



CATALOGUE GÉNÉRAL

APPAREILS ENCASTRABLES
2025

Conseil avant achat: 0848 801 002.

Vous souhaitez acquérir un nouvel appareil électroménager et vous avez des questions sur nos appareils ou vous souhaitez un conseil de professionnel? N'hésitez pas à nous appeler. Notre équipe de vente se tient personnellement à votre disposition par téléphone ou dans l'une de nos salles d'exposition. Car après tout, il s'agit d'appareils électroménagers qui vous accompagneront pendant de nombreuses années dans votre vie quotidienne.

Enregistrez votre nouvel appareil.

En enregistrant votre appareil sur notre site Internet www.bauknecht.ch, notre Call Center peut vous aider rapidement et efficacement. En prime, Bauknecht vous offrira un cadeau pratique issu de la vaste gamme de produits de nettoyage wpro écologiques et professionnels.

Une garantie de 24 mois ne vous suffit pas?

Avec nos appareils, vous bénéficiez d'une garantie de 24 mois à compter de l'achat. Si vous souhaitez la prolonger, nous vous proposons des extensions de garantie et un abonnement au service.

Extension de garantie de 3 ans

Pour un prix forfaitaire unique, nous prenons en charge tous les frais de réparation en cas de panne pour une durée totale de 5 ans.

Garantie sur les pièces détachées

Pour un prix forfaitaire unique, nous prenons en charge pendant 8 ans le coût des pièces détachées qui doivent être installées.

10 ans d'abonnement au service complet

Pour un prix forfaitaire unique, nous prenons en charge tous les frais de réparation en cas de panne pour une durée de 10 ans. Vous pouvez souscrire un abonnement pour chaque appareil ou pour tous vos appareils Bauknecht.

Nous sommes à l'écoute de vos besoins: 0848 801 001.

Vous avez des questions sur l'appareil Bauknecht que vous venez d'acheter? Vous avez égaré votre manuel d'utilisation? Rendez-vous en ligne sur www.bauknecht.ch. Vous pouvez également nous appeler. Nous nous ferons un plaisir de vous renseigner.

Service client

Si votre appareil tombe en panne, vous pouvez contacter notre service client au 0848 801 001 ou service@bauknecht.ch. Nos collaborateurs du service client vous aideront avec engagement, compétence et en plusieurs langues. Souvent, les petits problèmes peuvent être résolus directement par téléphone.

Réparations

Si une réparation s'avère nécessaire, nous prenons rendez-vous avec vous et notre technicien de service. Nous vous enverrons un devis détaillé et vous dirons s'il est plus judicieux de remplacer l'appareil défectueux par un nouveau en fonction de l'impact écologique ou financier.

Bonus d'échange

S'il ne vaut pas la peine de réparer votre appareil, nous vous faisons une offre d'échange intéressante. Vous bénéficiez de notre bonus de fidélité et d'échange et économisez ainsi non seulement sur le prix, mais aussi sur votre prochaine facture d'électricité grâce à des appareils plus efficaces.

Table des matières

4–5	Philosophie de la marque Bauknecht	72–79	Hottes aspirantes
6–9	Lignes de design Bauknecht	74	Structure de l'assortiment de hottes aspirantes
10–23	Fours	75	Aperçu des équipements pour hottes aspirantes
18	Structure de l'assortiment de fours	76-78	Aperçu des hottes aspirantes
19	Aperçu des équipements pour fours	79	Glossaire pour les hottes aspirantes
20–22	Aperçu des fours	80–107	Réfrigérateurs et congélateurs
23	Glossaire pour les fours	88–90	Structure de l'assortiment des réfrigérateurs et congélateurs
24–37	Appareils compacts	91–94	Aperçu des équipements pour les réfrigérateurs et congélateurs
28–29	Structure de l'assortiment d'appareils compacts	95-105	Aperçu des réfrigérateurs et congélateurs
30–31	Aperçu des équipements pour appareils compacts	106-107	Glossaire pour les réfrigérateurs et congélateurs
32–36	Aperçu des appareils compacts	108–123	
37	Glossaire pour les appareils compacts	114	Lave-vaisselle
38–45	Cuisinières encastrables et tables de cuisson	115-116	Structure de l'assortiment de lave-vaisselle
40	Structure de l'assortiment de cuisinières et de tables de cuisson	117–122	Aperçu des équipements pour les lave-vaisselle
41	Aperçu des équipements pour cuisinières	123	Aperçu des lave-vaisselle
42–43	Aperçu des cuisinières encastrables		Glossaire pour les lave-vaisselle
44	Aperçu des tables de cuisson	124–126	Accessoires
45	Glossaire pour les cuisinières encastrables et tables de cuisson	127–131	Schémas d'installation
46–71	Plaques de cuisson		
60-61	Structure de l'assortiment de tables de cuisson		
62–63	Aperçu des équipements pour tables de cuisson		
64–69	Aperçu des tables de cuisson		
71	Glossaire pour les tables de cuisson		

BAUKNECHT APPAREILS MÉNAGERS. POUR MA MAISON ET MOI.

Le monde qui nous entoure est toujours plus complexe et toujours plus agité. Dans ce monde en agitation perpétuelle, il est parfois difficile de trouver l'harmonie entre le travail, les hobbies, la famille et les amis. Simultanément, il n'est pas toujours facile de trouver du temps pour soi et de répondre à notre besoin de nous détendre et de trouver notre équilibre intérieur.

Dans cet ensemble, la maison joue un rôle central: c'est là que nous déconnectons, que nous rechargeons nos batteries et que nous passons du temps avec celles et ceux, qui comptent pour nous. Et c'est aussi le lieu où nous accomplissons nos tâches ménagères du quotidien.

Parce que chez Bauknecht, nous comprenons ce qui compte vraiment pour vous, nos appareils ménagers vous aident à créer des espaces de liberté pour vos centres d'intérêt et votre bien-être.

C'est pour cette raison que nous développons des produits innovants au design supérieur dans le but de répondre à vos besoins. Que ce soit pour préparer le souper parfait, garder vos courses au frais ou encore profiter d'un petit moment au calme, tout simplement. Des solutions sophistiquées qui vous aident à accomplir vos tâches du quotidien sans efforts tout en économisant vos ressources les plus précieuses.

Pour une maison où vous pouvez vous détendre et vous concentrer sur ce qui est vraiment important pour vous.

Bauknecht. Pour ma maison et moi.

Solutions Innovantes

Nos technologies intelligentes et adaptables produisent des solutions innovantes qui répondent aux besoins des utilisateurs. Elles vous facilitent la vie, vous dégagent des espaces de liberté et aident à préserver de précieuses ressources.

Une performance excellente

Grâce à une performance impeccable, la perfection devient une évidence. Efficace et sans compromis. Détente garantie.

Un design ambitieux

Un design minimaliste et moderne défini par des matériaux de premier rang, des surfaces de qualité supérieure et des coloris discrets. S'intègre parfaitement à votre foyer et contribue à une atmosphère de bien-être.



Bauknecht



Collection.11 – Une élégance raffinée.

Le design sans poignée confère à la gamme d'appareils de la Collection.11 un extérieur unique qui s'intègre parfaitement dans toutes les cuisines. Les appareils sont disponibles avec un écran TFT Touch Control et sont donc parfaitement adaptés à la tendance des cuisines sans poignée. Des matériaux de qualité supérieure et une finition soignée soulignent la qualité des appareils, même après des années.

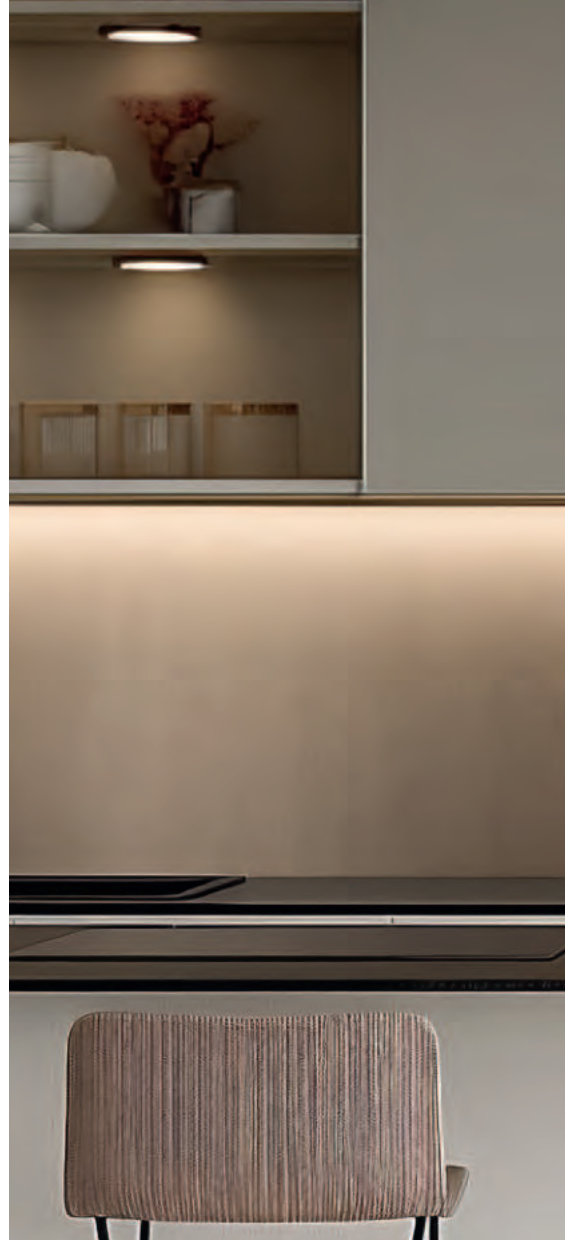

Collection.09 – Élégante et exceptionnelle.

La symbiose parfaite de matériaux de haute qualité comme le verre et l'acier inoxydable caractérise le style marquant de la Collection.09. Cette ligne de design a été réinterprétée pour des cuisines encore plus raffinées, notamment grâce à une technologie de pointe et des écrans TFT intuitifs de 3,5 pouces au look élégant. La preuve la plus séduisante que le quotidien peut être extraordinaire.





LES LIGNES DE DESIGN

Les cuisines sont aussi différentes que les personnes. Avec cinq lignes de design uniques, Bauknecht répond aux souhaits propres à chaque client.

Toutes les lignes séduisent par des matériaux haut de gamme comme le verre et l'acier inoxydable, qui non seulement sont attrayants, mais garantissent également une qualité fiable. Grâce aux dernières technologies et innovations, les appareils encastrables Bauknecht offrent à chacun ce qu'il lui faut et répondent même aux exigences les plus élevées.

Collection.07 – Efficace et moderne.

La Collection.07 séduit par son dynamisme et sa force d'expression, combinés à une commodité de tous les jours. Une ligne de design qui place le plaisir de cuisiner au centre de ses préoccupations.



Collection.05 – Raffinée et fonctionnelle.

La Collection.05 se distingue par sa commande innovante à un seul bouton. Elle confère aux appareils classiques une esthétique intemporelle.



01

CUIRE CUISSON AU FOUR





LES NOUVEAUX FOURS BAUKNECHT LA PERFECTION DANS SA PLUS BELLE FORME.

Les nouveaux fours Bauknecht se distinguent par des matériaux de haute qualité et des surfaces élégantes en verre noir qui ne sont pas seulement esthétiques, mais qui garantissent également une qualité fiable. Grâce aux dernières technologies et innovations, les appareils encastrables Bauknecht offrent à chacun ce qu'il lui faut et répondent même aux exigences les plus élevées.

Les fonctions Steam, la nouvelle sonde de température à cœur et l'Active Humidity Control vous aident à préparer vos plats. Ces technologies intelligentes garantissent que vos plats sont toujours cuits à la température et avec l'humidité optimales pour des résultats parfaits.





Fonction pizza haute température

La nouvelle fonction pizza haute température vous permet de préparer une pizza digne d'un restaurant directement chez vous. Grâce aux nouveaux éléments chauffants puissants, le four atteint une température de 310°C en moins de 16 minutes et vous pouvez déguster votre pizza après seulement 7 minutes de cuisson.



Dynamic Intelligence: programme automatique

Profitez de nombreuses recettes pratiques prédéfinies, comme le maintien au chaud, la cuisson des pizzas ou le levage de la pâte. Il suffit de sélectionner la recette et le four fait le reste tout seul, grâce à la technologie des capteurs.



Sonde de température à cœur indéformable

Avec la nouvelle sonde de température à cœur, tous les plats au four sont réussis à la perfection. Le câble breveté ne se déforme pas, et permet donc de surveiller non seulement les rôtis, mais aussi la température à cœur des aliments liquides comme les pâtes à gâteau ou les soufflés.

Il suffit d'insérer le thermomètre et la technologie de capteur Dynamic Intelligence ajuste automatiquement la température et la durée.



Fonction AirFry

La fonction Airfry est l'alternative plus saine à la friteuse. Grâce à la chaleur tournante, vos plats sont cuits doucement, uniformément et sont croustillants sans huile. Cela permet de réduire jusqu'à 50%* la teneur en matières grasses de vos plats et la plaque perforée AirFry fournie garantit en outre un résultat particulièrement croustillant.

*Comparaison entre des frites congelées préparées avec la fonction Airfry sans ajout d'huile et les résultats obtenus avec d'autres méthodes de friture (friteuse ou poêle). Les résultats obtenus avec la fonction Airfry peuvent varier en fonction du type d'aliment et de l'ajout d'huile.





Active Steam Control

Le four est équipé d'un capteur d'humidité qui contrôle le taux d'humidité tout au long du processus de cuisson à la vapeur. La quantité de vapeur est automatiquement ajustée en fonction de la température de cuisson sélectionnée afin de garantir une humidité optimale, même quand la porte du four est ouverte pendant la cuisson.

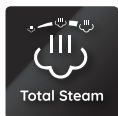

Total Steam

Transformez votre four en un appareil 100% vapeur.

Les méthodes de cuisson traditionnelles, la cuisson entièrement à la vapeur ou la combinaison idéale des deux? Les nouveaux fours Bauknecht dotés de la technologie Total Steam vous ouvrent un monde d'inspiration, car vous pourrez tout faire, des fonctions traditionnelles à une cuisson 100% vapeur, en passant par la combinaison de l'air chaud et de la vapeur à trois niveaux d'intensité différents: Active Steam élevé (75 %), Active Steam moyen (50 %) et Active Steam bas (25 %).

Technologie Total Steam

La technologie Total Steam crée les conditions idéales pour cuisiner avec de la vapeur pure à 100%. A une température constante inférieure à 100°C, vos aliments restent tendres et juteux. Il vous suffit de verser un peu d'eau dans le réservoir situé sur le panneau de commande prévu à cet effet.



Active Steam: transformez votre four en four vapeur - de trois manières différentes.

La **technologie Active Steam** vous donne la possibilité de combiner les méthodes de cuisson traditionnelles avec trois intensités de vapeur différentes. L'écran tactile intuitif vous permet de régler la température et la saturation de vapeur souhaitées, en fonction de la recette. De petites quantités de vapeur contrôlée suffisent pour éviter le dessèchement des aliments et servir des plats spectaculaires, tels que des rôtis juteux, des gratins de légumes croquants, des pâtes gratinées croustillantes ou des gâteaux aériens et moelleux.



Technologie Active Steam

La technologie Active Steam génère de la vapeur à trois intensités différentes et la combine avec la fonction air chaud du four. De petites quantités de vapeur contrôlée suffisent à éviter le dessèchement des aliments et à obtenir des résultats impressionnants. Selon la catégorie d'aliments, la température dans la chambre de cuisson est comprise entre 140°C et 220°C degrés. Pour cela, il suffit de remplir le réservoir d'eau sur le panneau de commande avant.



Soft Steam

Soft Steam améliore les résultats de cuisson de vos aliments en ajoutant de la vapeur. Il suffit de verser de l'eau dans le réservoir amovible et Soft Steam produit de la vapeur pure à deux intensités différentes (25% et 50%).



Gentle Steam: cuisson à la vapeur pour 3x plus de plaisir.

Gentle Steam combine la puissance de la vapeur avec l'air chaud traditionnel et garantit un équilibre idéal entre l'humidité et l'air chaud pour tous vos plats. Il vous suffit de verser de l'eau dans la cavité de la chambre de cuisson au début et d'allumer le four. Un algorithme spécial adapte parfaitement les paramètres des trois **programmes Gentle Steam**, transforme l'eau en vapeur et maintient les conditions de cuisson idéales tout au long du processus de cuisson.



Pain

La vapeur améliore la levée de la pâte, ce qui lui donne plus de volume et de croustillant. Utilisez ce programme pour donner à vos produits de boulangerie une croûte croustillante, uniforme et dorée.



Viande

L'air chaud traditionnel enlève souvent l'humidité naturelle des aliments. Grâce à l'ajout de vapeur, ce programme prévient le processus de dessèchement: les rôtis, le rosbif ou la volaille sont incroyablement juteux et dorés.



Poisson

Le secret d'un poisson délicieux réside dans sa tendreté. Ce programme vous permet de cuire sans couvercle ni feuille d'aluminium: la cuisson à la vapeur rend le poisson tendre à l'intérieur et assure une croûte parfaite à l'extérieur.

Une cuisine parfaite en trois étapes

Quelle que soit la recette, vous obtiendrez toujours des résultats extraordinaires en toute simplicité si vous suivez ces trois étapes simples:

1. Versez l'eau dans la cavité de la chambre de cuisson
2. Choisissez le programme Gentle Steam idéal
3. Sélectionnez la durée et la température



Tableau de cuisson pratique sur la porte du four

Le four de cuisson multifonction Bauknecht avec Gentle Steam est doté d'une explication utile des symboles de programme sur la face intérieure de la porte. Cela permet de régler les programmes vapeur sans avoir à consulter le manuel d'utilisation. Pour chacun des trois programmes vapeur, la légende indique la quantité d'eau nécessaire, la hauteur d'insertion correcte, la température idéale et le temps de cuisson en fonction du type et du poids de l'aliment.

FlexiClean

Avec FlexiClean, vous avez le choix entre deux fonctions de nettoyage. Rapide et économe en énergie avec l'hydrolyse ou intense mais sans effort avec la pyrolyse.



Pyrolyse

Pyrolyse

La **fonction de nettoyage par pyrolyse** brûle à haute température les dépôts de saleté et de graisse dans la chambre de cuisson. A la fin du cycle de nettoyage, il suffit d'essuyer avec un chiffon humide: votre four est propre, hygiénique et cela sans aucun produit chimique.



SmartClean

SmartClean

Avec **SmartClean**, le four peut être nettoyé rapidement et de manière écologique. Cela est dû à une combinaison intelligente de matériaux spéciaux qui permettent un nettoyage en douceur. L'émail hydrophile de la chambre de cuisson travaille avec la vapeur pour dissoudre la saleté dans le four, ce qui vous permet de l'éliminer sans effort et sans utiliser de produits de nettoyage supplémentaires.



Fonction sous vide

Cuisson douce à basse température avec de la vapeur. La méthode sous vide consiste à cuire des aliments dans des sacs en plastique scellés sous vide à l'aide de vapeur pendant une période prolongée à une température précisément contrôlée. Cette méthode protège les aliments de la perte d'humidité et préserve leurs nutriments et leurs arômes.



Technologies et fonctions du four en un coup d'œil.



Active Multiflow

Garantit une répartition parfaitement uniforme du flux d'air pour une cuisson de première qualité et homogène, et ce jusqu'à quatre niveaux simultanément.



Porte SoftClose - fermeture lente, en douceur et en silence.

La porte de votre four se ferme lentement et en douceur lorsqu'on exerce une légère pression. Des charnières avec amortisseur hydraulique assurent une fermeture silencieuse de la porte de four. Une solution pratique et élégante.



Que vous souhaitiez cuire des aliments surgelés à la perfection et sans perte de nutriments, donner à la viande et au poisson le temps de développer tous leurs arômes lors d'une cuisson à basse température, ou que vous souhaitiez sauvegarder vos programmes de cuisson les plus fréquemment utilisés: Les fours Bauknecht vous permettent de faire tout cela et bien plus encore, pour vous faciliter la vie au quotidien. Toujours avec un maximum de flexibilité et des résultats convaincants.



Slow Cooking: cuisson à basse température

Cette fonction permet de cuire la viande et le poisson à basse température, pour un résultat merveilleusement tendre et savoureux. Avec cette méthode de cuisson lente et saine, les protéines des tissus sont transformées en gélatine, ce qui rend les aliments particulièrement tendres et leur permet de développer pleinement leur arôme délicat. Les nutriments sont également préservés dans la mesure du possible. Le temps de cuisson dépend du poids des aliments: VIANDE: de quatre heures pour 1 kg à sept heures pour 3 kg. POISSON: de deux heures pour 300 g à cinq heures pour 3 kg.



Sonde de température à cœur

La sonde de température à cœur mesure la température en 4 points de mesure à l'intérieur de l'aliment à cuire et affiche la température sur l'écran. Lorsque la température de cuisson souhaitée est atteinte, un signal sonore retentit. Ainsi, tous vos rôtis seront parfait: tendres et juteux.

Ici, le goût est tout un programme.

Les nouveaux fours Bauknecht sont équipés de différents écrans et de nombreuses fonctions:



Écran tactile TFT de 3,5 pouces (11,4 cm) – Collection.11

Grand écran couleur HD avec photos, six commandes tactiles, sons polyphoniques et WLAN. Cet écran vous permet d'organiser facilement vos recettes et fournit des instructions pas à pas.

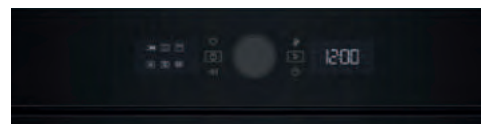

Commande à bouton unique TwistCook – Collection.05

Tournez le bouton pour régler les fonctions souhaitées et adaptez les paramètres de l'écran à vos besoins.



Écran tactile TFT de 3,5 pouces (8,9 cm) – Collection.09

Écran 16 couleurs avec photos pour une navigation rapide et facile dans les fonctions «My Menu».



Écran numérique – Collection.03



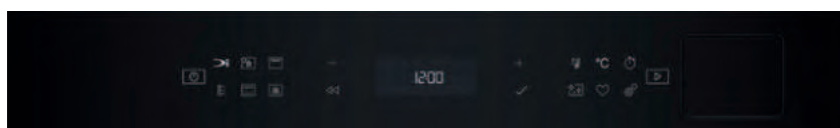

L'écran électronique facile à utiliser fait de la programmation de l'horloge, de la minuterie et du temps de cuisson un jeu d'enfant.



Écran texte LCD – Collection.07

Avec un menu multilingue et des icônes pour sélectionner facilement les paramètres «My Menu» pour chaque recette. Cet écran est également disponible avec des boutons de commande rétractables: l'un pour une sélection rapide des réglages, l'autre pour un réglage facile des paramètres de cuisson et pour parcourir le menu.

Structure de l'assortiment de fours

Chambre de cuisson	73 Litres				71 Litres
Fonctionnement de l'écran	Ecran tactile couleur TFT de 3,5 pouces	Ecran tactile TFT de 3,5 pouces	Ecran LCD textuel	Commande à bouton unique TwistCook	Ecran numérique ClassicCook avec boutons de commande
Collection.11	 BBI11P8FHT2SKA				
Collection.09		 BBI98FPT2SKA			
Collection.07			 BBI7A8HT1SKA BBI78HT1SKA		
Collection.05				 BBI5S8HM0SKA	
Collection.03					 BAK3 KN8V IN CH

Aperçu des équipements pour fours

	BB11P8HT2SKA	BB98PT2SKA	BB17A8HT1SKA	BB17B8HT1SKA	BB15S8HM0SKA	BAK3 KN8V IN CH
Description						
Type	Fours	Fours	Fours	Fours	Fours	Fours
Couleur	verre trempé noir	Acier inoxydable noir	verre trempé noir	verre trempé noir	verre trempé noir	inox
Porte SoftClose	•	•	•	•	•	-
Connectivité	•	-	-	-	-	-
Sécurité enfants	•	•	•	•	•	-
Nettoyage						
Fonction auto-nettoyage	Hydrolytic (Smart Clean)	FlexiClean	Hydrolytic (Smart Clean)	Hydrolytic (Smart Clean)	Hydrolytic (Smart Clean)	-
SmartClean	-	-	-	-	-	•
Fonctions						
Nombre de fonctions	179	118	59	56	15	11
dont fonctions automatiques	145	94	33	33	6	-
dont fonctions traditionnelles	34	24	26	23	9	-
Technologie Steam	Total Steam/Steam-Sense+	-	Active Steam/Steam-Sense	-	-	-
Gril	standard	standard	standard	standard	Rabattable	Rabattable
Turn&Go	-	-	-	-	-	-
Convection sole/voûte	-	-	-	-	-	•
Chaleur supérieure	-	-	-	-	-	-
Chaleur de sole	-	-	-	-	-	-
Chaleur de sole avec ventilateur	-	-	-	-	-	-
Active Multiflow	-	-	-	-	-	-
Air pulsé	-	-	-	-	-	•
Cook on multiple levels	4	4	4	4	4	3
Convection sole/voûte	-	-	-	-	-	•
Ventilateur turbo	-	-	-	-	-	-
Air chaud eco	-	-	-	-	-	-
Booster (préchauffage rapide)	-	-	-	-	-	-
Frozen meals/Freasy Cook	-	-	-	-	-	-
Fonction décongélation	-	-	-	-	-	-
Gril	•	-	-	-	-	•
Turbo gril	•	•	•	•	•	•
Pizza & pain	-	-	-	-	-	•
Basse température/Levage pâte (40°C)	-	-	-	-	-	•
Maintien au chaud (60°C)	-	-	-	•	-	-
Slow cooking	-	-	-	-	-	-
Maxi Cooking	-	-	-	-	-	•
Coloration supplémentaire	-	-	•	•	•	-
„Option „Pas de préchauffage““	•	-	-	-	-	-
Recommandation sur la température	•	-	•	•	•	-
Accessoires						
Grille	1	1	1	1	1	1
Nombre de plaques de cuisson en aluminium	0	0	0	0	0	-
Plaques à pâtisserie émaillées	1	1	1	1	1	1
Lêchefrites	-	1	1	1	1	-
Système de glissières pour grilles et plaques	2 niveaux	2 niveaux	Tiroir télescopique 1 compartiment	Tiroir télescopique 1 compartiment	Tiroir télescopique 1 compartiment	-
Données techniques et dimensions						
Volume brute de la cavité (en litres)	73	73	73	73	73	71
Tension	220-240 V	220-240 V	220-240 V	220-240 V	220-240 V	220-240 V
Puissance de raccordement	3450 W	3450 W	3450 W	3450 W	3450 W	2900 W
Fusible	1x16 A	1x16 A	1x16 A	1x16 A	1x16 A	1x13 A
FREQUENCY CH	50 Hz	50 Hz	50 Hz	50 Hz	50 Hz	50 Hz
Longueur du câble (cm)	100	100	100	100	100	100
Type de prise mâle	-	-	-	-	-	-
Peut être combiné à	-	-	-	-	-	-

Collection.11/.09 fours encastrables



BBI11P8FHT2SKA

Four encastrable avec écran et fonctions vapeur (73 l)

TYPE DE FONCTIONNEMENT, FONCTIONS ET RÉGLAGE

- Air pulséfour avec 179 fonctions (34 traditionnelle, 145 programme automatique)
- Écran couleur TFT 3,5" avec Touch-Control
- Air pulsé et vapeur combinés
- **Total Steam** - quatre niveaux de vapeur jusqu'à la cuisson uniquement à la vapeur
- **Cuisine sur 4 niveaux** : cuisson simultanée sur quatre niveaux
- **Fonction pizza haute température** – qualité digne d'un restaurant à la maison

EQUIPEMENT ET CONFORT

- **Active Steam Control** – contrôle constant de l'humidité
- **Dynamic Intelligence** – programme automatique
- **Fonction Airfry** – l'alternative plus saine à la friteuse
- **HomeNet** accès rapide et intuitif à d'applications et d'options
- SmartClean - SmartClean - fonction de nettoyage hydrolytique
- Réservoir d'eau entièrement extractible
- Poignée de porte intégrée
- **Porte SoftClose**
- Espace de cuisson XXL – plus d'espace pour les plats extra larges
- Porte pleine, 3 verres
- **set coulissant partiel à 2 glissières**
- Panneau de commande en verre avec commande Touch Control
- Générateur de vapeur externe avec réservoir d'eau de 0.5 litres
- 2 lampes LED à l'intérieur
- Panneaux latéraux lisses
- Ventilateur de refroidissement pour une bonne ventilation de la paroi

ACCESSOIRES

- Sonde de température à cœur indéformable, également pour les plats liquides au four
- 1 grille, 1 plaque de cuisson Airfry
- Cuisseur vapeur pour micro-ondes XL, perforé
- Réservoir d'eau amovible 0.5 litres

DONNÉES TECHNIQUES ET DIMENSIONS

- Classe énergétique A+1
- Consommation d'énergie en mode conventionnel 0.51 kWh
- Consommation d'énergie en mode chaleur tournante/air pulsé 0.8 kWh
- Alimentation électrique: 220-240 V
- Fusible 1x16 A, Fréquence 50 Hz
- Puissance de raccordement: 3450 W, Puissance du gril 2450 W
- Câble de raccordement 100 cm
- Poids de l'appareil 37 kg, Poids de l'appareil emballé 39 kg
- Dimensions de la niche (HxLxP) : 585 x 560 x 550 mm
- Dimensions du produit emballé (HxLxP) : 690 x 635 x 650 mm



Black Inox

¹ Classe énergétique d'A+++ à D



BBI98FPT2SKA

Four encastrable avec écran (73 l)

TYPE DE FONCTIONNEMENT, FONCTIONS ET RÉGLAGE

- Air pulséfour mit 118 fonctions et FlexiClean (24 traditionnelle, 94 programme automatique)
- Écran couleur TFT 3,5" avec Touch-Control

FONCTION

- **Cuisson sur 4 niveaux** : préparer les plats simultanément sur l'ensemble des quatre niveaux
- **Fonction pizza haute température** – qualité digne d'un restaurant à la maison
- **Dynamic Intelligence** – programme automatique
- **Fonction Airfry** – l'alternative plus saine à la friteuse

EQUIPEMENT ET CONFORT

- **FlexiClean** - deux fonctions de nettoyage sans effort selon les besoins
- Volume cavité 73 litres
- **Porte SoftClose**
- Espace de cuisson XXL – plus d'espace pour les plats extra larges
- Porte pleine, 4 verres
- **set coulissant partiel à 2 glissières**
- Panneau de commande en verre avec commande Touch Control
- Favoris – sauvegarde vos dix programmes préférés
- Bloquage du bandeau de commande (sécurité enfants)
- Protection des poignées
- 1 lampe LED à l'intérieur
- Panneaux latéraux lisses
- Ventilateur de refroidissement pour une bonne ventilation de la paroi

ACCESSOIRES

- Sonde de température à cœur indéformable, désormais également utilisable pour les plats liquides cuits au four.
- 1 grille, 1 plaque de cuisson Airfry
- 1 plaque à pâtisserie émaillée, 1 lèche-frite émaillée

DONNÉES TECHNIQUES ET DIMENSIONS

- Classe énergétique A+ 1
- Consommation d'énergie en mode conventionnel 0.64 kWh
- Consommation d'énergie en mode chaleur tournante/air pulsé 0.87 kWh
- Alimentation électrique: 220-240 V
- Fusible 1x16 A, Fréquence 50 Hz
- Puissance de raccordement: 3450 W, Puissance du gril 2450 W
- Câble de raccordement 100 cm
- Poids de l'appareil 40 kg, Poids de l'appareil emballé 42 kg
- Dimensions de la niche (HxLxP) : 585 x 560 x 550 mm
- Dimensions du produit emballé (HxLxP) : 690 x 635 x 650 mm



Black Inox

Collection.07 fours encastrables



BBi7A8HT1SKA

Four encastrable avec écran et fonctions vapeur (73 l)

TYPE DE FONCTIONNEMENT, FONCTIONS ET RÉGLAGE

- Air pulséfour avec 59 fonctions (26 traditionnelle, 33 programme automatique)
- Horloge électronique avec Touch-Control et affichage LCD avec texte/symboles (blanc)

FONCTION

- **Active Steam** – trois niveaux de vapeur assurent des résultats optimaux
- **Cuisson sur 4 niveaux** : préparer les plats simultanément sur l'ensemble des quatre niveaux
- **Fonction pizza haute température** – qualité digne d'un restaurant à la maison
- **Active Steam Control** – contrôle constant de l'humidité
- **Dynamic Intelligence** – programme automatique
- **Fonction Airfry** – l'alternative plus saine à la friteuse

EQUIPEMENT ET CONFORT

- SmartClean - SmartClean - fonction de nettoyage hydrolytique
- Volume cavité 73 litres
- Réservoir d'eau entièrement extractible
- **Porte SoftClose**
- Espace de cuisson XXL – plus d'espace pour les plats extra larges
- Porte pleine, 4 verres
- **set coulissant partiel à 1 glissières**
- Panneau de commande en verre avec commande Touch Control
- Générateur de vapeur externe avec réservoir d'eau de 0.5 litres
- Bloquage du bandeau de commande (sécurité enfants)
- 1 lampe halogène à l'intérieur
- Panneaux latéraux lisses
- Ventilateur de refroidissement pour une bonne ventilation de la paroi

ACCESSOIRES

- 1 grille, 1 Plaque de cuisson Airfry
- Réservoir d'eau amovible 0.5 litres
- 1 plaque à pâtisserie émaillée, 1 lèche-frite émaillée

DONNÉES TECHNIQUES ET DIMENSIONS

- Classe énergétique A+¹
- Consommation d'énergie en mode conventionnel 0.64 kWh
- Consommation d'énergie en mode chaleur tournante/air pulsé 0.87 kWh
- Alimentation électrique: 220-240 V
- Fusibile 1x16 A, Fréquence 50 Hz
- Puissance de raccordement: 3450 W, Puissance du gril 2450 W
- Câble de raccordement 100 cm
- Poids de l'appareil 39 kg, Poids de l'appareil emballé 41 kg
- Dimensions de la niche (HxLxP) : 585 x 560 x 550 mm
- Dimensions du produit emballé (HxLxP) : 690 x 635 x 650 mm



Black glass

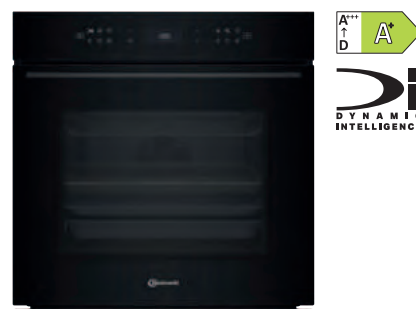

BBi78HT1SKA

Four encastrable avec écran (73 l)

TYPE DE FONCTIONNEMENT, FONCTIONS ET RÉGLAGE

- Air pulséfour avec 56 fonctions (23 traditionnelle, 33 programme automatique)
- Horloge électronique avec Touch-Control

FONCTION

- **Cuisson sur 4 niveaux** : préparer les plats simultanément sur l'ensemble des quatre niveaux
- **Fonction pizza haute température** – qualité digne d'un restaurant à la maison
- **Dynamic Intelligence** – programme automatique
- **Fonction Airfry** – l'alternative plus saine à la friteuse

EQUIPEMENT ET CONFORT

- SmartClean - SmartClean - fonction de nettoyage hydrolytique
- Volume cavité 73 litres
- **Porte SoftClose**
- Espace de cuisson XXL – plus d'espace pour les plats extra larges
- Porte pleine, 3 verres
- **set coulissant partiel à 1 glissières**
- Bloquage du bandeau de commande (sécurité enfants)
- 1 lampe halogène à l'intérieur
- Panneaux latéraux lisses
- Ventilateur de refroidissement pour une bonne ventilation de la paroi

ACCESSOIRES

- 1 grille, 1 Plaque de cuisson Airfry
- 1 plaque à pâtisserie émaillée, 1 lèche-frite émaillée

DONNÉES TECHNIQUES ET DIMENSIONS

- Classe énergétique A+¹
- Consommation d'énergie en mode conventionnel 0.64 kWh
- Consommation d'énergie en mode chaleur tournante/air pulsé 0.87 kWh
- Alimentation électrique: 220-240 V
- Fusibile 1x16 A
- Fréquence 50 Hz
- Puissance de raccordement: 3450 W
- Puissance du gril 2450 W
- Câble de raccordement 100 cm
- Poids de l'appareil 35 kg
- Dimensions de la niche (HxLxP) : 585 x 560 x 550 mm
- Poids de l'appareil emballé 37 kg
- Dimensions du produit emballé (HxLxP) : 690 x 635 x 650 mm



Black glass

¹ Classe énergétique d'A+++ à D

Collection.05/.03 fours encastrables



BBI5S8HM0SKA

Four encastrable (73 l)

TYPE DE FONCTIONNEMENT, FONCTIONS ET RÉGLAGE

- air pulséfour avec 15 fonctions (9 traditionnelle, 6 programme automatique)
- Horloge électronique TwistCook
- **Cuisson sur 4 niveaux** : préparer les plats simultanément sur l'ensemble des quatre niveaux
- **Fonction pizza haute température** – qualité digne d'un restaurant à la maison
- **Dynamic Intelligence** – programme automatique
- **Fonction Airfry** – l'alternative plus saine à la friteuse

EQUIPEMENT ET CONFORT

- SmartClean - SmartClean - fonction de nettoyage hydrolytique
- Volume cavité 73 litres
- **Porte SoftClose**
- Espace de cuisson XXL – plus d'espace pour les plats extra larges
- Porte pleine, 3 verres
- **set coulissant partiel à 1 glissières**
- Panneau de commande en verre
- Bloquage du bandeau de commande (sécurité enfants)
- Gril rabattable
- Protection des poignées
- 1 lampe halogène à l'intérieur
- Panneaux latéraux lisses
- Ventilateur de refroidissement pour une bonne ventilation de la paroi

ACCESSOIRES

- 1 grille, 1 Plaque de cuisson Airfry (achetée - non incluse)
- 1 plaque à pâtisserie émaillée, 1 lèche-frite émaillée

DONNÉES TECHNIQUES ET DIMENSIONS

- Classe énergétique A+¹
- Consommation d'énergie en mode conventionnel 0.67 kWh
- Consommation d'énergie en mode chaleur tournante/air pulsé 0.87 kWh
- Alimentation électrique: 220-240 V
- Fusible 1x16 A, Fréquence 50 Hz
- Puissance de raccordement: 3450 W, Puissance du gril 2450 W
- Câble de raccordement 100 cm
- Poids de l'appareil 34 kg
- Dimensions de la niche (HxLxP) : 585 x 560 x 550 mm
- Poids de l'appareil emballé 36 kg
- Dimensions du produit emballé (HxLxP) : 690 x 635 x 650 mm



BAK3 KN8V IN CH

Four encastrable (71 l)

TYPE DE FONCTIONNEMENT, FONCTIONS ET RÉGLAGE

- air pulséfour avec 11 fonctions
- Horloge électronique ClassicCook
- Contrôle électronique du four Lightronic
- **Cuisson sur 3 niveaux** : préparer les plats simultanément sur l'ensemble des trois niveaux
- Air pulsé
- Fonction Maxi-Cooking pour une cuisson optimale de gros morceaux de viande
- Fonction pizza/pain

EQUIPEMENT ET CONFORT

- Volume cavité 71 litres
- Revêtement intérieur en émail pour un nettoyage facile
- Espace de cuisson XXL – plus d'espace pour les plats extra larges
- Porte pleine, 2 verres
- Panneau de commande en métal
- Boutons de commandes escamotables et argentés
- Température réglable jusqu'à 250°C
- Gril rabattable
- 1 lampe halogène à l'intérieur
- Panneaux latéraux lisses
- Ventilateur de refroidissement pour une bonne ventilation de la paroi

ACCESSOIRES

- 1 grille, 1 plaque à pâtisserie émaillée

ACCESSOIRES SPÉCIAUX (CONTRE SUPPLÉMENT)

- Set coulissant partiel à 2 glissières, SLP 252

DONNÉES TECHNIQUES ET DIMENSIONS

- Classe énergétique A+¹
- Consommation d'énergie en mode conventionnel 0.89 kWh
- Consommation d'énergie en mode chaleur tournante/air pulsé 0.69 kWh
- Alimentation électrique: 220-240 V
- Fusible 1x13 A, Fréquence 50 Hz
- Puissance de raccordement: 2900 W, Puissance du gril 1800 W
- Câble de raccordement 100 cm
- Poids de l'appareil 26.9 kg, Poids de l'appareil emballé 28.2 kg
- Dimensions de la niche (HxLxP) : 600 x 560 x 560 mm
- Dimensions du produit emballé (HxLxP) : 670 x 640 x 650 mm



Black glass



inox

¹ Classe énergétique d'A+++ à D

PICTOGRAMMES

GLOSSAIRE

Fours

**Rail télescopique de four à 2 niveaux**

Retrait et contrôle pratiques des plats sur deux niveaux de rails. Retrait des lèche-frites, des grilles de rôtissage et des plaques de four sans risque de basculement, guidée par de solides rails télescopiques.

**MaxiCooking**

Optimal si vous avez beaucoup de convives: fonction optimisée pour la cuisson de gros morceaux de viande au four.

**Pyrolyse**

Fonction autonettoyante sélectionnable en 2 étapes. Hygiéniquement sûr et sans aucun produit chimique.

**Décongélation -**

Décongélation rapide, préservant les vitamines

**PowerAirChaud**

Cuisiner, cuire et rôtir sans préchauffage. Cuisson simultanée sur plusieurs niveaux grâce à l'activation de l'élément chauffant circulaire.

**SmartClean**

La saleté se détache presque automatiquement du revêtement intérieur émaillé.

**Fonctions automatiques**

Profitez de nombreuses fonctions pratiques, comme le maintien au chaud, la cuisson des pizzas ou le levage de la pâte.

**Plus de volume et une chaleur plus rapide**

Avec le volume de l'espace de cuisson de 71 litres permet de préparer tous les plats de manière fiable peuvent être cuits.

**Espace de cuisson de 73 litres - beaucoup de place et une chaleur plus rapide**

Avec le volume de l'espace de cuisson de 73 Litres permet de préparer tous les plats de manière fiable peuvent être cuits.

**ActiveMultiflow**

Profitez de nombreuses fonctions pratiques, comme le maintien au chaud, la cuisson des pizzas ou le levage de la pâte.

**MyFrozenFood**

Bénéficiez d'une répartition durable et uniforme de la chaleur dans le four. Ce programme est spécialement adapté à la cuisson douce des aliments congelés.

**Cuisson à basse température**

Fonction spéciale pour cuire le poisson ou la viande à basse température.

**Active Steam**

Cuisson douce du poisson, de la viande, du pain et des pâtisseries au plus haut niveau grâce à trois niveaux de vapeur réglables.

**Gentle Steam**

améliore les résultats de cuisson du poisson, de la viande, du pain et les pâtisseries grâce à l'ajout de l'humidité de l'air. Les aliments sont cuits en douceur, restent juteux et un extérieur croustillant.

**Total Steam**

Excellents résultats grâce aux quatre niveaux de vapeur réglables jusqu'à la cuisson uniquement à la vapeur. La basse température de cuisson de 100 °C maximum permet de conserver les aliments tendres et juteux et de préserver les nutriments. Au choix, il est également possible de combiner l'air chaud avec différents niveaux de vapeur.

**Bauknecht HomeNet**

Bauknecht HomeNet est l'application qui gère vos appareils électroménagers. Bauknecht commande les appareils électroménagers, vos appareils ménagers via votre Smartphone ou tablette.

**Dynamic Intelligence - Automatikprogramme**

Profitez de nombreuses recettes pratiques, recettes de cuisine prédéfinies, comme maintien au chaud, cuisson de pizzas ou levée de la pâte laisser cuire. Il suffit de sélectionner la recette, le four fait le reste, grâce à la technologie des capteurs se charge de tout.

**La fonction AirFry est la solution la plus saine. alternative à la friteuse.**

Grâce à la chaleur tournante, vos plats sont sans huile, de manière douce, homogène et croustillants à la cuisson. Cela permet de réduire teneur en graisse de vos plats de jusqu'à 50 % et la plaque de cuisson fournie plaque perforée AirFry garantit en outre un résultat particulièrement croustillant.*

**Soft Steam**

Soft Steam améliore les résultats de cuisson de vos aliments en ajoutant de l'humidité l'humidité de l'air. Il suffit de verser de l'eau dans le réservoir amovible et Soft Steam produit de la vapeur pure en deux différentes intensités (25% et 50%).

**Sonde de température à cœur indéformable**

Avec la nouvelle sonde de température à cœur permet de réussir tous les plats au four à point. Le câble breveté conserve sa forme, et peut ainsi cuire non seulement les rôtis, mais aussi également la température à cœur des aliments liquides aliments comme les pâtes à gâteau ou les les soufflés.

Il suffit d'insérer le thermomètre et la technologie Dynamic Intelligence la technologie des capteurs adapte la température et durée s'adapte automatiquement.

**fonction pizza haute température**

La nouvelle fonction pizza haute température vous permet de préparer une pizza digne d'un restaurant directement chez vous. Grâce aux nouveaux éléments chauffants puissants, le four atteint une température de 310°C en moins de 16 minutes et vous pouvez déguster votre pizza après seulement 7 minutes de cuisson.

**Hydrolyse**

Le système de nettoyage respectueux de l'environnement dissout même les salissures les plus tenaces grâce au pouvoir naturel de la vapeur.

**Sous Vide-Funktion**

Cuisson douce à basse température température avec de la vapeur.

Avec la méthode sous vide, les aliments sont cuits dans des récipients scellés sous vide sachets en plastique pendant une période à une température contrôlée avec précision. température à l'aide de vapeur. Cette méthode protège les aliments de la perte d'humidité, préserve leurs nutriments et les arômes.

**Active Steam Control**

Le four est équipé d'un capteur d'humidité qui le taux d'humidité pendant la surveillance tout le processus de cuisson à la vapeur. La quantité de vapeur est automatiquement à la température de cuisson réglée afin de maintenir une humidité optimale. même si le four n'est pas utilisé la porte du four est ouverte entre-temps

LES NOUVEAUX FOURS DE CUISSON BAUKNECHT LA FLEXIBILITÉ DANS SA PLUS BELLE FORME

Le nouveau four de cuisson compact Bauknecht réunit en un seul appareil des solutions intuitives et flexibles. Avec sa grande capacité et ses nombreuses fonctions, du four à micro-ondes au four à vapeur, il offre tout ce dont vous avez besoin dans votre cuisine. Parfait pour ceux qui recherchent des possibilités illimitées. Que ce soit pour un repas rapide ou un menu gastronomique élaboré, le four compact doté de la technologie innovante Dynamic Intelligence offre des résultats impeccables sur jusqu'à trois niveaux simultanément.

Avec le four de cuisson compact Bauknecht, découvrez:

- **Utilisation intuitive:** des fonctions faciles à comprendre pour tous les besoins.
- **Polyvalence:** combine un four à micro-ondes, un four de cuisson et un four à vapeur en un seul appareil.
- **Grande chambre de cuisson:** offre un grand espace pour vos plats.
- **Résultats parfaits:** grâce à la technologie Dynamic Intelligence, tous vos plats sont des réussites.

Découvrez les nouvelles possibilités dans votre cuisine avec le four de cuisson compact Bauknecht.



Les nouveaux fours de cuisson compacts avec fonction micro-ondes : tout ce dont vous avez besoin dans un espace de 45 cm seulement

Beaucoup d'espace dans une très grande chambre de cuisson de 52 litres!

Grâce à son intérieur généreux de 52 litres et à la répartition optimale de l'air chaud, vous pouvez préparer un menu complet sur trois niveaux maximum pour des résultats exceptionnels.



Cook3

Cook3 garantit une répartition parfaitement uniforme du flux d'air pour des résultats de cuisson de première qualité et uniformes - et ce **sur 3 niveaux simultanément**. La plus grande flexibilité possible dans un four de 45 cm - économie de temps et d'énergie.



Dynamic Intelligence: programme automatique

Profitez de nombreux programmes de cuisson pratiques prédéfinis, comme le maintien au chaud, la cuisson des pizzas ou le levage de la pâte. Il vous suffit de sélectionner le programme souhaité et le four fait le reste tout seul grâce à la technologie des capteurs. Vous pouvez également opter pour une aide pas à pas et laisser le four vous suggérer les réglages appropriés pour obtenir le résultat de cuisson souhaité.



Sonde de température à cœur indéformable

Avec la nouvelle sonde de température à cœur indéformable, tous les plats au four sont réussis à la perfection. Le câble breveté, premier dans son genre, ne se déforme pas et permet donc de surveiller non seulement les rôtis, mais aussi la température à cœur des aliments liquides comme les pâtes à gâteau ou les soufflés. Il suffit d'insérer le thermomètre et la technologie de capteur Dynamic Intelligence ajuste automatiquement la température et la durée.





Humidity Control

Les fours de cuisson compacts sont équipés d'un capteur d'humidité qui peut mesurer le taux d'humidité tout au long du processus de cuisson et détecter le degré de cuisson des aliments.

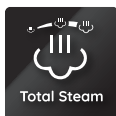

Total Steam

La technologie Total Steam du four de cuisson compact 3-en-1 crée les conditions idéales pour cuisiner avec de la vapeur pure à 100%. A une température constante inférieure à 100°C, vos aliments restent tendres et juteux. Il vous suffit de verser un peu d'eau dans le réservoir situé sur le panneau de commande prévu à cet effet.



Active Steam

La technologie Active Steam génère de la vapeur à trois intensités différentes et la combine avec la fonction air chaud du four. De petites quantités de vapeur contrôlée suffisent à éviter le dessèchement des aliments et à obtenir des résultats impressionnants. Selon la catégorie d'aliments, la température dans la chambre de cuisson est comprise entre 140°C et 220°C degrés. Pour cela, il suffit de remplir le réservoir d'eau sur le panneau de commande avant.



Sous Vide

Cuisson douce à basse température avec de la vapeur.

La méthode sous vide consiste à cuire des aliments dans des sacs en plastique scellés sous vide à l'aide de vapeur pendant une période prolongée à une température précisément contrôlée. Cette méthode protège les aliments de la perte d'humidité et préserve leurs nutriments et leurs arômes.



Crisp & CrispFry

La fonction Crisp & CrispFry combine plaque de cuisson Crisp, micro-ondes et air chaud et permet de préparer de délicieux plats en un rien de temps - avec peu ou pas d'huile. Des plats croustillants tels que des frites, des escalopes ou des nuggets de poulet comme s'ils sortaient d'une friteuse à air chaud. Sélectionnez le type d'aliment et son poids, et le four à micro-ondes règle automatiquement le temps et la puissance nécessaires à la cuisson.



DoubleCrisp

La fonction exclusive Double Crisp vous permet de préparer simultanément des pizzas sur deux niveaux et d'obtenir une qualité de cuisson digne d'un four au four à micro-ondes. Avec la grille et les 2 plaques Crisp, un seul passage est nécessaire, pour un gain de temps sans compromis (disponible sur le modèle BMW57DMK).

De grands résultats. Sans effort.

Fonctions de cuisson des appareils compacts.

Les fours à micro-ondes Bauknecht vous permettent de réussir à la perfection les plats les plus divers grâce à une multitude de fonctions de cuisson pratiques qui veillent toutes à ce que le goût des ingrédients soit conservé comme s'ils venaient d'être cuisinés. Ça vous parle? Et ce n'est pas tout: vous pouvez choisir entre différents réglages et même combiner les fonctions!



Dynamic Steam

Cuisiner à la vapeur est aussi simple que cela: placez les aliments dans le panier vapeur, sélectionnez le temps de cuisson souhaité et attendez le résultat parfumé et délicieux. Un capteur intégré surveille en permanence le taux d'humidité des aliments et adapte la puissance de cuisson en conséquence, pour que vous puissiez déguster des plats sains, cuits à la vapeur, à la texture parfaite et au goût entier.



Fonction air chaud

La fonction air chaud de votre micro-ondes Bauknecht assure une température particulièrement homogène lors de la cuisson. Vous pouvez ainsi préparer facilement des plats tels que des meringues, des gâteaux et des biscuits, des soufflés ou des volailles et des rôtis. En mode combiné, vous pouvez combiner plusieurs fonctions, telles que l'air chaud et le micro-ondes.

Plus de fonctions, plus de possibilités.

Les fours à micro-ondes Bauknecht sont équipés de fonctions spéciales pour décongeler vos aliments plus rapidement et obtenir des résultats parfaits.



Fonction décongélation

La fonction de décongélation rapide éveille doucement les surgelés de leur état glacial. Cinq programmes de décongélation spéciaux pour la viande, le poisson, la volaille, le pain et les légumes garantissent une décongélation particulièrement homogène et jusqu'à 7 fois plus rapide que la fonction de décongélation normale.¹

¹ Par rapport à la fonction de décongélation à 160 watts.







Fonction de décongélation du pain

Grâce à la fonction spéciale de décongélation du pain, il suffit d'appuyer sur le bouton : pour que vos petits pains cuisent 3 fois plus vite que dans le four.² Pour des petits pains délicieusement croustillants et savoureux.

² Par rapport à un four à 180° à chaleur supérieure/de sole.

Aperçu Appareils compacts/ Micro-ondes à poser

	Fonctionnement	FOUR COMPACT À MICRO-ONDES AVEC VAPEUR FOUR	COMPACT À MICRO-ONDES	FOUR COMPACT
Nische		45 cm	45 cm	45 cm
Chambre de cuisson		52 Litres	53 Litres	40 Litres
Collection.11	Ecran tactile couleur TFT de 3,5 pouces		 BCW1107FH7SKA	
Collection.09	Ecran tactile couleur TFT de 3,5 pouces	 BCT9A9PHTSKA	 BMP907TKA	
Collection.07	Ecran LCD textuel		 BCW707HTSKA	
Collection.05	Commande à bouton unique TwistCook			 BCC5S7MSKA

correspondant TIROIR CHAUFFANT	À MICRO-ONDES MACHINE À CAFÉ
	 <p>MF 259 SG CH MW 427 SL CH MAX 39/SL MW 254 SM MW 253 B CH</p>
 <p>BWD1AKF Nur kombinierbar mit BCCSSMSKA</p>	

Aperçu des équipements pour appareils compacts

	BCW1107HT5KA	BCT9A9PHT5KA	BMP907TKA	BCW707HT5KA
Description				
Couleur	verre trempé noir	verre trempé noir	verre trempé noir	verre trempé noir
Type	MWO Compact Oven	MWO Compact Oven	Four à micro-ondes Combi	MWO Compact Oven
Affichage	TFT3.5"	TFT3.5"	TFT3.5"	TFT3.5"
Nombre de fonctions	113	112	12	84
Méthodes de cuisson	micro-ondes, grill, Crisp, air pulsé, vapeur, Crisp Fry	micro-ondes, grill, Crisp, air pulsé et vapeur	micro-ondes, grill, Crisp et air pulsé	micro-ondes, grill, Crisp, air pulsé et vapeur
3D-System/Double Wave	•	•	•	•
Niveaux de puissance	7	7	7	7
Puissance micro-ondes (en W)	950	950	900	950
Puissance grill	2000	2000	1600	2000
Puissance air pulsé (en W)	-	1200	-	1200
Gril	Élément chauffant	Élément chauffant	Élément chauffant	Normal
Température maximale air pulsé	250	250	250	250
Type de porte	Rabattable	Rabattable	Rabattable	Rabattable
Type de charnière	Soft closing	Soft closing	-	Soft closing
Boutons escamotables	-	-	-	-
Porte avec ouverture Push-Push	-	-	-	-
Sécurité enfants	•	•	•	•
Combinaisons				
Turbo grill combiné (gril + ventilateur + micro-ondes)	•	•	-	•
Air brassé combiné (air brassé + micro-ondes)	•	•	-	•
Turbo grill (gril + ventilateur)	•	•	•	•
Gril combiné (gril + micro-ondes)	•	•	•	•
Air pulsé combiné avec grill	-	-	-	-
Air pulsé combiné avec micro-ondes	•	•	•	•
Air pulsé combiné avec grill et micro-ondes	•	-	-	-
Fonctions				
Crisp	Crisp & Crisp Fry	Dynamic Crisp+ Dynamic Crisp Fry	Crisp & Crisp Fry	Dynamic Crisp+ Dynamic Crisp Fry
Décongeler	Rapid defrost/Jet defrost	Rapid defrost/Jet defrost	Rapid defrost/Jet defrost	Rapid defrost/Jet defrost
Programme de décongélation du pain	-	-	•	-
Vapeur	Dynamic Steam	Active Steam/ SteamSense	-	Dynamic Steam
Maintien au chaud	•	-	•	•
Rapid Fonctions				
Jet Stream - air chaud/convection sans micro-ondes	•	•	•	•
Jet Stream - air chaud/convection sans micro-ondes	-	-	-	-
Accessoires				
Plateau Crisp	With handle	With handle	With handle	With handle
Couvercle	-	-	-	-
Cuit-vapeur	•	•	•	•
Plaque à pâtisserie	•	•	•	•
Grille	-	-	•	-
Revêtement de sol (uniquement pour les encastrables)	•	•	•	•
Lèche-frite en verre	-	-	-	-
Données techniques et dimensions				
Volume de la cavité (en litres)	52	52	40	52
Matériau intérieur	émailée	émailée	Acier inoxydable	émailée
Diamètre du plateau tournant (en cm)	-	-	36	-
Tension	220-240 V	220-240 V	230 V	220-240 V
Puissance de raccordement	3200 W	3200 W	3100 W	3200 W
Fusible	1x16 A	1x16 A	1 x 16 A	1x16 A
FREQUENCY CH	50 Hz	50 Hz	50 Hz	50 Hz
HEIGHT	455	455	455	455
WIDTH	559	559	595	559
DEPTH	543	543	560	543
WIDTH	559	559	595	559
DEPTH	543	543	560	543
Type de prise	Prise mâle Schuko	-	-	-

	BCC55M5KA
Description	
Type	Fours
Couleur	verre trempé noir
Porte SoftClose	•
Connectivité	-
Sécurité enfants	•
Nettoyage	
Fonction auto-nettoyage	FlexiClean
SmartClean	-
Fonctions	
Nombre de fonctions	15
dont fonctions automatiques	6
dont fonctions traditionnelles	9
Technologie Steam	-
Gril	Rabattable
Turn&Go	-
Convection sole/voûte	-
Chaleur supérieure	-
Chaleur de sole	-
Chaleur de sole avec ventilateur	-
Active Multiflow	-
Air pulsé	-
Cook on multiple levels	3
Convection sole/voûte	-
Ventilateur turbo	-
Air chaud eco	-
Booster (préchauffage rapide)	-
Frozen meals/Freasy Cook	-
Fonction décongélation	-
Gril	•
Turbo grill	•
Pizza & pain	•
Basse température/Levage pâte (40°C)	•
Maintien au chaud (60°C)	•
Slow cooking	-
Maxi Cooking	-
Coloration supplémentaire	-
„Option „Pas de préchauffage“	-
Recommandation sur la température	-
Accessoires	
Grille	1
Nombre de plaques de cuisson en aluminium	-
Plaques à pâtisserie émaillées	1
Lèche-frites	-
Système de glissières pour grilles et plaques	-
Données techniques et dimensions	
Volume brute de la cavité (en litres)	48
Tension	220-240 V
Puissance de raccordement	3100 W
Fusible	1 x 16 A
FREQUENCY CH	50 Hz
Longueur du câble (cm)	150
Type de prise mâle	-
Peut être combiné à	-

Aperçu des équipements pour appareils compacts

	MW 254 SM	MW 253 B CH	MF 259 5G CH	MW 427 5L CH	MAX 391SL
Description					
Couleur	Silber verspiegelt	noir	silver	silver	silver
Type	MW Grill	MW Grill	MW Grill	MW Grill	MW Crisp & Grill
Affichage	-	LED	-	-	-
Nombre de fonctions	-	-	-	-	-
Méthodes de cuisson	micro-ondes, grill et vapeur	micro-ondes, grill et vapeur	micro-ondes et grill	micro-ondes et grill	micro-ondes, grill, Crisp et vapeur
3D-System/Double Wave	-	-	-	-	•
Niveaux de puissance	7	7	7	7	5
Puissance micro-ondes (en W)	900	900	800	800	700
Puissance grill	1000	1000	1300	1000	700
Puissance air pulsé (en W)	0	0	0	0	0
Grill	Quartz	Quartz	Quartz	Élément chauffant	Quartz
Température maximale air pulsé	-	-	-	-	-
Type de porte	-	gauche	-	-	-
Type de charnière	-	-	-	-	-
Boutons escamotables	-	-	-	-	-
Porte avec ouverture Push-Push	-	-	-	-	-
Sécurité enfants	•	•	•	•	•
Combinaisons					
Turbo grill combiné (grill + ventilateur + micro-ondes)	-	-	-	-	-
Air brassé combiné (air brassé + micro-ondes)	-	-	-	-	-
Turbo grill (grill + ventilateur)	-	-	-	-	-
Grill combiné (grill + micro-ondes)	-	-	-	-	-
Air pulsé combiné avec grill	-	-	•	-	-
Air pulsé combiné avec micro-ondes	-	-	-	-	-
Air pulsé combiné avec grill et micro-ondes	-	-	-	-	-
Fonctions					
Crisp	-	-	Crisp & Crisp Fry	Crisp	Crisp
Décongeler	Rapid defrost/Jet defrost	Rapid defrost/Jet defrost	Rapid defrost/Jet defrost	Rapid defrost/Jet defrost	Rapid defrost/Jet defrost
Programme de décongélation du pain	-	-	-	•	-
Vapeur	Vapeur	-	Vapeur	Vapeur	Vapeur
Maintien au chaud	•	•	-	-	-
Rapid Fonctions					
Jet Stream - air chaud/convection sans micro-ondes	•	•	•	•	•
Jet Stream - air chaud/convection sans micro-ondes	-	-	-	-	-
Accessoires					
Plateau Crisp	-	-	With handle	With handle	With handle
Couvercle	-	-	-	-	-
Cuit-vapeur	•	-	•	•	•
Plaque à pâtisserie	-	-	-	-	-
Grille	-	-	•	•	•
Revêtement de sol (uniquement pour les encastrables)	-	-	-	-	-
Lèchefrite en verre	-	-	-	-	-
Données techniques et dimensions					
Volume de la cavité (en litres)	25	25	25	25	13
Matériau intérieur	-	Peinte	-	-	-
Diamètre du plateau tournant (en cm)	27	27	-	-	28
Tension	220-240 V	220-240 V	220-230 V	220-230 V	230 V
Puissance de raccordement	1400 W	1400 W	2250 W	2250 W	1500 W
Fusible	1 x 13 A	1 x 13 A	1 x 10 A	1 x 10 A	1 x 10 A
FREQUENCY CH	50 Hz	50 Hz	50 Hz	50 Hz	50 Hz
HEIGHT	281	281	325	320	360
WIDTH	483	483	490	490	392
DEPTH	419	419	468	426	353
WIDTH	483	483	490	490	392
DEPTH	419	419	468	426	353
Type de prise	prise mâle blanche (type de prise mâle J)	prise mâle blanche (type de prise mâle J)	prise mâle blanche (type de prise mâle J)	prise mâle blanche (type de prise mâle J)	prise mâle blanche (type de prise mâle J)

Collection.11/.09 four compact à micro-ondes



BCW1107FHTSKA

Micro-onde combiné (Nische 45)

TYPES DE FONCTIONNEMENT ET RÉGLAGE

- Porte rabattable en verre sécurisé
- Poignée de porte intégrée
- 113 fonctions (76 programmes automatiques)

EQUIPEMENT ET CONFORT

- Sonde de température à cœur indéformable, également pour les plats liquides au four
- Utilisation rapide et intuitive grâce à **HomeNet App**
- Flexibilité maximale à l'intérieur grâce à la nouvelle technologie sans plateau tournant
- Système 3D – pour des résultats parfaitement homogènes
- **SoftClose** - ferme lentement, en douceur et en silence
- **SmartClean** - fonction de nettoyage hydrolytique
- TFT Touch Control display 3.5"
- 7 niveaux de puissance
- Beaucoup d'espace dans la très grande chambre de cuisson - 52 litres !
- Minuteur, Sécurité enfant
- Possibilité de cuisiner sur 3 niveaux différents
- **Dynamic Intelligence** – programme automatique
- Micro-ondes 950 W, Gril 2000 W
- Dynamic Steam - cuisson à la vapeur dans un récipient pour micro-ondes
- Combinaison de Air pulsé, grill, Convection sole/voûte et micro-ondes
- Fonction de décongélation Rapid Defrost
- Rapid Start
- Maintien au chaud, Reheat

ACCESSOIRES

- Plateau Crisp avec poignée, Plat pour cuisson à vapeur
- 1 plaque de four émaillée, 2 Grilles de rôtissage

RACCORDEMENT ET DIMENSIONS

- Alimentation électrique: 220-240 V
- Fusible 1x16 A
- Fréquence 50 Hz
- Cable de raccordement 150 cm
- Poids de l'appareil 38 kg, Poids de l'appareil emballé 45.6 kg
- Dimensions intérieures de l'espace de cuisson (HxLxP): 257x488x448 mm
- Dimensions de l'appareil (HxLxP): 455x559x543 mm
- Dimensions de la niche (HxLxP) : 450 x 560 x 550 mm
- Dimensions de l'emballage (HxLxP) : 584 x 684 x 673 mm



Black glass



BCT9A9PHTSKA

Micro-onde combiné (Nische 45)

TYPES DE FONCTIONNEMENT ET RÉGLAGE

- Porte rabattable en verre sécurisé

EQUIPEMENT ET CONFORT

- Sonde de température à cœur avec affichage de la température
- Utilisation rapide et intuitive grâce à **HomeNet App**
- Flexibilité maximale à l'intérieur grâce à la nouvelle technologie sans plateau tournant
- Système 3D – pour des résultats parfaitement homogènes
- Avec la porte **SoftClose**, la porte se ferme lentement, doucement et silencieusement
- **SmartClean** - fonction de nettoyage hydrolytique
- TFT Touch Control display 3.5"
- 7 niveaux de puissance
- Beaucoup d'espace dans la très grande chambre de cuisson - 52 litres !
- Plateau tournant avec arrêt de rotation
- Minuteur
- Possibilité de cuisiner sur 3 niveaux différents
- **Dynamic Intelligence** – programme automatique
- **Dynamic Crisp & Dynamic Crisp Fry** – des frites, des cuisses de poulet ou une pizza croustillantes en quelques minutes
- Micro-ondes 950 W
- Gril 2000 W, Air pulsé 1200 W
- **Active Steam** - trois niveaux de vapeur préservent la jutosité du poisson, de la viande et des légumes
- Convection sole/voûte
- Combinaison de Air pulsé, grill, Convection sole/voûte et micro-ondes
- Fonction de décongélation Rapid Defrost
- Rapid Start
- Température basse/levage pâte (35°C)

ACCESSOIRES

- Plateau Crisp avec poignée, Plat pour cuisson à vapeur
- 1 plaque de four émaillée, 2 Grilles de rôtissage

DONNÉES TECHNIQUES

- Alimentation électrique: 220-240 V
- Fusible 1x16 A
- Fréquence 50 Hz
- Cable de raccordement 150 cm
- Poids de l'appareil 40 kg, Poids de l'appareil emballé 47 kg
- Dimensions intérieures de l'espace de cuisson (HxLxP): 257x488x448 mm
- Dimensions de l'appareil (HxLxP): 455x559x543 mm
- Dimensions de la niche (HxLxP) : 450 x 560 x 550 mm
- Dimensions de l'emballage (HxLxP) : 584 x 684 x 673 mm



Black glass

Collection.09/.07 four compact à micro-ondes



BMP907TKA

Micro-onde combiné (Nische 45)

TYPE D'APPAREIL

- Porte rabattable en verre sécurisé

TIMER

- 31 fonctions (22 traditionnelles, 9 programmes automatiques)

CARACTÉRISTIQUES

- Système 3D – pour des résultats parfaitement homogènes
- TFT Touch Control display 3.5"
- 7 niveaux de puissance
- Diamètre plateau tournant 36 cm
- Volume cavité : 40 litres
- Sécurité enfant
- **Dynamic Intelligence** – programme automatique

OPTIONS

- 5 méthodes de cuisson : micro-ondes, gril, Crisp et air pulsé
- Micro-ondes 900 W
- Gril 1600 W
- Air pulsé et micro-ondes combinés
- Gril combiné (gril + micro-ondes)
- Turbogril (gril + ventilateur)
- Fonction de décongélation Rapid Defrost
- Rapid Start
- Maintien au chaud
- Reheat
- Du pain chaud et croustillant comme s'il sortait tout juste du four, d'une simple pression sur un bouton grâce à la fonction de décongélation du pain

ACCESSOIRES

- Plateau Crisp avec poignée
- 1 plaque de four émaillée
- 1 Grille de rôtissage

DONNÉES TECHNIQUES

- Alimentation électrique: 230 V
- Fusible 1 x 16 A
- Fréquence 50 Hz
- Cable de raccordement 135 cm
- Poids de l'appareil 30.8 kg
- Dimensions intérieures de l'espace de cuisson (HxLxP): 210x450x420 mm
- Dimensions de l'appareil (HxLxP): 455x595x560 mm
- Dimensions de la niche (HxLxP) : 450 x 556 x 550 mm
- Poids de l'appareil emballé 33.6 kg
- Dimensions de l'emballage (HxLxP) : 558 x 660 x 673 mm



Black glass



BCW707HTSKA

Four compact avec fonction micro-ondes (Nische 45)

TYPE D'APPAREIL

- Porte rabattable en verre sécurisé

CARACTÉRISTIQUES

- Flexibilité maximale à l'intérieur grâce à la nouvelle technologie sans plateau tournant
- Système 3D – pour des résultats parfaitement homogènes
- **SoftClose**, ferme lentement, doucement et silencieusement
- **SmartClean** - fonction de nettoyage hydrolytique
- TFT Touch Control display 3.5"
- 7 niveaux de puissance
- 78 Recettes pré-programmées
- Minuterie électronique
- Beaucoup d'espace dans la très grande chambre de cuisson - 52 litres !
- Minuteur, Sécurité enfant
- Possibilité de cuisiner sur 3 niveaux différents
- **Dynamic Intelligence** – programme automatique

OPTIONS

- **Dynamic Crisp & Dynamic Crisp Fry** – des frites, des cuisses de poulet ou une pizza croustillantes en quelques minutes
- Micro-ondes 950 W
- Gril 2000 W, Air pulsé 1200 W
- Dynamic Steam - cuisson à la vapeur dans un récipient pour micro-ondes
- Combinaison de Air pulsé, Gril, Convection sole/voûte et micro-ondes combinés
- Fonction de décongélation Rapid Defrost
- Rapid Start
- Fonction air pulsé rapide
- Maintien au chaud
- Température basse/levage pâte (35°C)

ACCESSOIRES

- Plateau Crisp avec poignée, Plat pour cuisson à vapeur
- 1 plaque de four émaillée, 2 Grilles de rôtissage

DONNÉES TECHNIQUES

- Alimentation électrique: 220-240 V
- Fusible 1x16 A
- Fréquence 50 Hz
- Cable de raccordement 150 cm
- Poids de l'appareil 38 kg, Poids de l'appareil emballé 45 kg
- Dimensions intérieures de l'espace de cuisson (HxLxP): 257x488x448 mm
- Dimensions de l'appareil (HxLxP): 455x559x543 mm
- Dimensions de la niche (HxLxP) : 450 x 560 x 550 mm
- Dimensions de l'emballage (HxLxP) : 584 x 684 x 673 mm



Black glass

Collection.05 four compact et tiroir chauffant



BCC55MSKA

Four à vapeur compact (Nische 45)

TYPES DE FONCTIONNEMENT ET RÉGLAGE

- air pulséfour mit 15 fonctions et FlexiClean (9 traditionnelle, 6 programme automatique)
- **Cuisson sur 3 niveaux** : préparer les plats simultanément sur l'ensemble des trois niveaux
- Fonction pizza/pain

EQUIPEMENT ET CONFORT

- **FlexiClean** - deux fonctions de nettoyage sans effort selon les besoins
- Volume cavité 48 litres
- **Porte SoftClose**
- Porte pleine, 4 verres
- Panneau de commande en verre
- Température réglable jusqu'à 250°C
- Bloquage du bandeau de commande (sécurité enfants)
- Gril rabattable
- 1 lampe LED à l'intérieur
- Panneaux latéraux lisses
- Ventilateur de refroidissement pour une bonne ventilation de la paroi

ACCESSOIRES

- 1 grille, 1 plaque à pâtisserie émaillée

ACCESSOIRES SPÉCIAUX (CONTRE SUPPLÉMENT)

- Set coulissant SLF 133 avec 3 glissières disponible en option
- Set coulissant SLF 234 avec 3 glissières disponible en option
- Set coulissant SLP 232 avec 3 glissières disponible en option

RACCORDEMENT ET DIMENSIONS

- Classe énergétique A+¹
- Consommation d'énergie en mode conventionnel 0.59 kWh
- Consommation d'énergie en mode chaleur tournante/air pulsé 0.39 kWh
- Alimentation électrique: 220-240 V
- Fusible 1 x 16 A
- Fréquence 50 Hz
- Puissance de raccordement: 3100 W
- Puissance du gril 2000 W
- Câble de raccordement 150 cm
- Poids de l'appareil 36 kg
- Dimensions de la niche (HxLxP) : 450 x 560 x 550 mm
- Poids de l'appareil emballé 38 kg
- Dimensions du produit emballé (HxLxP) : 584 x 684 x 673 mm



BWD1AKF

Tiroir chauffant

EQUIPEMENT ET CONFORT

- Nombre maximum de tasses d'espresso: 80
- Nombre maximal d'assiettes (Ø26 cm): 20
- Pour maintenir les plats au chaud
- Pour préchauffer assiettes et tasses de café
- Pour ranger des assiettes et des tasses de café
- Régulation continue de la température à partir de 40°C - 70°C (interrupteur rotatif interne)
- Ouverture avec système „push-push“

RACCORDEMENT ET DIMENSIONS

- Capacité 16 litres
- Fréquence 50 Hz
- Puissance 220-240 VV
- Puissance de raccordement 400 W
- Fusible 10 A
- Câble de raccordement 110 cm
- Dimensions de la niche (HxLxP) : 134.5 x 560 x 550 mm
- Dimensions de l'appareil (HxLxP) : 141.5 x 595 x 563 mm
- Dimensions de l'appareil emballé (HxLxP): 210 x 650 x 650 mm
- Poids de l'appareil 13.5 kg
- Poids de l'appareil emballé 15.6 kg



Black glass

Black glass

¹ Classe énergétique d'A+++ à D

Micro-onde pose libre ExtraSpace



MF 259 SG CH

Micro-onde (pose libre)

CARACTÉRISTIQUES

- **ExtraSpace** – une flexibilité maximale à l'intérieur grâce à la nouvelle technologie **sans plateau tournant**
- Nettoyage très facile de l'intérieur – grâce à l'astucieux **programme AutoClean**
- 7 niveaux de puissance
- ProCook – horloge électronique, assistant texte et programmes de cuisine
- Volume cavité : 25 litres
- Sécurité enfant

OPTIONS

- Micro-ondes 800 W
- Gril 1300 W
- Fonction de cuisson à la vapeur
- Air pulsé et grill combinés
- Fonction de décongélation Rapid Defrost
- Rapid Start

ACCESSOIRES

- Plateau Crisp avec poignée
- Plat pour cuisson à vapeur
- 1 Grille de rôtissage

DONNÉES TECHNIQUES

- Alimentation électrique: 220-230 V
- Fusible 1 x 10 A
- Fréquence 50 Hz
- Cable de raccordement 90 cm
- Poids de l'appareil 19,6 kg
- Dimensions intérieures de l'espace de cuisson (HxLxP): 214x320x331 mm
- Dimensions de l'appareil (HxLxP) : 32,5x49x46,8 cm
- Poids de l'appareil emballé 22 kg
- Dimensions de l'emballage (HxLxP) : 372 x 552 x 523 mm



silver



MW 427 SL CH

Micro-onde (pose libre)

CARACTÉRISTIQUES

- **ExtraSpace** – une flexibilité maximale à l'intérieur grâce à la nouvelle technologie **sans plateau tournant**
- Nettoyage très facile de l'intérieur – grâce à l'astucieux **programme AutoClean**
- 7 niveaux de puissance
- ProCook – horloge électronique, assistant texte et programmes de cuisine
- Volume cavité : 25 litres
- Sécurité enfant

OPTIONS

- **Fonction Crisp** – des plats croustillants en un temps record
- Micro-ondes 800 W
- Gril 1000 W
- Fonction de cuisson à la vapeur
- Fonction de décongélation Rapid Defrost
- Rapid Start
- Du pain chaud et croustillant comme s'il sortait tout juste du four, d'une simple pression sur un bouton grâce à la fonction de décongélation du pain

ACCESSOIRES

- Plateau Crisp avec poignée
- Plat pour cuisson à vapeur
- 1 Grille de rôtissage

DONNÉES TECHNIQUES

- Alimentation électrique: 220-230 V
- Fusible 1 x 10 A
- Fréquence 50 Hz
- Cable de raccordement 90 cm
- Poids de l'appareil 15,5 kg
- Dimensions intérieures de l'espace de cuisson (HxLxP): 214x320x329 mm
- Dimensions de l'appareil (HxLxP) : 32x49x42,6 cm
- Poids de l'appareil emballé 17,5 kg
- Dimensions de l'emballage (HxLxP) : 380 x 550 x 426 mm



silver

Micro-onde pose libre



MAX 39/SL

Gril/micro-onde (pose libre)

CARACTÉRISTIQUES

- Système 3D – pour des résultats parfaitement homogènes
- 5 niveaux de puissance
- Diamètre plateau tournant 28 cm
- ProCook – horloge électronique, assistant texte et programmes de cuisine
- Volume cavité : 13 litres
- Sécurité enfant

OPTIONS

- **Fonction Crisp** – des plats croustillants en un temps record
- Micro-ondes 700 W
- Gril 700 W
- Fonction de cuisson à la vapeur
- Fonction de décongélation Rapid Defrost
- Rapid Start
- Reheat

ACCESSOIRES

- Plateau Crisp avec poignée
- Plat pour cuisson à vapeur
- 1 Grille de rôtissage

DONNÉES TECHNIQUES

- Alimentation électrique: 230 V
- Fusible 1 x 10 A
- Fréquence 50 Hz
- Cable de raccordement 90 cm
- Poids de l'appareil 13.5 kg
- Dimensions intérieures de l'espace de cuisson (HxLxP): 170x290x290 mm
- Dimensions de l'appareil (HxLxP) : 36x39,2x35,3 cm
- Poids de l'appareil emballé 15.3 kg
- Dimensions de l'emballage (HxLxP) : 443 x 441 x 429 mm

MW 254 SM

Gril/micro-onde (pose libre)

CARACTÉRISTIQUES

- Programme automatique – le parfait assistant de cuisine avec de nombreuses recettes enregistrées
- 7 niveaux de puissance
- Diamètre plateau tournant 27 cm
- ProCook – horloge électronique, assistant texte et programmes de cuisine
- Volume cavité : 25 litres
- Sécurité enfant

OPTIONS

- Micro-ondes 900 W
- Gril 1000 W
- Fonction de cuisson à la vapeur
- Fonction de décongélation Rapid Defrost
- Rapid Start
- Maintien au chaud
- Température basse/levage pâte (35°C)

ACCESSOIRES

- Plat pour cuisson à vapeur

DONNÉES TECHNIQUES

- Alimentation électrique: 220-240 V
- Fusible 1 x 13 A
- Fréquence 50 Hz
- Cable de raccordement 100 cm
- Poids de l'appareil 14.5 kg
- Dimensions intérieures de l'espace de cuisson (HxLxP): 220x344x340 mm
- Dimensions de l'appareil (HxLxP) : 28,1x48,3x41,9 cm
- Poids de l'appareil emballé 16 kg
- Dimensions de l'emballage (HxLxP) : 337 x 547 x 473 mm

MW 253 B CH

Gril/micro-onde (pose libre)

TYPE D'APPAREIL

- Ouverture latérale, charnières à gauche

CARACTÉRISTIQUES

- Programme automatique – le parfait assistant de cuisine avec de nombreuses recettes enregistrées
- Nettoyage très facile de l'intérieur – grâce à l'astucieux **programme AutoClean**
- Display LED
- 7 niveaux de puissance
- Diamètre plateau tournant 27 cm
- Minuterie électronique
- Volume cavité : 25 litres
- Plateau 27 cm Ø
- Sécurité enfant

OPTIONS

- Micro-ondes 900 W
- Gril 1000 W
- Fonction de décongélation Rapid Defrost
- Rapid Start
- Maintien au chaud
- Température basse/levage pâte (35°C)
- Fonction yaourt – préparation facile d'un en-cas sain

DONNÉES TECHNIQUES

- Alimentation électrique: 220-240 V
- Fusible 1 x 13 A
- Fréquence 50 Hz
- Cable de raccordement 100 cm
- Poids de l'appareil 14.5 kg
- Dimensions intérieures de l'espace de cuisson (HxLxP): 220x344x340 mm
- Dimensions de l'appareil (HxLxP) : 28,1x48,3x41,9 cm
- Poids de l'appareil emballé 16 kg
- Dimensions de l'emballage (HxLxP) : 337 x 547 x 473 mm



silver



noir



PICTOGRAMMES

GLOSSAIRE

Appareils compacts

**Sonde de température à cœur indéformable**

Avec la nouvelle sonde de température à cœur permet de réussir tous les plats au four à point. Le câble breveté conserve sa forme, et peut ainsi cuire non seulement les rôtis, mais aussi également la température à cœur des aliments liquides comme les pâtes à gâteau ou les soufflés.

Il suffit d'insérer le thermomètre et la technologie Dynamic Intelligence la technologie des capteurs adapte la température et durée s'adapte automatiquement.

**Double Crisp**

Avec la fonction exclusive Double Crisp vous permet de préparer simultanément préparer des pizzas sur deux niveaux et vous obtenez une qualité de cuisson au vitesse du four à micro-ondes. Avec la grille et les 2 plaques Crisp un seul passage est nécessaire - pour gain de temps sans compromis.

**Cook3**

garantit une répartition parfaitement répartition du flux d'air pour une cuisson de première qualité, résultats de cuisson uniformes - et ce sur 3 niveaux en même temps. Le plus grand possible Flexibilité - économie de temps et d'énergie.

**SoftClose**

Fermeture confortable et en douceur grâce à SoftClose.

**Total Steam**

Excellents résultats grâce aux 4 niveaux de niveaux de vapeur réglables jusqu'à la cuisson uniquement à la vapeur. La faible température de cuisson de 100 °C maximum maintient les aliments tendres et juteux et préserve les substances nutritives. Au choix, il est également possible d'utiliser l'air chaud avec différents niveaux de vapeur peut être combiné.

**Bauknecht Home Net**

Bauknecht Home Net est la nouvelle application permettant de commander vos appareils ménagers Bauknecht. Commandez facilement vos appareils ménagers via votre smartphone ou votre tablette et économisez ainsi du temps et de l'énergie. Que vous souhaitiez tester de nouvelles recettes ou préchauffer votre four confortablement installé dans votre canapé, avec la nouvelle application Bauknecht c'est possible. Profitez des fonctions supplémentaires qui ne sont pas disponibles sur les produits traditionnels.

**Intelligence dynamique - Programmes automatiques**

Profitez de nombreuses fonctions pratiques, recettes de cuisine prédéfinies, comme maintenir au chaud, cuire une pizza ou faire lever la pâte laisser cuire. Il suffit de sélectionner la recette, l'appareil fait le reste grâce à La technologie des capteurs se charge de tout.

**Système 3D**

Le système 3D unique de Bauknecht veille à ce que les aliments soient chauffés de manière uniforme. Pour des résultats de cuisson parfaits.

**Fonction Crisp**

Pour des plats croustillants au micro-ondes en quelques minutes: utilisation combinée du micro-ondes, du gril et de la plaque Crisp.

**Fonction Air Chaud Rapide**

Assure un développement particulièrement régulier de la température dans l'enceinte de cuisson.

**Fonction Air Chaud Rapide**

Assure un développement particulièrement régulier de la température dans l'enceinte de cuisson.

**Fonction de décongélation rapide**

Décongélation rapide tout en préservant les vitamines grâce à cinq programmes de décongélation spéciaux.

**Fonction de décongélation du pain**

Pain chaud et croustillant comme s'il sortait du four, d'une simple pression sur un bouton.

**Grill**

Faites griller vos plats au micro-ondes pour qu'ils soient dorés et croustillants. Gril autonettoyant.

**Fonction de fermentation et de maintien au chaud**

Idéal pour cuire, maintenir au chaud et Laisser lever la pâte levée.

**Fonction de réchauffage**

Cette fonction vous permet de réchauffer vos plats rapidement et confortablement. Votre micro-ondes Bauknecht calcule automatiquement le niveau de puissance et le temps nécessaire pour obtenir un résultat optimal en un minimum de temps. Cette fonction permet de réchauffer des plats cuisinés congelés ou réfrigérés, ainsi que des plats à température ambiante.

**Nettoyage hydrolytique**

Le programme spécial de Nettoyage SmartClean dissout même les taches les plus tenaces. les salissures avec la force naturelle force de la vapeur à 90 °C. Vous devez ensuite, il suffit d'essuyer brièvement avec d'eau et d'une éponge.

**Fonction de fermentation et de maintien au chaud**

Idéal pour cuire, maintenir au chaud et Laisser lever la pâte levée.

**DynamicSteam**

Préparation particulièrement douce des aliments grâce à la cuisson à la vapeur dans le four à micro-ondes à 40 °C - 100 °C.

**Technologie Active Steam**

La technologie Active Steam produit vapeur en trois différentes intensités et la combine avec la la fonction air chaud du four.

De petites quantités de vapeur contrôlée suffisent de vapeur suffisent pour éviter le dessèchement des aliments. des aliments et de les cuire de servir des résultats impressionnants. Selon selon la catégorie d'aliments, la température dans l'espace de cuisson entre 140 °C à 220 °C degrés. Il suffit pour cela de remplir le réservoir d'eau sur le panneau de commande à l'avant.

**Sonde de température à cœur**

Pour une cuisson toujours parfaite.

**PowerAirChaud**

Cuisiner, cuire et rôtir sans préchauffage. Cuisson simultanée sur plusieurs niveaux grâce à l'activation de l'élément chauffant circulaire.

**AutomatiqueFonctions**

Profitez de nombreuses fonctions pratiques Fonctions, comme le maintien au chaud, la cuisson des pizzas.

**Gril à quartz**

Griller doré et croustillant dans le four à micro-ondes. Gril avec auto-nettoyage.

LES NOUVELLES CUISINIÈRES ET PLAQUES DE CUISSON BAUKNECHT. TOUT LE MONDE PEUT CUISINER.

Performance, efficacité, sécurité ou design? Rassemblez tout cela, car grâce à Bauknecht, vous avez plus à y gagner. Profitez d'une toute nouvelle flexibilité dans la cuisine, qui stimule votre créativité et rend la cuisine plus agréable et plus facile. Toutes les cuisinières et plaques de cuisson Bauknecht visent les meilleurs résultats, quel que soit le plat que vous préparez.





Système de nettoyage

Le programme de nettoyage spécial par hydrolyse élimine même les salissures les plus tenaces grâce à la puissance naturelle de la vapeur à 90 °C. Il vous suffit ensuite d'essuyer brièvement avec de l'eau et une éponge.



Assistant de cuisine

Les cuisinières Bauknecht sont équipées de fonctions semi-automatiques qui vous proposent différents paramètres de base pour la préparation et vous aident à choisir la température optimale.

Fonctions semi-automatiques		
LEVAGE PÂTE	PAIN	VOLAILLE
PIZZA	VIANDE ET POISSON	PLAT PRINCIPAL



SoftClose

Une solution pratique et élégante: une légère pression suffit pour que la porte de votre cuisinière Bauknecht se referme très lentement, en douceur et en silence.



PowerAirChaud

Cuisiner, cuire et rôtir sans préchauffage. C'est possible grâce à la fonction innovante PowerAirChaud. Elle répartit l'air chaud uniformément dans la chambre de cuisson dès la première minute et permet ainsi de cuisiner simultanément sur trois niveaux. Les différents arômes ne se mélangent pas. Le résultat: toujours parfait!















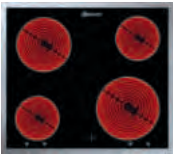
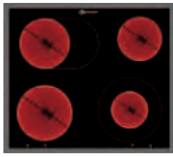



MaxiCooking

MaxiCooking – fonction optimisée pour la cuisson de gros morceaux de viande

Idéal si vous avez beaucoup de convives: MaxiCooking. Cette fonction vous permet de rôtir et de cuire facilement de grandes pièces de viande sur la cuisinière.

Aperçu cuisinières et plaques de cuisson

	Collection.05	Collection.03			
CUISINIÈRES	 HIK5 EN8VS PT CH	 HIK3 NN8F IN CH	 HIK3 NN8F WS CH	 HIK3 NN8F SW CH	 HVK3 NN8F IN
Assorti PLAQUE DE CUISSON	 EKS 4471 IN				 CHR 6642 IN
Assorti PLAQUE DE CUISSON VITROCÉRAMIQUE	 EKI 4472 IN				

Types de cadres	 Affleuré	 Cadres en profil	 Cadres en profil avec coupe en biseau	 Cadres plats en acier inoxydable	 Cadres larges en acier inoxydable	
Zones de cuisson	 Zone de cuisson simple	 Zone de cuisson double circuit	 Zone de cuisson triple circuit	 Sauteuse	 Zone de maintien au chaud	 Flexi-Zone

Aperçu des équipements pour cuisinières

Description	HIK5 EN815 PT CH	HIK3 NN8F IN CH	HIK3 NN8F WS CH	HIK3 NN8F SW CH
	Cuisinière	Cuisinière	Cuisinière	Cuisinière
Fours/cuisinière				
Couleur du produit	ProTouch acier inoxydable	Acier inoxydable	Blanc	Verre noir
Charnières SoftClose/SlowMotion	•	-	-	-
Connectivity oven	-	-	-	-
Z_CHILD_LOCK	-	-	-	-
Nettoyage				
Système de nettoyage	-	-	-	-
Émaille SmartClean	•	-	-	-
Fonctions				
Nombre de fonctions	7	5	5	5
dont fonctions automatiques	-	-	-	-
dont fonctions traditionnelles	-	-	-	-
Technologie Steam	-	-	-	-
Type de grill	rabattable	rabattable	rabattable	rabattable
Chaleur supérieure/de sole	•	•	•	•
Chaleur tournante	-	-	-	-
Chaleur de sole	-	•	•	•
Chaleur de sole avec ventilateur	-	•	•	•
Active Multiflow	-	-	-	-
Air chaud	•	•	•	•
Cuisiner sur plusieurs niveaux	3	-	-	-
Air pulsé	•	-	-	•
Ventilateur Turbo	-	•	•	•
Air chaud eco	•	-	-	-
Pré-chauffage rapide	•	-	-	-
Frozen meals/Freasy Cook	-	-	-	-
Z_FUN_DEFROSTING	•	•	•	•
Grill	•	•	•	•
Turbo Grill	•	•	•	•
Fonction pizza et pain	•	-	-	-
Décongeler et laisser lever	-	-	-	-
Fonction maintien au chaud	•	-	-	-
Basse température	•	-	-	-
Maxi Cooking	•	-	-	-
Extra bronçage	-	-	-	-
Sans préchauffage	-	-	-	-
Température recommandée	-	-	-	-
Accessoires				
Nombre de grilles	1	1	1	1
Nombre de lèche-frites émaillées	1	1	1	1
Nombre de plaques de four	1	1	1	1
Type de rails télescopiques pour four	Rails télescopiques complets à 2 ou 3 niveaux			
Données techniques et dimensions				
Volume brut (litres)	65	65	65	65
Voltage (V)	400 V 3	400 V 3	400 V 3	400 V 3
Puissance électrique (W)	10700	10200	10200	10700
Protection	3x16A	3x16A	3x16A	3x16A

Description	CHR 6642 IN	EKS 4471 IN	EKI 4472 IN
	Cadres en acier inoxydable	Cadres en acier inoxydable	Sans cadre
Baureihe	-	-	-
Couleur du produit	Cadres en acier inoxydable	Cadres en acier inoxydable	Sans cadre
Cadres	Cadres plats	Cadres plats	Sans cadre
Nombre de résistances à rayonnement	4	4	4
Nombre de zones de cuisson à induction	-	-	-
Fonctionnement			
Type de commande	Énergie régulée	-	-
Fonction Pause	-	-	-
Z_CHILD_LOCK	-	-	-
Minuteur	-	-	-
Nombre d'affichages de chaleur résiduelle	4	4	4
Fonctions			
Flexizones	-	-	-
Nombre de fonctions automatiques	-	-	-
Cuire	-	-	-
Faire frémir (mijoter)	-	-	-
Maintien au chaud	-	-	-
Mokka	-	-	-
Active Heat	-	-	-
Nombre de recettes préprogrammées	-	-	-
Booster	-	-	-
FlexiCook	-	-	-
Fonctions des capteurs			
Active Frying	-	-	-
Active Grilling	-	-	-
Hotte aspirante			
Air d'évacuation/air de circulation	-	-	-
Type d'éléments de commande	-	-	-
Nombre de niveaux de puissance	-	-	-
Booster	-	-	-
Diamètre de la sortie d'air (mm)	-	-	-
Classe d'efficacité énergétique	-	-	-
Classe d'efficacité fluidodynamique	-	-	-
Classe de séparation des graisses	-	-	-
Hotte à extraction - puissance min. du ventilateur m³/h	-	-	-
Hotte à extraction - puissance max. du ventilateur m³/h	-	-	-
Hotte à extraction - puissance boost du ventilateur m³/h	-	-	-
Hotte à extraction - niveau sonore en dB(A) minimum	-	-	-
Hotte à extraction - niveau sonore en dB(A) maximum	-	-	-
Données techniques et dimensions			
Largeur en mm	560	560	560
Profondeur en mm	490	490	490
Hauteur de montage (mm)	52	50	50
Voltage (V)	220-240	400	400
Valeur de raccordement totale en kW/V	6800	5100	5100

Herde und Kochfelder

Collection.05/.03 cuisinière



HIK5 EN8VS PT CH

Cuisinière encastrable avec écran (65 l)

TIMER

- air pulsé cuisinière avec 14 fonctions
- Les 4 zones de cuisson avec fonction faire fondre, fonction maintien au chaud, niveau Turbo
- Horloge électronique

FONCTION

- **Cuisson sur 3 niveaux** : préparer les plats simultanément sur l'ensemble des trois niveaux
- Air pulsé
- Fonction Maxi-Cooking pour une cuisson optimale de gros morceaux de viande
- Fonction pizza/pain
- Booster (préchauffage rapide), Slow cooking (viande/poisson)
- Fonctions spéciales : Levage de pâte

CARACTÉRISTIQUES

- **ProTouch** - la surface en acier inoxydable spécialement traitée pour une propreté durable
- Volume cavité 65 litres, Panneaux latéraux lisses, Protection des poignées
- Revêtement intérieur en émail pour un nettoyage facile
- **Porte SoftClose**
- **Extension complète 2 ou 3 fois**
- Panneau de commande en verre avec cadre en inox
- Boutons de commandes escamotables
- Bouton de commande argenté avec capuchon en acier inoxydable
- Température réglable jusqu'à 250°C
- Gril rabattable
- 1 lampe halogène à l'intérieur, Porte pleine, 2 verres
- Ventilateur de refroidissement pour une bonne ventilation de la paroi

ACCESSOIRES

- 1 grille, 1 plaque à pâtisserie émaillée, 1 lèche-frite émaillée

ACCESSOIRES SPÉCIAUX (CONTRE SUPPLÉMENT)

- Set coulissant SLF 133 avec 3 glissières disponible en option
- Set coulissant SLF 234 avec 3 glissières disponible en option
- Set coulissant SLP 232 avec 3 glissières disponible en option

DONNÉES TECHNIQUES ET DIMENSIONS

- Classe énergétique A+¹
- Consommation d'énergie en mode conventionnel 0.87 kWh
- Consommation d'énergie en mode chaleur tournante/air pulsé 0.67 kWh
- Alimentation électrique: 400 V 3N
- Fusible 3x16 A
- Fréquence 50 Hz
- Puissance de raccordement: 10700 W
- Puissance du gril 2450 W
- Poids de l'appareil 37.1 kg
- Dimensions de la niche (HxLxP) : 600 x 560 x 550 mm
- Poids de l'appareil emballé 39 kg
- Dimensions du produit emballé (HxLxP) : 690 x 630 x 650 mm
- **Combinable avec hotte EKS 4471 IN, EKI 4472 IN, EK 4470 IN, EK 3480 IN-1, et EKS 3481 IN-1**



HIK3 NN8F IN CH

Cuisinière encastrable (65 l)

TIMER

- air pulsé multifonction cuisinière avec 8 fonctions

FONCTION

- Air pulsé

CARACTÉRISTIQUES

- Volume cavité 65 litres
- Porte pleine, 3 verres
- Panneau de commande en métal
- Bouton de commande argenté avec capuchon en acier inoxydable
- Température réglable jusqu'à 250°C
- Gril rabattable
- Protection des poignées
- 1 lampe halogène à l'intérieur
- Panneaux latéraux lisses
- Ventilateur de refroidissement pour une bonne ventilation de la paroi

ACCESSOIRES

- 1 grille
- 1 plaque à pâtisserie émaillée
- 1 lèche-frite émaillée

DONNÉES TECHNIQUES ET DIMENSIONS

- Classe énergétique A¹
- Consommation d'énergie en mode conventionnel 0.87 kWh
- Consommation d'énergie en mode chaleur tournante/air pulsé 0.78 kWh
- Alimentation électrique: 400 V 3 N
- Fusible 3x16 A
- Fréquence 50 Hz
- Puissance de raccordement: 10200
- Puissance du gril 2500 W
- Poids de l'appareil 34 kg
- Dimensions de la niche (HxLxP) : 600 x 560 x 550 mm
- Poids de l'appareil emballé 36 kg
- Dimensions du produit emballé (HxLxP) : 690 x 630 x 650 mm
- **Combinable avec hotte EKS 4471 IN, EKI 4472 IN, EK 4470 IN, EK 3480 IN-1, et EKS 3481 IN-1**



ProTouch acier inoxydable

Acier inoxydable

¹ Classe énergétique d'A+++ à D

Collection.03 cuisinière



HIK3 NN8F WS CH

Cuisinière encastrable (65 l)

TIMER

- air pulsé multifonction cuisinière avec 8 fonctions

FONCTION

- Air pulsé

CARACTÉRISTIQUES

- Volume cavité 65 litres
- Porte pleine, 3 verres
- Sécurité enfant: porte froide (3 verres)
- Panneau de commande en verre
- Bouton de commande argenté avec capuchon en acier inoxydable
- Gril rabattable
- Protection des poignées
- 1 lampe halogène à l'intérieur
- Panneaux latéraux lisses

ACCESSOIRES

- 1 grille
- 1 plaque à pâtisserie émaillée
- 1 lèche-frite émaillée

DONNÉES TECHNIQUES ET DIMENSIONS

- Classe énergétique A¹
- Consommation d'énergie en mode conventionnel 0.87 kWh
- Consommation d'énergie en mode chaleur tournante/air pulsé 0.78 kWh
- Alimentation électrique: 400 V 3 N
- Fusible 3x16 A
- Fréquence 50 Hz
- Puissance de raccordement: 10200
- Puissance du gril 2500 W
- Poids de l'appareil 34 kg
- Dimensions de la niche (HxLxP) : 600 x 560 x 550 mm
- Poids de l'appareil emballé 36 kg
- Dimensions du produit emballé (HxLxP) : 690 x 630 x 650 mm



blanc



HIK3 NN8F SW CH

Cuisinière encastrable (65 l)

TIMER

- air pulsé cuisinière avec 8 fonctions

FONCTION

- Air pulsé

CARACTÉRISTIQUES

- Volume cavité 65 litres
- Porte pleine, 3 verres
- Sécurité enfant: porte froide (3 verres)
- Panneau de commande en verre
- Bouton de commande argenté avec capuchon en acier inoxydable
- Gril rabattable
- Protection des poignées
- 1 lampe halogène à l'intérieur
- Panneaux latéraux lisses

ACCESSOIRES

- 1 grille
- 1 plaque à pâtisserie émaillée
- 1 lèche-frite émaillée

DONNÉES TECHNIQUES ET DIMENSIONS

- Classe énergétique A¹
- Consommation d'énergie en mode conventionnel 0.87 kWh
- Consommation d'énergie en mode chaleur tournante/air pulsé 0.78 kWh
- Alimentation électrique: 400 V 3 N
- Fusible 3x16 A
- Fréquence 50 Hz
- Puissance de raccordement: 10700
- Puissance du gril 2500 W
- Poids de l'appareil 38 kg
- Dimensions de la niche (HxLxP) : 600 x 560 x 550 mm
- Poids de l'appareil emballé 40 kg
- Dimensions du produit emballé (HxLxP) : 690 x 630 x 650 mm
- **Combinable avec hotte EKS 4471 IN, EKI 4472 IN, EK 4470 IN, EK 3480 IN-1, et EKS 3481 IN-1**



Black glass



HVK3 NN8F IN

Cuisinière encastrable (65 l)

TIMER

- air pulsé cuisinière avec 8 fonctions

FONCTION

- **Cuisson sur 3 niveaux** : préparer les plats simultanément sur l'ensemble des trois niveaux

- Air pulsé

CARACTÉRISTIQUES

- Volume cavité 65 litres
- Revêtement intérieur en émail pour un nettoyage facile
- Porte pleine, 2 verres
- Panneau de commande en inox
- Bouton de commande argentés
- Température réglable jusqu'à 250°C
- 1 lampe halogène à l'intérieur
- Panneaux latéraux lisses
- Ventilateur de refroidissement pour une bonne ventilation de la paroi

ACCESSOIRES

- 1 grille
- 1 plaque à pâtisserie émaillée

ACCESSOIRES SPÉCIAUX (CONTRE SUPPLÉMENT)

- Tiroir télescopique simple SLV 241
- Tiroir télescopique double SLV 242

DONNÉES TECHNIQUES ET DIMENSIONS

- Classe énergétique A¹
- Consommation d'énergie en mode conventionnel 0.87 kWh
- Consommation d'énergie en mode chaleur tournante/air pulsé 0.78 kWh
- Alimentation électrique: 220 - 240 V
- Fusible 3x16A
- Fréquence 50 Hz
- Puissance de raccordement: 10000
- Puissance du gril 1400 W
- Poids de l'appareil 28.8 kg
- Dimensions de la niche (HxLxP) : 600 x 560 x 550 mm
- Poids de l'appareil emballé 30.1 kg
- Dimensions du produit emballé (HxLxP) : 690 x 630 x 650 mm



inox

Cuisinière/plaque de cuisson



CHR 6642 IN

Plaque de cuisson vitrocéramique (60 cm)

DESIGN

- Cadres plats

ZONES DE CUISSON

- 4 zones de cuisson, dont 1 Bräter-Zweikreiszone de cuisson, 1 DUO-Zweikreiszone de cuisson
- **Avant gauche:** 18 cm Ø, 1700 watt
- **Avant droite:** 12/21 cm Ø, 750/2100 watt
- **Arrière gauche:** 14,5/25 cm Ø, 1000/1800 watt
- **Arrière droite:** 14,5 cm Ø, 1200 watt

- Zones couplables

CARACTÉRISTIQUES

- Énergie maîtrisée
- Indicateurs de chaleur résiduelle

DONNÉES TECHNIQUES

- Alimentation électrique: 220-240 V
- Fréquence 50
- Puissance de raccordement: 7,0 kW
- Poids de l'appareil 8,0 kg
- Hauteur d'encastrement : 52 mm
- Dimensions de découpe du plan de travail (L x P) : 560 x 490 mm
- Dimensions de l'appareil (LxP) : 580 x 510 mm
- Poids de l'appareil emballé : 10 kg
- Dimensions du produit emballé (HxLxP): 130 x 680 x 605 mm



EKS 4471 IN

Plaque de cuisson vitrocéramique (60 cm)

DESIGN

- Cadres plats

ZONES DE CUISSON

- 4 SprintStar zones de cuisson, dont 1 DUO-Zweikreiszone de cuisson
- **Avant gauche:** 14,5 cm Ø, 1200 watt
- **Avant droite:** 12/21 cm Ø, 750/2100 watt
- **Arrière gauche:** 18 cm Ø, 1700 watt
- **Arrière droite:** 14,5 cm Ø, 1200 watt

- Zones couplables

CARACTÉRISTIQUES

- Indicateurs de chaleur résiduelle
- Très bonne efficacité de cuisson avec les zones de cuisson SprintStar

DONNÉES TECHNIQUES

- Alimentation électrique: 400 V
- Fréquence 50
- Puissance de raccordement: 6,2 kW
- Poids de l'appareil 8 kg
- Hauteur d'encastrement : 50 mm
- Dimensions de découpe du plan de travail (L x P) : 560 x 490 mm
- Dimensions de l'appareil (LxP) : 580 x 510 mm
- Poids de l'appareil emballé : 10 kg
- Dimensions du produit emballé (HxLxP): 130 x 670 x 600 mm



EKI 4472 IN

Plaque de cuisson vitrocéramique (60 cm)

DESIGN

- Sans cadre

ZONES DE CUISSON

- 4 SprintStar zones de cuisson, dont 1 DUO-Zweikreiszone de cuisson
- **Avant gauche:** 14,5 cm Ø, 1200 watt
- **Avant droite:** 12/21 cm Ø, 750/2100 watt
- **Arrière gauche:** 18 cm Ø, 1700 watt
- **Arrière droite:** 14,5 cm Ø, 1200 watt

- Zones couplables

CARACTÉRISTIQUES

- Indicateurs de chaleur résiduelle
- Très bonne efficacité de cuisson avec les zones de cuisson SprintStar

DONNÉES TECHNIQUES

- Alimentation électrique: 400 V
- Fusible 3x16 A
- Fréquence 50
- Puissance de raccordement: 7,0 kW
- Poids de l'appareil 8 kg
- Hauteur d'encastrement : 50 mm
- Dimensions de découpe du plan de travail (L x P) : 560 x 490 mm
- Dimensions de l'appareil (LxP) : 580 x 510 mm
- Poids de l'appareil emballé : 10 kg
- Dimensions du produit emballé (HxLxP): 130 x 670 x 600 mm

60
cm

Cadre en inox

60
cm

Cadre en inox

60
cm

sans cadre

PICTOGRAMMES

GLOSSAIRE

Points forts cuisinière



MaxiCooking

Optimal si vous avez beaucoup de convives: fonction optimisée pour la cuisson de gros morceaux de viande au four.



ProTouch

Pour une porte de four éclatante de beauté et ce tous les jours! Surface en acier inoxydable facile à entretenir et spécialement traitée.



Classe d'efficacité énergétique

Indique la consommation des cuisinières et des fours encastrables Bauknecht dans la plage normale des classes d'efficacité énergétique définies par l'UE. festgelegten Energieeffizienzklassen.



Classe d'efficacité énergétique

Indique la consommation des cuisinières et des fours encastrables Bauknecht dans la plage normale des classes d'efficacité énergétique définies par l'UE.



SmartClean

La saleté se détache presque automatiquement du revêtement intérieur émaillé.



Slow Cooking

Fonction spéciale pour cuire le poisson ou la viande à basse température.



Air chaud en puissance

Cuisiner, cuire et rôtir sans préchauffage. Cuisson simultanée sur plusieurs niveaux grâce à l'activation de l'élément chauffant circulaire.

Plaques de cuisson



Plaque de cuisson liée à la cuisinière

Les plaques de cuisson liées à la cuisinière sont commandées par le bandeau de commande de la cuisinière.



Zone à double circuit pour les grandes casseroles et grandes poêles

Utilisez différentes tailles de casseroles et de poêles, en fonction de vos besoins. Que ce soit pour le wok ou la poêle à paella, la zone double circuit peut facilement être étendue en une grande zone de cuisson.

LES NOUVELLES PLAQUES DE CUISSON À INDUCTION THERMORÉGULÉES LA PRÉCISION DANS SA PLUS BELLE FORME

Découvrez la belle combinaison d'une technologie précise et d'un design élégant. Parfait pour ceux qui veulent cuisiner sans effort et sans se soucier des températures trop élevées ou des aliments qui brûlent - il suffit de régler la température et de s'asseoir.

Avec HeatControl, vous sélectionnez la température souhaitée au lieu des niveaux de puissance traditionnels. La plaque de cuisson contrôle le processus de cuisson, évite les surchauffes et fournit des résultats précis et sans effort.

HeatControl





HeatControl – commande précise des zones de cuisson par saisie de la température

La plaque de cuisson HeatControl permet une commande précise par saisie directe de la température au lieu des niveaux de puissance traditionnels. La température réglée reste constante, ce qui évite les surchauffes et rend superflu tout réglage permanent.

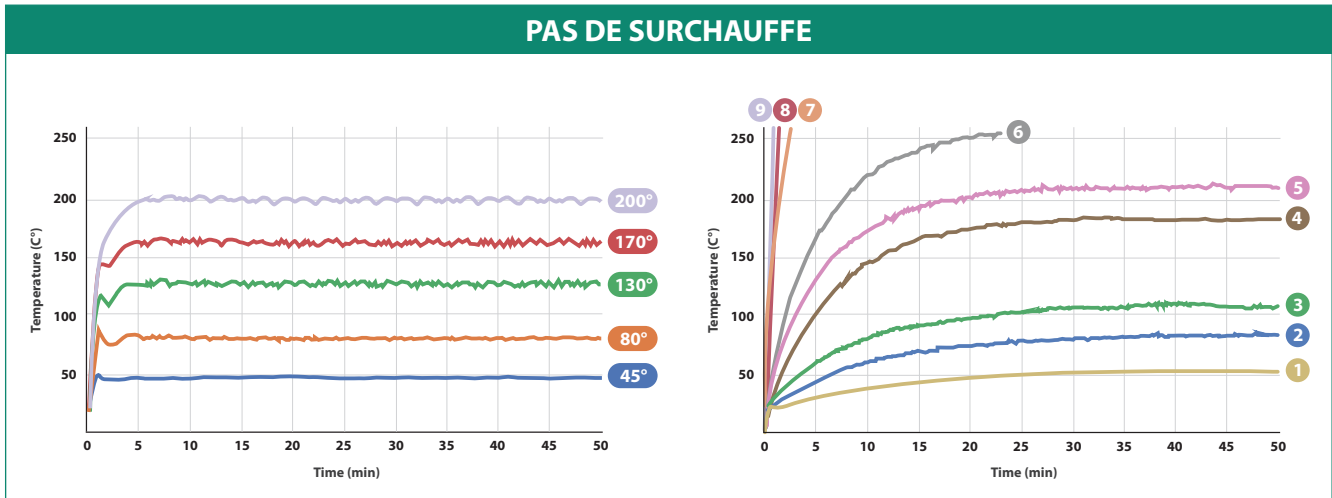

Avantages:

Contrôle précis de la température

La commande au degré près maintient la température à un niveau précis et constant. Pour des résultats de cuisson optimaux, quel que soit le plat que vous préparez, avec précision et constance.

Des résultats de cuisson homogènes

Qu'il s'agisse de viande, de légumes ou d'autres aliments, avec une plaque de cuisson à température contrôlée, tout est cuit de manière uniforme. Vous obtenez ainsi des résultats de cuisson uniformes et parfaits.

Pas d'aliment brûlé ni de surchauffe

Fini le stress des éclaboussures d'huile, de la surcuisson ou des aliments qui brûlent - il suffit de l'allumer et de s'asseoir.

Recettes enregistrées

Des résultats parfaits à chaque fois, idéal pour des recettes comme les crêpes.

Réglages automatiques

Température constante sans réajustement constant.

Durée de vie plus longue des ustensiles de cuisson

Moins de résidus d'aliments brûlés réduisent le besoin de produits abrasifs et prolongent la durée de vie des casseroles et poêles.

Température basse		Température moyenne		Température élevée	
45°C Low	80°C Low-Med	130°C Med	150°C Med	180°C Med-High	200°C High
Faire fondre le beurre	Maintenir au chaud Faire mijoter Réduire/épaissir la crème	Maintenir au chaud Faire mijoter Réduire/épaissir la crème	Déglacer une sauce caramélisée	Œufs brouillés Poêlée, sauce rôtir/ dorer griller	Rôtissage/Stir Fry Griller



Nano-revêtement CleanProtect

Toutes les tables de cuisson avec Heat Control sont équipées du nano-revêtement révolutionnaire CleanProtect. Même après des années d'utilisation intensive, la table de cuisson reste comme neuve. La surface est plus résistante aux égratignures que une table de cuisson traditionnelle et est insensible aux décolorations. D'ailleurs, pour le nettoyage, vous n'avez besoin que d'eau.

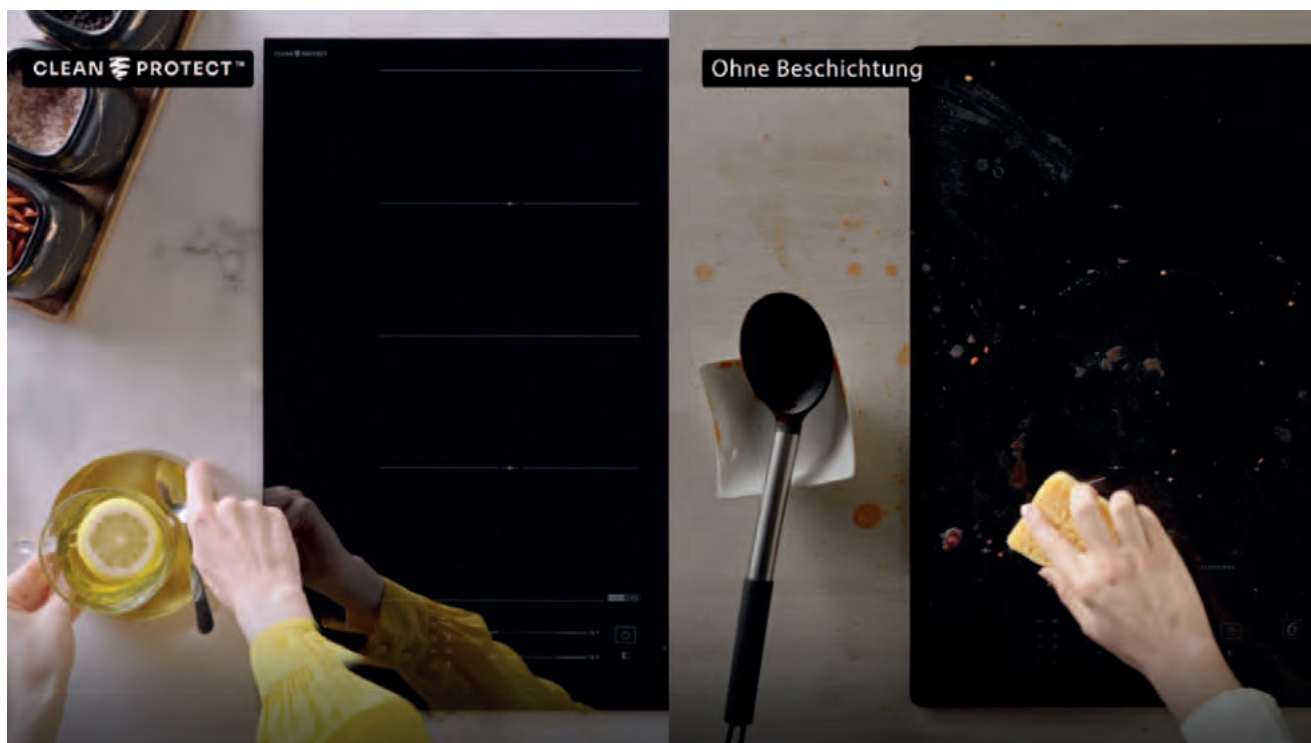

FastBoil

La fonction booster pour faire bouillir l'eau rapidement. Le temps d'ébullition est nettement plus court qu'avec un électrique par rayonnement, ce qui permet de réaliser une importante d'économie d'énergie.



18 Leistungsstufen

De la cuisson à l'ébullition, de la fonte à la friture: La table de cuisson offre le niveau de puissance idéal pour chaque préparation.



Hide & Touch Display

L'interface utilisateur reste invisible lorsque la table de cuisson est éteinte, ce qui lui confère un aspect haut de gamme et élégant.



Flexizone mit Heat Control

En activant la zone Flexi, vous pouvez déplacer votre casserole ou votre poêle sur la zone de cuisson, tout en maintenant une température constante. sans changer de température. Vous avez également la possibilité de chauffer deux casseroles sur la zone Flexi ou de relier deux foyers. de relier deux zones de cuisson pour chauffer uniformément une cocotte, par exemple.



Connectivity App

Découvrez notre application de cuisine professionnelle: Connectez simplement la cuisinière et laissez-vous guider pas à pas. guider pas à pas dans la préparation de nouvelles recettes. Choisissez parmi plus de 60 plats, des entrées aux desserts.

**Boil & Cook**

Ne vous souciez plus de l'eau qui déborde : en appuyant sur une touche la température dans la casserole est maintenue juste en dessous de la température d'ébullition et évite le débordement évite les risques de brûlures.

**Wipe Funktion**

Essuyer la table de cuisson sans problème. Les éclaboussures d'eau sur la table de cuisson peuvent être essuyé en l'espace de 30 secondes, sans que la table de cuisson ne s'éteigne automatiquement ou qu'un signal sonore retentit.



Une installation simple et sans faille

Nos tables de cuisson offrent une installation parfaite, à fleur du plan de travail, créant ainsi une solution esthétiquement et fonctionnelle sans avoir besoin d'accessoires spéciaux. Grâce au design plat et aux joints préinstallés, l'installation est considérablement simplifiée. Un fond de protection, nécessaire sur de nombreuses tables de cuisson traditionnelles, ne doit pas être installé sur nos tables de cuisson à température contrôlée. n'a pas besoin d'être installé.



LES NOUVELLES PLAQUES DE CUISSON À INDUCTION AVEC MODE ACTIVECOOK. VOTRE ASSISTANT DE CUISINE PERSONNEL SUR LEQUEL VOUS POUVEZ COMPTER.

Les nouvelles plaques de cuisson à induction avec mode ActiveCook vous permettent d'exprimer pleinement votre talent culinaire. Le panneau de commande interactif vous guide pas à pas tout au long de la préparation dans le programme de cuisson sélectionné. Le système de capteurs innovant surveille en permanence la température de l'ustensile de cuisson. En outre, la plaque de cuisson offre un maximum de flexibilité. Elle peut être utilisée comme surface de cuisson complète, sur laquelle des casseroles et des poêles de tailles différentes peuvent être placées et déplacées à volonté, ou être divisée en un maximum de 8 zones de cuisson avec des températures différentes.



La nouvelle technologie à capteurs.

Les bobines d'induction de la plaque de cuisson sont équipées de deux capteurs intégrés qui mesurent en permanence la température sur et dans l'ustensile de cuisson. Grâce à l'échange continu d'informations entre les capteurs, la valeur de température détectée est transmise et le niveau de puissance est automatiquement adapté en fonction de la méthode de cuisson sélectionnée.

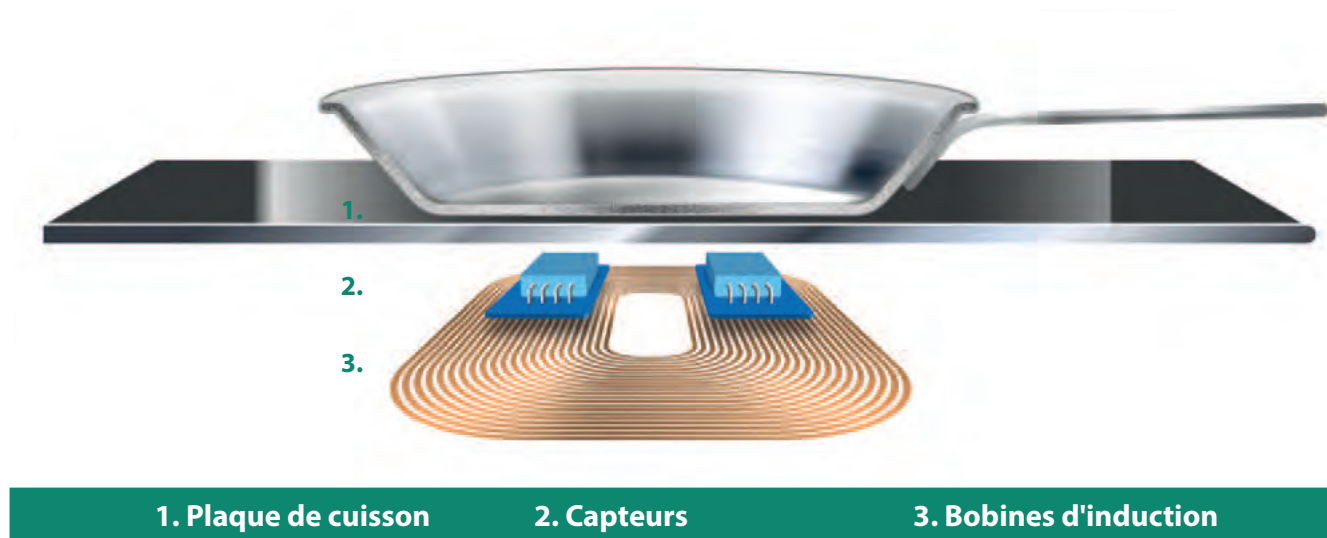

MyMenu

63 modes de cuisson contrôlés par des capteurs

My Menu vous permet de combiner la catégorie d'aliments avec le mode de cuisson souhaité et vous guide ensuite pas à pas dans la préparation. Vous pouvez choisir parmi 63 combinaisons différentes, y compris les programmes à capteurs Active Frying et Active Grilling. La bonne température est toujours garantie par le système de capteurs innovant.



Active Frying



Active Grilling



5 fonctions automatiques

Un large choix de fonctions de cuisson pré-réglées vous aide à préparer vos plats. Qu'il s'agisse de maintenir au chaud, de cuire, de faire fondre, de mijoter ou de préparer un moka pour les amateurs d'espresso, l'apport de chaleur est toujours automatiquement dosé correctement.

Faire fondre

Mijoter

Cuire

Mokka

Maintien au chaud

Développez vos talents de cuisinier grâce à une toute nouvelle flexibilité.

Avec les nouvelles plaques de cuisson à induction, même la préparation d'un menu complet devient facile: la surface de cuisson entière peut être divisée de manière flexible en 8 zones de cuisson maximum et permet de cuisiner en même temps avec des casseroles et des poêles de différentes tailles.

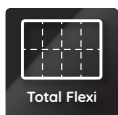

Total Flexi

Grâce aux 8 bobines d'induction séparées, vous pouvez utiliser la plaque de cuisson comme une seule grande zone de cuisson avec un niveau de température uniforme ou vous pouvez utiliser jusqu'à 8 zones de cuisson séparément avec différents niveaux de température.



Flexi Space

Les nouvelles plaques de cuisson Flexi Space sont équipées de quatre bobines d'induction ovales. La Flexizone améliorée convainc par une détection plus précise des casseroles et une répartition optimale de la chaleur. Chaque zone de cuisson peut être contrôlée par un curseur.





Active Heat

Active Heat transforme votre maison en une cuisine professionnelle. La surface de cuisson peut être divisée en quatre zones de température différentes, ce qui vous permet de régler la température en déplaçant simplement les casseroles entre les zones de cuisson, sans avoir à modifier le réglage sur l'écran.



Un fonctionnement intuitif et un design unique.

Les écrans d'affichage simples et intuitifs vous permettent de contrôler facilement les plaques de cuisson à induction dotées d'une technologie de pointe. De plus, elles se distinguent par leur design fonctionnel et linéaire qui confère à votre cuisine le style particulier de Bauknecht.



Assisted Display

L'écran textuel intuitif vous guide pas à pas dans votre préparation et est équipé d'un curseur central pour le réglage de la température.



LA NOUVELLE PLAQUE DE CUISSON À HOTTE INTÉGRÉE. CUISINER DANS LA BONNE ATMOSPHÈRE

Bauknecht présente un système innovant deux en un: la plaque de cuisson à induction avec hotte aspirante intégrée. Parfait pour tous ceux qui souhaitent gagner de l'espace en hauteur dans la cuisine, sans pour autant renoncer à une puissante évacuation des fumées. Préparez des plats alléchants avec la sensation agréable que les odeurs de cuisson et les vapeurs sont éliminées directement là où elles se produisent. Rien ne pénètre dans la pièce.

Avec sa grande fonctionnalité et son design remarquable, la plaque de cuisson avec hotte intégrée Bauknecht s'intègre parfaitement dans chaque ambiance de cuisine et apporte une touche de style.

- **Design affleurant**
- **Plaque de cuisson à induction flexible**
- **Disponible dans les dimensions de découpe 65 cm et 83 cm**





Design affleurant

Tous les composants de la plaque de cuisson avec hotte intégrée sont intégrés dans la plaque de cuisson, ce qui permet de déplacer facilement les casseroles et les poêles entre les différentes zones de cuisson. La grille d'aspiration en aluminium moulé sous pression est recouverte de Téflon, un matériau lisse et résistant aux rayures, pour une utilisation et un entretien faciles.

Plaque de cuisson à induction flexible

Le panneau de commande intuitif est équipé d'un curseur intégré qui permet de contrôler individuellement chaque zone de cuisson de manière simple et pratique. Il suffit d'appuyer sur un bouton pour choisir parmi neuf niveaux de puissance différents et la fonction booster.



Combi Duo

Grâce à la fonction **Combi Duo**, deux zones de cuisson individuelles peuvent être réunies en une zone plus grande avec le même niveau de puissance, afin d'offrir de la place pour des ustensiles de cuisson de grand format, par exemple une cocotte rectangulaire.

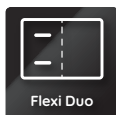

Flexi Duo

En activant la zone verticale **Flexi Duo** avec deux bobines d'induction comprimées, vous pouvez déplacer votre casserole ou poêle sur le plan de cuisson, tout en maintenant une température constante sur la zone de cuisson, tout en conservant le même niveau de puissance. Vous avez également la possibilité de cuire deux casseroles sur une même zone, avec des niveaux de cuisson différents, de chauffer à des niveaux de puissance différents ou de relier deux zones de cuisson pour chauffer uniformément une cocotte, par exemple.

Installation sous le plan de travail

Le nouveau ventilateur à augets Bauknecht peut être intégré sans problème dans les plans de travail ayant une hauteur de socle d'au moins six centimètres. et peut être utilisé soit en mode évacuation, soit en mode recyclage.

LES NOUVELLES TABLES DE CUISSON AVEC CLEANPROTECT. UN NETTOYAGE SANS EFFORT ET UNE PROTECTION DURABLE.

Grâce au nano-revêtement révolutionnaire CleanProtect, votre plaque de cuisson est comme neuve, même après des années d'utilisation intensive. La surface est plus résistante aux rayures que les plaques de cuisson traditionnelles et insensible à la décoloration. Cerise sur le gâteau : quelques gouttes d'eau suffisent pour le nettoyage.

Voici comment nettoyer la plaque de cuisson avec CleanProtect :

- 1. Vaporisez simplement de l'eau sur la tache.**
- 2. Laissez la tache s'imbiber.**
- 3. Nettoyez la tache avec une éponge douce.**

Sans effort, sans stress et bon pour l'environnement. En utilisant uniquement de l'eau pour nettoyer la plaque de cuisson, vous contribuez non seulement à préserver l'environnement, mais vous économisez également jusqu'à 6 bouteilles de dégraissant grâce à CleanProtect*.

*Economie calculée sur une période d'un an, en utilisant un dégraissant générique 8 fois par semaine (soit environ 11,4 ml ou 6 pulvérisations) ; flacon de 750 ml.

CLEAN  PROTECT™



reddot winner 2024



MyMenu

MyMenu

Faites une démonstration impressionnante de vos talents culinaires sur les nouvelles plaques de cuisson à induction de Bauknecht. Avec My Menu, vous disposez de fonctions de cuisson prééglées pour chaque zone de cuisson. Il vous suffit de sélectionner la fonction souhaitée et l'appareil règle automatiquement la bonne température.

Fini les brûlures dues à des ustensiles de cuisson surchauffés, les aliments brûlés et le gaspillage d'énergie, grâce aux quatre niveaux automatiques de My Menu: faire fondre, cuisson lente, ébullition et maintien au chaud.

4 niveaux automatiques prédéfinis



Faire fondre



Cuire



Mijoter/faire frémir



Maintien au chaud

Connectivity



L'application exclusive Home Net pour Android et iOS est un outil pratique pour qui vous permet d'optimiser encore plus votre expérience culinaire.

Avec l'application, vous pouvez:

- commander votre table de cuisson Bauknecht à partir de votre smartphone,
- éteindre la table de cuisson à distance,
- **connecter la table de cuisson à la hotte et régler les paramètres de la hotte. régler les fonctions de la hotte, par ex. l'éclairage automatique ou la purge automatique de l'air,**
- découvrir une sélection de 40 recettes « Fresh Thinking » pour préparer des plats avec des ingrédients courants, et de réduire les déchets alimentaires,
- créer un menu hebdomadaire,
- contacter notre service clientèle - et bien plus encore.



La flexibilité à votre goût.

Avec les nouvelles plaques de cuisson à induction, vous pouvez facilement préparer des menus à plusieurs plats: la plaque de cuisson flexible peut être divisée en deux zones distinctes avec des niveaux de puissance différents ou être combinée en une seule grande zone pour une cuisson uniforme.

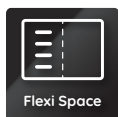

Flexi Space

Les nouvelles plaques de cuisson Flexi Space sont équipées de quatre bobines d'induction ovales par zone Flexi Space. La Flexizone améliorée convainc par une détection plus précise des casseroles et une répartition optimale de la chaleur. Chaque zone de cuisson peut être contrôlée par un curseur.

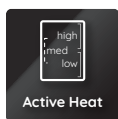

Active Heat

La fonction «Active Heat» rend la cuisson encore plus flexible en divisant la plaque de cuisson en trois zones de température différentes: basse, moyenne ou élevée. Il suffit de déplacer les casseroles et les poêles entre les zones de cuisson pour que le niveau de puissance s'adapte automatiquement. Vous pouvez ainsi régler facilement la température de cuisson sans avoir à ajuster manuellement le réglage sur l'écran.



Flexi Duo

En activant la zone verticale Flexi Duo avec deux bobines d'induction comprimées, vous pouvez déplacer votre casserole ou votre poêle sur la zone de cuisson, tout en conservant le même niveau de puissance. Vous avez également la possibilité de chauffer deux casseroles à des niveaux de puissance différents sur une même zone ou de relier deux zones de cuisson pour chauffer uniformément une sauteuse, par exemple.



Une interaction plus fluide

Dotées d'une technologie d'avant-garde et d'une facilité d'utilisation exceptionnelle, les nouvelles plaques de cuisson à induction Bauknecht sont conçues pour une expérience culinaire sans faille. L'accent est mis sur les écrans intuitifs qui vous permettent d'utiliser l'appareil et de préparer vos plats avec une qualité constante. La fonctionnalité peut être si élégante.

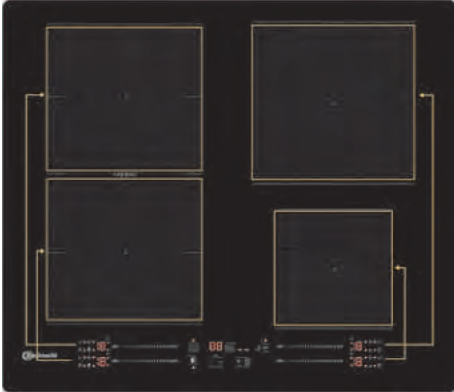

Accès direct et attribution directe

La plaque de cuisson garantit une interaction maximale en vous permettant de régler facilement les fonctions manuelles ou spéciales grâce à un accès direct à chaque zone de cuisson. De plus, les zones de cuisson disponibles sont naturellement associées sur l'interface utilisateur, ce qui contribue à une utilisation intuitive.

Direct Access – Touch Control avec fonction curseur pour chaque zone de cuisson

Quatre curseurs indépendants pour un accès direct à chaque zone de cuisson, quatre fonctions automatiques pour chaque zone, 18 niveaux de puissance et une touche spéciale pour la fonction Flexi Duo. Mais ce n'est pas tout: grâce à l'application Home Net 3, vous pouvez en outre commander la plaque de cuisson via votre smartphone.

Commande Touch Control

Cet écran est conçu pour une facilité d'utilisation maximale. Il permet d'assigner directement la zone de cuisson et de la contrôler de manière centralisée pour sélectionner l'un des neuf niveaux de puissance disponibles. Il offre en outre une fonction «My Menu» pour chaque zone de cuisson. C'est tout ce dont vous avez besoin pour cuisiner en toute confiance et avec style.



- Home Net³ – connexion au réseau domestique
- My Menu avec quatre fonctions prééglées
- Flexi Space¹ + Active Heat
- Gestion de l'énergie



- My Menu avec quatre fonctions prééglées
- Combi Duo²
- Gestion de l'énergie

¹ Ou Flexi Duo, en fonction du produit.

² Dépend de la configuration.

³ Dépend du modèle

Une installation sans faille

La nouvelle plaque de cuisson à induction n'est pas seulement flexible pour cuisiner, elle l'est aussi pour l'encastrer. Elle peut être installée au-dessus de votre four et même un tiroir situé en dessous ne pose aucun problème: un fond de protection disponible en option empêche les ustensiles du tiroir de se coincer dans la partie inférieure de la plaque de cuisson. Le design plat facilite encore l'installation et, grâce à la construction sans joints, la plaque de cuisson se fonde pratiquement dans le plan de travail situé en dessous.

Facile à encastrer

- ✓ Construction sans joints
- ✓ Quatre attaches pour un montage sans vis
- ✓ Câble de raccordement préinstallé

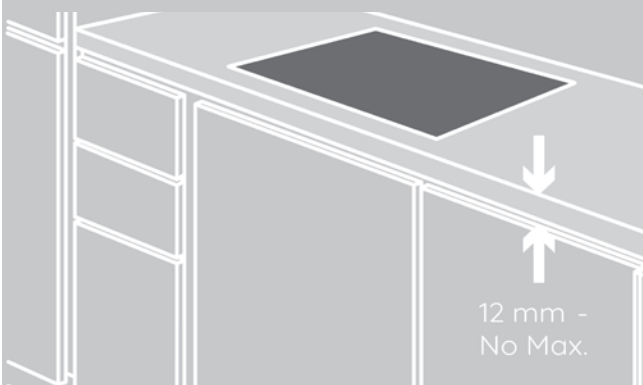





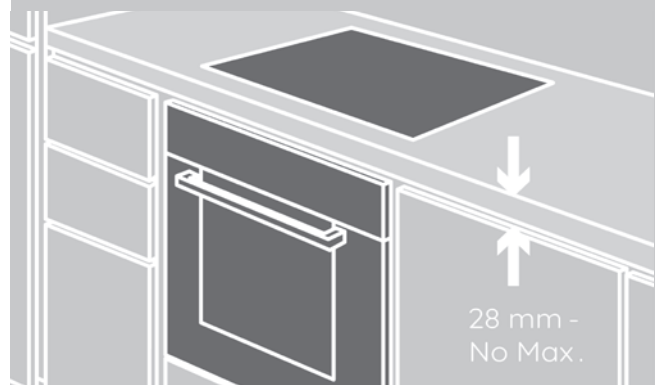



Un ajustement parfait

- ✓ Pas d'aération frontale
- ✓ Epaisseur minimale du plan de travail:
 - 28 mm avec four
 - 12 mm sans four
- ✓ Encastrement standard ou à fleur



Aperçu de la plaque de cuisson autonome

	90 cm	83 cm	77 cm
TEMPERATURE-FOURS DE CUISSON	 BEX9024DCFF	 BTX8017DCF	
PLAQUE DE CUISSON À INDUCTION AUTONOME		 BVH 92 2B K/1 BVH832B	 CTAC 8780AFS NE
PLAQUE DE CUISSON VITROCÉRAMIQUE AUTONOME			 CTAR 8743/2 IN
PLAQUE DE CUISSON EN ACIER INOXYDABLE			

Types de cadres	 Affleuré	 Cadres en profil	 Cadres en profil avec coupe en biseau	 Cadres plats en acier inoxydable	 Cadres larges en acier inoxydable	
Zones de cuisson	 Zone de cuisson simple	 Zone de cuisson double circuit	 Zone de cuisson triple circuit	 Sauteuse	 Zone de maintien au chaud	 Flexi-Zone

60 cm

30 cm



BTX6019DCF

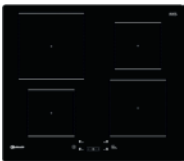

BS 5860F CPNE
BS 1260F NE
BQ 5160S AL
BVH 2065B F KIT



BRD 4030B

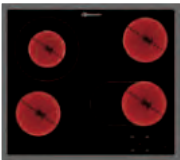

CTAR 7642 IN
ESIS 8641 NE



ETK 5240 IN

Aperçu des équipements pour tables de cuisson

	BEX9024DCFF	BTX8017DCF	BTX6019DCF	BVH 92-28 KT1	BVH832B	BVH 2065B F KIT	CTAC 8780AF5 NE
Description							
Série	-	-	-	-	-	-	ActiveCook Mode/ Smart Cook
Couleur	noir	noir	noir	noir	noir	noir	noir
Cadre	sans cadre	sans cadre	sans cadre	sans cadre	sans cadre	sans cadre	sans cadre
Nombre de zones HiLight	-	-	-	-	-	-	-
Nombre de zones à induction	5	4	4	4	4	4	8
Fonctionnement							
Type de commandes	Hide&Touch Display	Hide&Touch Display	Hide&Touch Display	Touch Control	Touch Control	Slider	Slider
Fonction Pause	•	-	-	-	-	•	-
Sécurité enfants	•	•	•	•	•	•	•
Minuterie	Minuterie simple	avec arrêt automatique du four	Minuterie simple	avec arrêt automatique du four	avec arrêt automatique du four	Minuterie simple	avec arrêt automatique du four
Indicateurs de chaleur résiduelle	5	5	4	4	4	4	6
Fonctions							
Push&GO	-	-	-	-	-	-	-
Flexizones	-	Flexi Zone	-	Flexi Duo	Flexi Duo	Flexi Duo	TotalFlexi
Nombre de fonctions automatiques	-	-	-	-	-	-	5
Cuire	-	•	-	-	-	-	•
Mijoter	-	•	•	-	-	-	•
Maintien au chaud	•	•	•	•	•	•	•
Café	-	-	-	-	-	-	•
ActiveHeat	-	-	-	-	-	-	•
Nombre de programmes de cuisson	-	-	-	-	-	-	63
Booster (préchauffage rapide)	-	-	-	•	•	•	•
FlexiCook	-	-	-	•	•	-	•
SensorFonctions							
Active Frying	-	-	-	-	-	-	•
Active Grilling	-	-	-	-	-	-	•
Hotte aspirante							
Évacuation extérieure, recyclage	-	-	-	Suitable for exhaust mode / recirculation mode	Suitable for exhaust mode / recirculation mode	Suitable for exhaust mode / recirculation mode	-
Type de commande	-	-	-	Touch-Control	Touch-Control	Curseur	-
Nombre de vitesses d'aspiration	-	-	-	4	4	4	-
Booster	-	-	•	•	•	•	-
Diamètre du raccordement au tuyau d'évacuation (en mm)	-	-	-	150	150	150	-
Classe énergétique	-	-	-	A	A	A	-
Classe d'efficacité de la dynamique des fluides	-	-	-	A	A	A	-
Classe d'efficacité de la séparation des graisses	-	-	-	C	D	D	-
Débit d'air minimal en mode évacuation (en m³/h)	-	-	-	185	135	135	-
Débit d'air maximal en mode évacuation (en m³/h)	-	-	-	405	470	470	-
Booster (évacuation)	-	-	-	600	610	610	-
Niveau sonore minimal en mode évacuation (2010/30/EC)	-	-	-	46	34	34	-
Niveau sonore maximal en mode évacuation (2010/30/EC)	-	-	-	62	60	60	-
Données techniques et dimensions							
WIDTH_NICHE_SIZE_MIN	880	750	560	807	750	560	750
Hauteur d'encastrement (en mm)	-	-	-	49	-	-	53
Tension	400 V 3N	400 V 3N	400 V 2 N	400 V 3N	-	400 V 3N	400 V 2N
Puissance de raccordement	11100 W	11100 W	7400 W	7500 W	-	7400 W	7400 W
Fusible	3 x 16 A	3 x 16 A	2 x 16 A	3 x 16 A	-	3 x 16 A	2 x 16 A
FREQUENCY CH	50 Hz	50 Hz	50 Hz	50 Hz	-	50 Hz	50 Hz
CORD_LGTH	150	150	150	150	150	150	120
Peut être combiné à	-	-	-	-	-	-	-

Aperçu des équipements pour tables de cuisson

	BS 5380F CPNE	BS 1280F NE	BO 5160S AL	CTAR 8743/2 IN	CTAR 7642 IN	ESJS 8641 NE	ETK 5240 IN	BRD 4030 B
Description								
Série	-	-	-	-	-	-	-	-
Couleur	noir	noir	noir	Aluminium brossé	Cadre en inox	sans cadre	inox	noir
Cadre	sans cadre	sans cadre	cadre de profil	cadre de profil	Flat Frame	sans cadre	-	sans cadre
Nombre de zones HiLight	-	-	-	4	4	4	2	2
Nombre de zones à induction	4	4	4	-	-	-	-	-
Fonctionnement								
Type de commandes	Touch Control	Slider	Touch Control	Touch Control	Touch Control	-	Boutons de commande	Touch Control
Fonction Pause	-	-	-	•	-	•	-	-
Sécurité enfants	•	•	•	•	•	•	-	-
Minuterie	Minuterie simple	avec arrêt automatique du four	avec arrêt automatique du four	avec arrêt automatique du four	avec arrêt automatique du four	-	-	-
Indicateurs de chaleur résiduelle	4	4	4	4	4	4	-	-
Fonctions								
Push&GO	-	-	-	-	-	-	-	-
Flexizones	Flexi Space	Flexi Space	-	-	-	-	-	-
Nombre de fonctions automatiques	4	4	4	-	-	-	-	-
Cuire	•	•	•	-	-	-	-	-
Mijoter	•	•	•	•	-	-	-	-
Maintien au chaud	•	•	•	-	-	-	-	-
Café	-	-	-	-	-	-	-	-
ActiveHeat	•	•	-	-	-	-	-	-
Nombre de programmes de cuisson	-	-	-	-	-	-	-	-
Booster (préchauffage rapide)	•	•	•	-	-	-	-	-
FlexiCook	-	-	-	-	-	-	-	-
SensorFonctions								
Active Frying	-	-	-	-	-	-	-	-
Active Grilling	-	-	-	-	-	-	-	-
Hotte aspirante								
Évacuation extérieure, recyclage	-	-	-	-	-	-	-	-
Type de commande	-	-	-	-	-	-	-	-
Nombre de vitesses d'aspiration	-	-	-	-	-	-	-	-
Booster	-	-	-	-	-	-	-	-
Diamètre du raccordement au tuyau d'évacuation (en mm)	-	-	-	-	-	-	-	-
Classe énergétique	-	-	-	-	-	-	-	-
Classe d'efficacité de la dynamique des fluides	-	-	-	-	-	-	-	-
Classe d'efficacité de la séparation des graisses	-	-	-	-	-	-	-	-
Débit d'air minimal en mode évacuation (en m ³ /h)	-	-	-	-	-	-	-	-
Débit d'air maximal en mode évacuation (en m ³ /h)	-	-	-	-	-	-	-	-
Booster (évacuation)	-	-	-	-	-	-	-	-
Niveau sonore minimal en mode évacuation (2010/30/EC)	-	-	-	-	-	-	-	-
Niveau sonore maximal en mode évacuation (2010/30/EC)	-	-	-	-	-	-	-	-
Données techniques et dimensions								
WIDTH_NICHE_SIZE_MIN	560	560	560	750	560	560	270	270
Hauteur d'encastrement (en mm)	-	50	50	46	46	46	50	-
Tension	400 V 2N	400 V 3N	400 V 2N	400 V 3N	400 V 3N	400 V 3N	220-240 V	220-240 V
Puissance de raccordement	7200 W	7,2 kW	7200 W	6700 W	6300 W	6400 W	2900 W	2900 W
Fusible	2 x 16 A	2x16 A	2 x 16 A	3 x 16 A	3 x 16 A	3 x 16 A	1 x 16 A	1 x 16 A
FREQUENCY CH	50 Hz	-	50 Hz	50 Hz	50 Hz	50 Hz	50 Hz	50 Hz
CORD_LGTH	120	120	120	-	-	-	-	150
Peut être combiné à	-	-	-	-	-	-	-	-

i300Plan de cuisson à induction à température contrôlée



DISPONIBLE À PARTIR DE Q2/25
BEX9024DCFF

Plaque de cuisson à induction (91 cm)

DESIGN

- Sans cadre

ZONES DE CUISSON

- 5 à commande électronique **zones de cuisson à induction**, dont **deux zones flexibles**
- 2 zones flexibles avec contrôle de la chaleur
- Commandes frontales
- **Avant gauche:** 18/20 cm Ø, 2200 watt, **Booster** 3700 watt
- **Avant droite:** 18/20 cm Ø, 2200 watt, **Booster** 3700 watt
- **Arrière gauche:** 18/20 cm Ø, 2200 watt, **Booster** 3700 watt
- **Milieu:** 21 cm Ø, 2500 watt, **Booster** 3700 watt
- **Arrière droite:** 18/20 cm Ø, 2200 watt, **Booster** 3700 watt
- Zones couplables

CARACTÉRISTIQUES

- CleanProtect – permettant d'éliminer les taches les plus tenaces avec de l'eau uniquement
- **Boil&Cook** - Cuire sans trop cuire.
- **Wipe Function** - essuyage sans problème de la table de cuisson
- Indicateurs de chaleur résiduelle
- **HeatControl** - Contrôle précis de la zone de cuisson par saisie de la température
- Fonction Pause
- Verrouillage du bandeau de commande
- Voyant de mise sous tension
- Touche marche/arrêt

DONNÉES TECHNIQUES

- Alimentation électrique: 400 V 3N
- Fusible 3 x 16 A
- Fréquence 50 Hz
- Puissance de raccordement: 11,1 kW
- Câble de raccordement 150 cm
- Poids de l'appareil 17.5 kg
- Dimensions de découpe du plan de travail (L x P) : 880 x 490 mm
- Dimensions de l'appareil (LxP) : 910 x 510 mm
- Poids de l'appareil emballé : 19.5 kg
- Dimensions du produit emballé (HxLxP): 135 x 1051 x 598 mm
- Connexion flexible : aussi pour 220-240 V, 48 A



noir



DISPONIBLE À PARTIR DE Q2/25
BTX8017DCF

Plaque de cuisson à induction (80 cm)

DESIGN

- Sans cadre

ZONES DE CUISSON

- 4 à commande électronique **zones de cuisson à induction**, dont **une zone flexible**
- une zone flexible avec contrôle de la chaleur
- Commandes frontales
- **Avant gauche:** 18/20 cm Ø, 2200 watt, **Booster** 3700 watt
- **Avant droite:** 14,5 cm Ø, 1500 watt, **Booster** 2200 watt
- **Arrière gauche:** 18/20 cm Ø, 2200 watt, **Booster** 3700 watt
- **Milieu:** 21 cm Ø, 2500 watt, **Booster** 3700 watt
- **Arrière droite:** 18 cm Ø, 2300 watt, **Booster** 3200 watt
- Zones couplables

CARACTÉRISTIQUES

- CleanProtect – permettant d'éliminer les taches les plus tenaces avec de l'eau uniquement
- **Boil&Cook** - Cuire sans trop cuire.
- Direct Access – Touch Control avec fonction Slider pour chaque zone de cuisson
- Affichage numérique de la puissance réglée pour chaque zone de cuisson
- **Wipe Function** - essuyage sans problème de la table de cuisson
- Avec fonction Simmer pour la cuisson à feu doux
- Minuterie pour régler individuellement le temps de cuisson de chaque zone (1-99 Min.)
- Indicateurs de chaleur résiduelle
- **HeatControl** - Contrôle précis de la zone de cuisson par saisie de la température
- Verrouillage du bandeau de commande
- Voyant de mise sous tension, Touche marche/arrêt

DONNÉES TECHNIQUES

- Alimentation électrique: 400 V 3N
- Fusible 3 x 16 A, Fréquence 50 Hz
- Puissance de raccordement: 11,1 kW
- Câble de raccordement 150 cm
- Poids de l'appareil 13.7 kg, Poids de l'appareil emballé : 14.7 kg
- Dimensions de découpe du plan de travail (L x P) : 750 x 490 mm
- Dimensions de l'appareil (LxP) : 800 x 510 mm
- Dimensions du produit emballé (HxLxP): 152 x 850 x 590 mm
- Connexion flexible : aussi pour 220-240 V, 48 A



noir



DISPONIBLE À PARTIR DE Q2/25
BTX6019DCF

Plaque de cuisson à induction (60 cm)

DESIGN

- Sans cadre

ZONES DE CUISSON

- 4 à commande électronique **zones de cuisson à induction**, dont **deux zones flexibles**
- 2 zones flexibles, de çà2 avec contrôle de la chaleur
- Commandes frontales
- **Avant gauche:** 18/20 cm Ø, 2200 watt, **Booster** 3700 watt
- **Avant droite:** 18/20 cm Ø, 2200 watt, **Booster** 3700 watt
- **Arrière gauche:** 18/20 cm Ø, 2200 watt, **Booster** 3700 watt
- **Arrière droite:** 18/20 cm Ø, 2200 watt, **Booster** 3700 watt
- Zones couplables

CARACTÉRISTIQUES

- CleanProtect – permettant d'éliminer les taches les plus tenaces avec de l'eau uniquement
- **Boil&Cook** - Cuire sans trop cuire.
- Direct Access – Touch Control avec fonction Slider pour chaque zone de cuisson
- **Wipe Function** - essuyage sans problème de la table de cuisson
- Avec fonction Simmer pour la cuisson à feu doux
- Indicateurs de chaleur résiduelle
- **HeatControl** - Contrôle précis de la zone de cuisson par saisie de la température
- Verrouillage du bandeau de commande
- Voyant de mise sous tension
- Touche marche/arrêt

DONNÉES TECHNIQUES

- Alimentation électrique: 400 V 2 N
- Fusible 2 x 16 A
- Fréquence 50 Hz
- Puissance de raccordement: 7,4 kW
- Câble de raccordement 150 cm
- Poids de l'appareil 11.7 kg
- Dimensions de découpe du plan de travail (L x P) : 560 x 480 mm
- Dimensions de l'appareil (LxP) : 590 x 510 mm
- Poids de l'appareil emballé : 12.7 kg
- Dimensions du produit emballé (HxLxP): 120 x 740 x 605 mm



noir

Plaque de cuisson à induction autonome



BVH 92 2B K/1

Plaque de cuisson à induction avec hotte aspirante (83 cm)

DESIGN

- Type : Table de cuisson à induction avec hotte intégrée
- Sans cadre

ZONES DE CUISSON

- 4 à commande électronique **zones de cuisson à induction**, avec fonction Booster, dont **deux zones flexibles**
- deux zone flexible
- Toutes les zones de cuisson ont la fonction Booster
- **Flexi Duo** – zone de cuisson flexible
- Commandes frontales
- **Avant gauche**: 19/21 cm Ø, 1665 watt, **Booster** 1950 watt
- **Avant droite**: 19/21 cm Ø, 1665 watt, **Booster** 1950 watt
- **Arrière gauche**: 19/21 cm Ø, 2700 watt, **Booster** 3150 watt
- **Arrière droite**: 19/21 cm Ø, 2700 watt, **Booster** 3150 watt
- Zones couplables

CARACTÉRISTIQUES

- Commandes sensibles
- Affichage numérique de la puissance réglée pour chaque zone de cuisson
- Minuterie pour régler individuellement le temps de cuisson de chaque zone (1-99 Min.)
- Indicateurs de chaleur résiduelle
- Verrouillage du bandeau de commande
- Voyant de mise sous tension
- Touche marche/arrêt

HOTTE

- Evacuation extérieur ou recyclage
- Commande électronique avec Touch-Control
- Filtre à graisse avec lampe témoin filtre à remplacer
- Classe d'énergie A¹
- Puissance du ventilateur en mode d'évacuation d'air: vitesse normale max. **405m³/h, niveau intensif 600m³/h**
- Niveau sonore évacuation : min. 46 – max. 71 dB/A

DONNÉES TECHNIQUES

- Alimentation électrique: 400 V 3N
- Fusible 3 x 16 A
- Fréquence 50 Hz
- Puissance de raccordement: 7,5 kW
- Câble de raccordement 150 cm
- Poids de l'appareil 125 kg
- Hauteur d'encastrement : 49 mm
- Dimensions de découpe du plan de travail (L x P) : 807 x 492 mm
- Dimensions de l'appareil (LxP) : 830 x 515 mm
- Poids de l'appareil emballé : 33.2 kg
- Dimensions du produit emballé (HxLxP):530 x 915 x 600 mm



noir

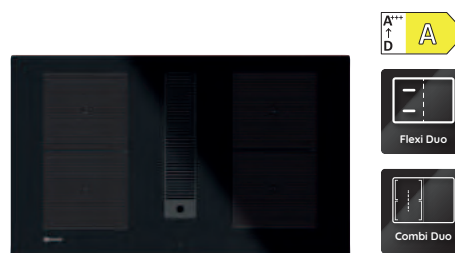

BVH832B

Plaque de cuisson à induction avec hotte aspirante (83 cm)

DESIGN

- Type : Table de cuisson à induction avec hotte intégrée
- Sans cadre

ZONES DE CUISSON

- 4 à commande électronique **zones de cuisson à induction**, avec fonction Booster, dont **deux zones flexibles**
- deux zone flexible
- **Flexi Duo** – zone de cuisson flexible
- Commandes frontales
- **Avant gauche**: 19/21 cm Ø, 2100 watt, **Booster** 1850 watt
- **Avant droite**: 19/21 cm Ø, 1650 watt, **Booster** 1850 watt
- **Arrière gauche**: 19/21 cm Ø, 1650 watt, **Booster** 3000 watt
- **Arrière droite**: 19/21 cm Ø, 2100 watt, **Booster** 3000 watt
- Zones couplables

CARACTÉRISTIQUES

- Commandes sensibles
- Affichage numérique de la puissance réglée pour chaque zone de cuisson
- Minuterie pour régler individuellement le temps de cuisson de chaque zone (1-99 Min.)
- Indicateurs de chaleur résiduelle
- Verrouillage du bandeau de commande
- Voyant de mise sous tension

HOTTE

- Evacuation extérieur ou recyclage
- Commande électronique avec Touch-Control
- Filtre à graisse avec lampe témoin filtre à remplacer
- Classe d'énergie A¹
- Puissance du ventilateur en mode d'évacuation d'air: vitesse normale max. **470m³/h, niveau intensif 610m³/h**
- Niveau sonore évacuation : min. 34 – max. 66 dB/A

DONNÉES TECHNIQUES

- Alimentation électrique: 220-240 V, Puissance de raccordement: 7,5 kW
- Fusible 32.2 A, Fréquence 50/60Hz
- Câble de raccordement 150 cm
- Poids de l'appareil 20.05 kg, Poids de l'appareil emballé : 25.3 kg
- Dimensions de découpe du plan de travail (L x P) : 750 x 490 mm
- Dimensions de l'appareil (LxP) : 830 x 515 mm
- Dimensions du produit emballé (HxLxP):320 x 910 x 605 mm

ACCESSOIRES

- CF VH 4 - C – Filtre à charbon actif (859991633870) – en option
- FK 65VH S – Kit de recirculation pour la sortie d'air dans la zone de la base incl. filtre à charbon actif (859991664940) - facultatif
- FK 65VH BO – Kit de recirculation pour la sortie d'air arrière incl. filtre à charbon actif (859991664950) - facultatif



noir

¹ Classes énergétiques allant d'A++ à E pour les hottes

Plans de cuisson avec Hotte aspirante intégrée & Plaques de cuisson à induction autonomes

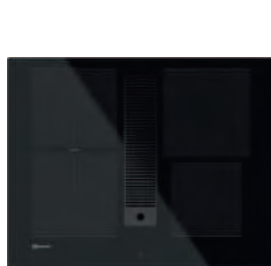

BVH 2065B F KIT

Plaque de cuisson à induction avec hotte aspirante (65 cm)

DESIGN

- Type : Table de cuisson à induction avec hotte intégrée
- Sans cadre

ZONES DE CUISSON

- 4 à commande électronique **zones de cuisson à induction**, avec fonction Booster, dont **une zone flexible**
- une zone flexible
- Toutes les zones de cuisson ont la fonction Booster
- Flexi Duo** – zone de cuisson flexible
- Commandes frontales
- Zones couplables

CARACTÉRISTIQUES

- Commandes sensibles avec slider
- Affichage numérique de la puissance réglée pour chaque zone de cuisson
- Indicateurs de chaleur résiduelle
- Fonction Pause
- Verrouillage du bandeau de commande
- Voyant de mise sous tension
- Touche marche/arrêt

HOTTE

- Evacuation extérieur ou recyclage
- Commande électronique avec Curseur
- Filtre à graisse avec lampe témoin filtre à remplacer
- Classe d'énergie A¹
- Puissance du ventilateur en mode d'évacuation d'air: vitesse normale max. **470m³/h, niveau intensif 610m³/h**
- Niveau sonore évacuation : min. 34 – max. 66 dB/A

DONNÉES TECHNIQUES

- Alimentation électrique: 400 V 3N
- Fusible 3 x 16 A
- Fréquence 50 Hz
- Câble de raccordement 150 cm
- Poids de l'appareil 20.15 kg
- Dimensions de découpe du plan de travail (L x P) : 560 x 490 mm
- Dimensions de l'appareil (LxP) : 650 x 515 mm
- Poids de l'appareil emballé : 27.6 kg
- Dimensions du produit emballé (HxLxP):538 x 800 x 605 mm
- Connexion flexible : aussi pour 220-240 V, 16 A

ACCESSOIRES

- FK 65VH S – Kit de recirculation pour la sortie d'air dans la zone de la base incl. filtre à charbon actif (859991664940) - inclus



noir

¹ Classes énergétiques allant d'A+++ à E pour les hottes



CTAC 8780AFS NE

ActiveCook plaque de cuisson à induction mode (77 cm)

DESIGN

- Sans cadre

ZONES DE CUISSON

- 8 à commande électronique **zones de cuisson à induction**, qui peuvent être utilisées simultanément, avec fonction faire fondre et fonction Booster, dont
- Toutes les zones de cuisson ont la fonction Booster
- TotalFlexi** – toute la surface de cuisson peut être utilisée comme zone de cuisson
- Dimensions de chaque zone de cuisson Flexible : 128 x 185 mm (L x H) avec 1250 Watt, Booster 1800 Watt
- Commandes frontales
- Zones couplables

CARACTÉRISTIQUES

- Assistant de cuisson** pour 63 programmes de cuisson intégrés et 5 fonctions automatiques : cuire, mijoter, maintien au chaud, faire fondre, moka
- Auto-Sensor pour cuisson par ébullition intelligente
- ActiveHeat** – cuisson ou réchauffement professionnel avec zones de température prédéfinies
- Fonction „Sensor“ : Active Frying, Active Grilling
- Commandes par **slider** sensitif
- Affichage numérique de la puissance réglée pour chaque zone de cuisson
- Avec fonction Simmer pour la cuisson à feu doux
- Minuterie pour régler individuellement le temps de cuisson de chaque zone (1-99 Min.)
- Indicateurs de chaleur résiduelle
- Verrouillage du bandeau de commande
- Voyant de mise sous tension
- Touche marche/arrêt

DONNÉES TECHNIQUES

- Alimentation électrique: 400 V 2N
- Fusible 2 x 16 A
- Fréquence 50 Hz
- Puissance de raccordement: 7,4 kW
- Câble de raccordement 120 cm
- Poids de l'appareil 15.1 kg
- Hauteur d'encastrement : 53 mm
- Dimensions de découpe du plan de travail (L x P) : 750 x 480 mm
- Dimensions de l'appareil (LxP) : 770 x 510 mm
- Poids de l'appareil emballé : 16.2 kg
- Dimensions du produit emballé (HxLxP):130 x 865 x 605 mm
- Connexion flexible : aussi pour 230 V, 32.2 A

ACCESSOIRES

- Sol de protection approprié SPA7750



noir

Plaque de cuisson à induction autonome



BS 5860F CPNE

Plaque de cuisson à induction (60 cm)

DESIGN

- Sans cadre

ZONES DE CUISSON

- 4 à commande électronique **zones de cuisson à induction**, avec fonction faire fondre et fonction Booster, dont
- Toutes les zones de cuisson ont la fonction Booster
- **FlexiSpace** – zone de cuisson flexible
- Commandes frontales
- **Avant gauche:** 19/20 cm Ø, 1750 watt, **Booster** 2000 watt
- **Avant droite:** 14,5 cm Ø, 1200 watt, **Booster** 1600 watt
- **Arrière gauche:** 19/20 cm Ø, 1750 watt, **Booster** 2000 watt
- **Arrière droite:** 21 cm Ø, 2100 watt, **Booster** 3000 watt
- Zones couplables

CARACTÉRISTIQUES

- CleanProtect – permettant d'éliminer les taches les plus tenaces avec de l'eau uniquement
- 4 fonctions automatiques : cuire, mijoter, maintien au chaud, faire fondre
- **ActiveHeat** – cuisson ou réchauffement professionnel avec zones de température prédéfinies
- Commandes sensibles
- Direct Access – Touch Control avec fonction Slider pour chaque zone de cuisson
- Avec fonction Simmer pour la cuisson à feu doux
- Indicateurs de chaleur résiduelle
- Verrouillage du bandeau de commande
- Voyant de mise sous tension
- Touche marche/arrêt

DONNÉES TECHNIQUES

- Alimentation électrique: 400 V 2N
- Fusible 2 x 16 A
- Fréquence 50 Hz
- Puissance de raccordement: 7,2 kW
- Câble de raccordement 120 cm
- Poids de l'appareil 9,4 kg
- Dimensions de découpe du plan de travail (L x P) : 560 x 480 mm
- Dimensions de l'appareil (LxP) : 590 x 510 mm
- Poids de l'appareil emballé : 10,81 kg
- Dimensions du produit emballé (HxLxP):120 x 662 x 582 mm
- Connexion flexible : aussi pour 220-240 V, 31,3 A



noir

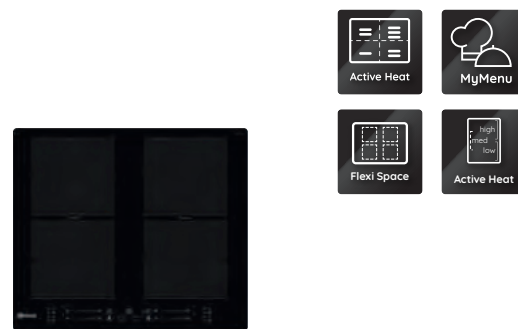

BS 1260F NE

Plaque de cuisson à induction (60 cm)

DESIGN

- Sans cadre

ZONES DE CUISSON

- 4 à commande électronique **zones de cuisson à induction**, avec fonction faire fondre et fonction Booster, dont **deux zones flexibles**
- deux zone flexible
- Toutes les zones de cuisson ont la fonction Booster
- **FlexiSpace** – zone de cuisson flexible
- Commandes frontales
- **Avant gauche:** 19/20 cm Ø, 1750 watt, **Booster** 2000 watt
- **Avant droite:** 19/20 cm Ø, 1750 watt, **Booster** 2000 watt
- **Arrière gauche:** 19/20 cm Ø, 1750 watt, **Booster** 2000 watt
- **Arrière droite:** 19/20 cm Ø, 1750 watt, **Booster** 2000 watt
- Zones couplables

CARACTÉRISTIQUES

- 4 fonctions automatiques : cuire, mijoter, maintien au chaud, faire fondre
- **ActiveHeat** – cuisson ou réchauffement professionnel avec zones de température prédéfinies
- Commandes par **slider** sensible
- Direct Access – Touch Control avec fonction Slider pour chaque zone de cuisson
- Affichage numérique de la puissance réglée pour chaque zone de cuisson
- Avec fonction Simmer pour la cuisson à feu doux
- Minuterie pour régler individuellement le temps de cuisson de chaque zone (1-99 Min.)
- Indicateurs de chaleur résiduelle
- Verrouillage du bandeau de commande
- Voyant de mise sous tension
- Touche marche/arrêt

DONNÉES TECHNIQUES

- Alimentation électrique: 400 V 3N
- Fusible 2x16 A
- Fréquence 50/60Hz
- Puissance de raccordement: 7,2 kW
- Câble de raccordement 120 cm
- Poids de l'appareil 10,1 kg
- Hauteur d'encastrement : 50 mm
- Dimensions de découpe du plan de travail (L x P) : 560 x 480 mm
- Dimensions de l'appareil (LxP) : 590 x 510 mm
- Poids de l'appareil emballé : 11,5 kg
- Dimensions du produit emballé (HxLxP):98 x 662 x 582 mm
- Connexion flexible : aussi pour 220-240 V, 31,3 A

ACCESSOIRES

- Sol de protection approprié SPI6051



noir

Plaque de cuisson à induction autonome et Plaque de cuisson vitrocéramique autonomes

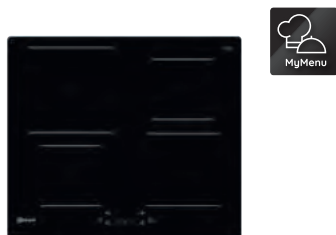

BQ 5160S AL

Plaque de cuisson à induction (60 cm)

TYPE DE CONSTRUCTION

- Cadre profilé en acier inoxydable avec affûtage en facettes à l'avant

ZONES DE CUISSON

- 4 à commande électronique zones de cuisson à induction, avec fonction faire fondre et fonction Booster, dont
- Toutes les zones de cuisson ont la fonction Booster
- Commandes frontales
- **Avant gauche:** 14,5 cm Ø, 1200 watt, Booster 1600 watt
- **Avant droite:** 18 cm Ø, 1800 watt, Booster 2100 watt
- **Arrière gauche:** 21 cm Ø, 2100 watt, Booster 3000 watt
- **Arrière droite:** 14,5 cm Ø, 1200 watt, Booster 1600 watt
- Zones couplables

EQUIPEMENT ET CONFORT

- 4 fonctions automatiques : cuire, mijoter, maintien au chaud, faire fondre
- Commandes sensibles
- Affichage numérique de la puissance réglée pour chaque zone de cuisson
- Avec fonction Simmer pour la cuisson à feu doux
- Minuterie pour régler individuellement le temps de cuisson de chaque zone (1-99 Min.)
- Indicateurs de chaleur résiduelle
- Verrouillage du bandeau de commande
- Voyant de mise sous tension
- Touche marche/arrêt

DONNÉES TECHNIQUES

- Alimentation électrique: 400 V 2N
- Fusible 2 x 16 A
- Fréquence 50 Hz, Puissance de raccordement: 7,2 kW
- Câble de raccordement 120 cm
- Poids de l'appareil 10.1 kg, l'appareil emballé : 11.5 kg
- Hauteur d'encastrement : 50 mm
- Dimensions de découpe du plan de travail (L x P) : 560 x 480 mm
- Dimensions de l'appareil (LxP) : 598 x 518 mm
- Poids de l'appareil emballé : 11.5 kg
- Dimensions du produit emballé (HxLxP): 98 x 662 x 582 mm

ACCESSOIRES

- Sol de protection approprié SPI6051



noir



CTAR 8743/2 IN

Plaque de cuisson vitrocéramique (77 cm)

DESIGN

- Cadre profilé en acier inoxydable avec affûtage en facettes à l'avant

ZONES DE CUISSON

- Commandes frontales
- 4 zones de cuisson, faire fondre, dont 1 Dreikreiszone de cuisson, 1 Bräter-Zweikreiszone de cuisson
- **Avant gauche:** 15,5 cm Ø, 1400 watt
- **Avant droite:** 14,5 cm Ø, 1200 watt
- **Arrière gauche:** 12/16,5/21 cm Ø, 800/1600/2300 watt
- **Arrière droite:** 14,5/25 Ø, 1000/1800 watt
- Zones couplables

CARACTÉRISTIQUES

- Commandes sensibles
- Affichage numérique de la puissance réglée pour chaque zone de cuisson
- Avec fonction Simmer pour la cuisson à feu doux
- Minuterie pour régler individuellement le temps de cuisson de chaque zone (1-99 Min.)
- Indicateurs de chaleur résiduelle
- Fonction Pause
- Verrouillage du bandeau de commande
- Touche marche/arrêt

DONNÉES TECHNIQUES

- Alimentation électrique: 400 V 3N
- Fréquence 50 Hz
- Puissance de raccordement: 6,7 kW
- Poids de l'appareil 12 kg
- Hauteur d'encastrement : 46 mm
- Dimensions de découpe du plan de travail (L x P) : 750 x 490 mm
- Dimensions de l'appareil (LxP) : 770 x 510 mm
- Poids de l'appareil emballé : 13 kg
- Dimensions du produit emballé (HxLxP): 140 x 860 x 605 mm



Brushed aluminium

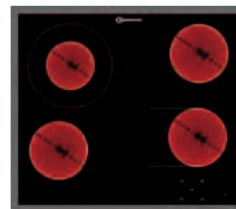

CTAR 7642 IN

Plaque de cuisson vitrocéramique (60 cm)

DESIGN

- Cadres plats

ZONES DE CUISSON

- Commandes frontales
- 4 zones de cuisson, dont 1 DUO-Zweikreiszone de cuisson, 1 Bräter-Zweikreiszone de cuisson
- **Avant gauche:** 14,5 cm Ø, 1200 watt
- **Avant droite:** 14,5/25 cm Ø, 1000/1800 watt
- **Arrière gauche:** 12/21 cm Ø, 750/2100 watt
- **Arrière droite:** 14,5 cm Ø, 1200 watt
- Zones couplables

CARACTÉRISTIQUES

- Commandes sensibles
- Affichage numérique de la puissance réglée pour chaque zone de cuisson
- Minuterie pour régler individuellement le temps de cuisson de chaque zone (1-99 Min.)
- Indicateurs de chaleur résiduelle
- Arrêt automatique de sécurité dépendant de la puissance
- Verrouillage du bandeau de commande
- Touche marche/arrêt

DONNÉES TECHNIQUES

- Alimentation électrique: 400 V 3N
- Fréquence 50 Hz
- Puissance de raccordement: 6,3 kW
- Poids de l'appareil 9 kg
- Hauteur d'encastrement : 46 mm
- Dimensions de découpe du plan de travail (L x P) : 560 x 490 mm
- Dimensions de l'appareil (LxP) : 580 x 510 mm
- Poids de l'appareil emballé : 10 kg
- Dimensions du produit emballé (HxLxP): 140 x 670 x 600 mm



Cadre en inox

Plaque de cuisson vitrocéramique autonomes

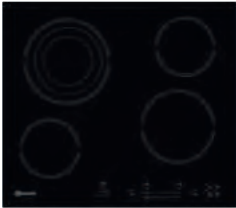

ESIS 8641 NE

Plaque de cuisson vitrocéramique (60 cm)

DESIGN

- Sans cadre

ZONES DE CUISSON

- Commandes frontales
- 4 SprintStar zones de cuisson, faire fondre, dont 1 Dreikreiszone de cuisson
- **Avant gauche:** 14,5 cm Ø, 1200 watt
- **Avant droite:** 18 cm Ø, 1700 watt
- **Arrière gauche:** 12/16,5/21 cm Ø, 800/1600/2300 watt
- **Arrière droite:** 14,5 cm Ø, 1200 watt
- Zones couplables

CARACTÉRISTIQUES

- Indicateurs de chaleur résiduelle
- Très bonne efficacité de cuisson avec les zones de cuisson SprintStar
- Fonction Pause
- Verrouillage du bandeau de commande
- Voyant de mise sous tension
- Touche marche/arrêt

DONNÉES TECHNIQUES

- Alimentation électrique: 400 V 3N
- Fréquence 50 Hz
- Puissance de raccordement: 6,7 kW
- Poids de l'appareil 7.2 kg
- Hauteur d'encastrement : 46 mm
- Dimensions de découpe du plan de travail (L x P) : 560 x 490 mm
- Dimensions de l'appareil (LxP) : 580 x 510 mm
- Poids de l'appareil emballé : 8.2 kg
- Dimensions du produit emballé (HxLxP): 130 x 670 x 600 mm



ETK 5240 IN

Acier inoxydable (30 cm)

DESIGN

- Type : électrique

ZONES DE CUISSON

- Commandes frontales
- 2 SprintStar zones de cuisson, dont
- **Avant:** 14,5 cm Ø, 1200 watt
- **Arrière:** 18 cm Ø, 1700 watt
- Zones couplables

CARACTÉRISTIQUES

- Boutons de commande
- Indicateurs de chaleur résiduelle
- Très bonne efficacité de cuisson avec les zones de cuisson SprintStar
- Voyant de mise sous tension
- Touche marche/arrêt

DONNÉES TECHNIQUES

- Alimentation électrique: 220-240 V
- Fusible 1 x 16 A
- Fréquence 50 Hz
- Puissance de raccordement: 2,9 kW
- Poids de l'appareil 4.7 kg
- Hauteur d'encastrement : 50 mm
- Dimensions de découpe du plan de travail (L x P) : 270 x 490 mm
- Dimensions de l'appareil (LxP) : 288 x 510 mm
- Poids de l'appareil emballé : 6 kg
- Dimensions du produit emballé (HxLxP): 170 x 360 x 570 mm



BRD 4030 B

Plaque de cuisson vitrocéramique (30 cm)

DESIGN

- Type : électrique
- Sans cadre

ZONES DE CUISSON

- Commandes frontales
- 2 SprintStar zones de cuisson, dont
- **Avant:** 14 cm Ø, 1200 watt
- **Arrière:** 18 cm Ø, 1700 watt
- Zones couplables

CARACTÉRISTIQUES

- Commandes sensibles
- Indicateurs de chaleur résiduelle
- Très bonne efficacité de cuisson avec les zones de cuisson SprintStar
- Voyant de mise sous tension
- Touche marche/arrêt

DONNÉES TECHNIQUES

- Alimentation électrique: 220-240 V
- Fusible 1 x 16 A
- Fréquence 50 Hz
- Puissance de raccordement: 2,9 kW
- Câble de raccordement 150 cm
- Poids de l'appareil 4.4 kg
- Dimensions de découpe du plan de travail (L x P) : 270 x 490 mm
- Dimensions de l'appareil (LxP) : 300 x 520 mm
- NO MASTERTXTCONFIGURATION FOUND FOR PRODUCTTYPE,'Cooktop' AND LANGUAGE,'fr-CH'



sans cadre



inox



noir

PICTOGRAMMES

GLOSSAIRE

Plaques de cuisson

**Hide&Touch Display**

Interface utilisateur invisible lorsque l'appareil est à l'état éteint - assure un un look haut de gamme

**Boil&Cook - Kochen ohne Überkochen**

Ne vous souciez plus des de plats trop cuits : une simple pression sur un bouton La température dans la casserole est juste en dessous de la température d'ébullition et évite une surcuisson.

**Wipe Function - störungsfreies Abwischen des Kochfelds**

L'eau renversée sur la table de cuisson peut être nettoyé en 30 secondes sans que la table ne s'éteigne. La table de cuisson s'éteint automatiquement un signal sonore retentit.

**Flexizone mit Heat Control**

En activant la zone flexible, vous pouvez votre casserole ou votre poêle sur la zone de cuisson la zone de cuisson, tout en sans changer la température. En alternative vous avez la possibilité de cuire sur la de chauffer deux casseroles ou d'utiliser deux zones de cuisson. de relier deux zones de cuisson, par exemple pour chauffer uniformément une cocotte.

**Booster**

Des résultats parfaits plus rapidement: avec le booster, les casseroles et les poêles chauffent plus rapidement et plus efficacement.

**ActiveFrying & ActiveGrilling**

Les capteurs intégrés dans les bobines d'induction déterminent en permanence la température dans et autour de l'ustensile de cuisson, régulent et maintiennent automatiquement le niveau de puissance approprié pour le mode de préparation choisi. Ainsi, le parfait steak grillé et les parfaites pommes de terre rôties sont toujours réussis.

**AssistedDisplay**

L'écran textuel intuitif vous guide pas à pas dans votre préparation et est équipé d'un curseur central pour le réglage de la température.

**TotalFlexi**

Grâce aux 8 bobines d'induction séparées, vous pouvez utiliser la plaque de cuisson comme une seule grande zone de cuisson avec un niveau de température uniforme ou vous pouvez utiliser jusqu'à 8 zones de cuisson séparément avec différents niveaux de température.

**Flexi Space**

Les nouvelles plaques de cuisson Flexi Space sont équipées de quatre bobines d'induction ovales. La Flexizone améliorée convainc par une détection plus précise des casseroles et une répartition optimale de la chaleur. Chaque zone de cuisson peut être contrôlée par un curseur.

**My Menu**

My Menu permet de personnaliser es programmes de cuisson sauvegardés. Vous pouvez ainsi définir vos préférences en matière de préparation des aliments dans un déroulement de programme personnel. Pour des résultats de cuisson qui correspondent exactement à vos goûts.

**ActiveHeat**

La surface de cuisson peut être divisée en quatre zones de température différentes, ce qui vous permet de régler la température en déplaçant simplement les casseroles entre les zones de cuisson, sans avoir à modifier le réglage sur l'écran.

**Flexi Duo**

Les nouvelles plaques de cuisson Flexi Duo sont équipées de deux bobines d'induction comprimées qui peuvent être connectées ensemble si nécessaire. Cela permet, par exemple, de chauffer uniformément une sauteuse ou de déplacer des casseroles.

**Flexi Space**

Les nouvelles plaques de cuisson Flexi Space sont équipées de quatre bobines d'induction ovales. La Flexizone améliorée convainc par une détection plus précise des casseroles et une répartition optimale de la chaleur. Chaque zone de cuisson peut être contrôlée par un curseur.

**CleanProtect**

Grâce au nano-révetement révolutionnaire CleanProtect, votre plaque de cuisson est comme neuve, même après des années d'utilisation intensive. La surface est plus résistante aux rayures que les plaques de cuisson traditionnelles et insensible à la décoloration. Cerise sur le gâteau : quelques gouttes d'eau suffisent pour le nettoyage.

**Combi Duo-Funktion**

Grâce à la fonction Combi Duo, il est possible de deux zones de cuisson individuelles en une zone plus grande avec le même de puissance, afin de pouvoir de la place pour des ustensiles de cuisson de grande taille. par exemple une cocotte rectangulaire.

**Slider-Technologie**

Réglage de la puissance des différentes zones de cuisson par glissement des doigts.

**Fonction Pause**

Activation en une seule fois: Les zones de cuisson actives passent au niveau de maintien au chaud et s'éteignent complètement après 30 minutes. Appuyer une nouvelle fois dans les 30 minutes: le niveau de puissance initial est rétabli.

**Induction**

La chaleur est produite là où elle est nécessaire: directement dans le fond de la casserole et non sur la plaque de cuisson.

**Touch Control**

Contrôle du panneau de commande du bout des doigts.

**Le degré de séparation des graisses**

désigne l'efficacité du filtre à graisses à filtrer les impuretés des vapeurs de cuisson.

**Classe d'efficacité fluidodynamique**

L'efficacité fluidodynamique désigne la consommation d'énergie nécessaire à l'extraction de l'air vicié.

LES NOUVELLES HOTTES ASPIRANTES BAUKNECHT. MOINS D'ODEURS, PLUS DE PLAISIR.

Avec les nouvelles hottes aspirantes de Bauknecht, cuisiner est désormais un plaisir encore plus grand. Les différents types de hottes offrent une solution adaptée à chaque situation de montage.



Moteur de ventilateur puissant

Une aspiration optimale. Le moteur haute performance intégré débarrasse l'air de votre cuisine des vapeurs de cuisson de manière fiable, rapide et silencieuse. Ce faisant, il garantit une filtration optimale avec une efficacité énergétique maximale.



Booster

Cette fonction active le niveau de puissance le plus élevé du ventilateur d'extraction, éliminant ainsi les odeurs et les vapeurs particulièrement intenses en un temps record. Après cinq minutes, le booster s'éteint automatiquement.



LED

Avec leur lumière claire et chaude, les hottes Bauknecht éclairent uniformément l'ensemble de la plaque de cuisson, afin que vous puissiez garder un œil sur tout ce que vous faites pendant la préparation de vos plats. Les lampes LED sont particulièrement efficaces car elles évitent les ombres sur la surface de cuisson et permettent non seulement d'économiser jusqu'à 90% d'électricité, mais durent aussi environ dix fois plus longtemps que les lampes traditionnelles.

La bonne solution pour chaque cuisine.

La gamme Bauknecht comprend un large choix de hottes aspirantes à recyclage ou à évacuation qui s'intègrent parfaitement à tout environnement de cuisine. Lors de l'installation de votre hotte, vous devez suivre scrupuleusement les instructions d'installation et de mise en service afin d'obtenir les meilleures performances et d'éliminer un maximum de vapeurs et d'odeurs.

Types de hottes

Il existe plusieurs types de hottes aspirantes Bauknecht. Il s'agit de hottes à façade plate à installer entre ou dans les meubles hauts, de hottes îlots à installer librement au-dessus d'un îlot de cuisine ou de hottes design à fixer au mur. Bauknecht propose une solution adaptée à chaque besoin.

Installation de hottes à recyclage ou à évacuation d'air

Les hottes aspirantes Bauknecht à évacuation sont extrêmement efficaces, car elles éliminent 100% des odeurs. Il est toutefois nécessaire de prévoir un passage vers l'extérieur pour évacuer l'air aspiré. Les hottes à recyclage permettent en revanche de recycler les odeurs et les vapeurs et de les rejeter dans l'environnement de la cuisine sous forme d'air propre. De plus, elles peuvent être placées n'importe où dans la pièce.

Quelques règles simples pour l'installation :

- La hotte doit être installée au centre de la surface de cuisson.
- La distance minimale entre la hotte et la surface de cuisson est généralement d'au moins 65 cm pour les plaques de cuisson électriques et 70 cm pour les plaques de cuisson au gaz, selon le type de hotte (il est fortement recommandé de ne pas dépasser la distance maximale de 75 cm).
- Le tuyau d'évacuation doit être compatible avec le raccord de la hotte et avoir le même diamètre (le fait de déplacer le tuyau ou de dévier le flux d'air peut entraîner une perte d'efficacité, qui doit alors être compensée par un niveau de puissance plus élevé lors du fonctionnement de la hotte).

Aperçu des hottes aspirantes

	90cm	60cm
HOTTES MURALES	 <p>DBHBS 93 LL X</p>	 <p>DBHBS 63 LL IX</p>
HOTTE PLATE		 <p>DBAH 65 LM X DBAH 62 LT X BAHTT 55 LM G</p>
HOTTE COMPACTE		 <p>DC 5460 IN/1</p>

Aperçu des équipements pour hottes aspirantesben

	DBHBS 93 LL X	DBHBS 63 LL IX	DBAH 62 LT X	DBAH 65 LM X	DC 5460 INV1	BAHTT 55 LM G
Description						
Couleur	inox	inox	gris	Gris argenté	inox	Inox-look
Type d'appareil	Hotte décorative murale	Hotte décorative murale	Hotte télescopique	Hotte télescopique	Hotte compacte	Hotte télescopique
Évacuation extérieure, recyclage	Suitable for exhaust mode / recirculation mode	Suitable for exhaust mode / recirculation mode	Suitable for exhaust mode / recirculation mode	Suitable for exhaust mode / recirculation mode	Suitable for exhaust mode / recirculation mode	Suitable for exhaust mode / recirculation mode
Équipement						
Aspiration périphérique	-	-	-	-	-	-
Niveaux de vitesse	4	4	3	3	3	3
Booster	•	•	•	-	-	-
Type de commande	Touch-Control	Touch-Control	Touch-Control	commandes Soft Touch	Curseur	commandes Soft Touch
TIMER	-	-	-	-	-	-
Témoin de contrôle	-	-	-	-	-	-
Caractéristiques de l'air extrait						
Débit d'air minimal en mode évacuation (en m³/h)	125	115	240	224	155	224
Sortie d'air - puissance max. du ventilateur m3/h	430	448	515	448	368	448
Booster (évacuation)	730	735	625	-	-	-
Niveau sonore minimal en mode évacuation (2010/30/EC)	31	31	47	48	48	48
Niveau sonore maximal en mode évacuation (2010/30/EC)	60	60	63	62	69	62
Classification						
Classe d'efficacité de la dynamique des fluides	B	B	A	E	E	E
Efficacité lumineuse	A	A	D	D	D	D
Classe d'efficacité de la séparation des graisses	B	B	C	C	C	C
Consommation annuelle d'énergie (kWh)	63.9	63.7	44.1	85.8	97.5	85.8
Dimensions						
Hauteur (en mm)	1147	1147	-	-	-	-
WIDTH	898	598	598	598	599	547
DEPTH	450	450	281	282	510	281
Profondeur en fonctionnement (en mm)	-	-	436	437	-	-
Hauteur panneau frontal (en mm)	-	-	-	-	-	-
Distance min. de la table de cuisson électrique (en mm)	500	500	430	430	500	430
Distance min. de la table de cuisson gaz (en mm)	650	650	650	650	650	650
Raccordement électrique						
Tension	220-240 V	220-240 V	220-240 V	220-240 V	220-240 V	-
FREQUENCY CH	50 Hz	50 Hz	50 Hz	50 Hz	50 Hz	-
Puissance de raccordement	0.255 kW	0.255 kW	0.18 kW	0.186 kW	0.16 kW	-
Fusible	1x10 A / 1.1 A	1x10 A / 1.1 A	1x10 A / 0.8 A	1x10 A / 0.8 A	1x10 A / 0.9 A	-
Puissance du moteur	0.25 kW	0.25 kW	0.18 kW	0.18 kW	0.16 kW	-
Eclairage						
Eclairage	LED	LED	LED	LED	LED	LED
Nombre de lampes	2	2	2	2	2	2
Eclairage (wattage)	2,5	2,5	3	3	3	3
Accessoires						
Nombre de filtres à graisse	3	2	2	2	1	2
Type de filtre à graisse	inox	inox	aluminium	aluminium	aluminium	aluminium
Filtre à graisse lavable	•	•	•	•	•	•
Accessoires spéciaux						
Filtre carbone	KIT FC 15	KIT FC 15	AMC 100	AMC 100	KIT FG 48	AMC 100
Nombre de filtres à charbon	1	1	1	1	1	1
Filtre carbone lavable	-	-	-	-	-	-
Tuyau cheminée décoratif	-	-	-	-	AMC 858 IX	-
Description de la cheminée	-	-	-	-	-	-

Hottes murales



DBHBS 93 LL X

Hotte aspirante (murale/90cm)

TYPE D'APPAREIL

- Hotte murale en matériau de haute qualitéinox, pour montage direct sur le mur
- Cheminée en inox
- Adaptée au mode évacuation extérieur ou recyclage

CARACTÉRISTIQUES

- Eclairage : LED, 2x2.5 W
- 1 moteur de ventilateur puissant, 4 étages de puissance niveau intensif inclus
- Filtre à graisse avec lampe témoin de saturation
- Contrôle via la commande tactile

ACCESSOIRES

- Matériel de montage et d'installation
- 3 filtres à graisse en inox (lavables)
- Volet anti-retour pour l'évacuation de l'air

ACCESSOIRES EN OPTION

- Filtre à charbon actif pour recyclage KIT FC 15

CONSOMMATION

- Consommation d'énergie/an : 63.9 kWh
- Classe énergétique B, efficacité dynamique des fluides B, Efficacité lumineuse A, efficacité des filtres à graisse B¹

DONNÉES TECHNIQUES

- Débit d'air en mode évacuation min-max : 115 , 288 , 448 , 735 , booster 735 m³/h
- Débit maximum d'évacuation 735 m³/h
- Puissance du ventilateur en mode d'évacuation **d'air: vitesse normale max. 430m³/h, niveau intensif 730m³/h**
- Débit d'air en mode recyclage: 65 , 75 , 256 , 336 , 336 m³/h
- Niveau sonore évacuation: min. 31 – max. 72 dB/A
- Evacuation au-dessus
- Diamètre du raccordement tuyau d'évacuation 150 mm
- Hauteur totale de l'unité réglable de 619 à 1147 mm
- Alimentation électrique: 220-240 V
- Fusible / courant absorbé: 1x10 A / 1.1 A
- Dimensions du produit (HxLxP) : 1147 x 898 x 450 mm
- Poids de l'appareil emballé : 17.9 kg
- Dimensions appareil emballé (HxLxP) : 576 x 374 x 945 mm
- Distance min. de la table de cuisson électrique 500 mm
- Distance min. de la table de cuisson gaz 650 mm



DBHBS 63 LL IX

Hotte aspirante (murale/60cm)

TYPE D'APPAREIL

- Hotte murale en matériau de haute qualitéinox, pour montage direct sur le mur
- Cheminée en inox
- Adaptée au mode évacuation extérieur ou recyclage

CARACTÉRISTIQUES

- Eclairage : LED, 2x2.5 W
- 1 moteur de ventilateur puissant, 4 étages de puissance niveau intensif inclus
- Filtre à graisse avec lampe témoin de saturation
- Contrôle via la commande tactile

ACCESSOIRES

- Matériel de montage et d'installation
- 2 filtres à graisse en inox (lavables)
- Volet anti-retour pour l'évacuation de l'air

ACCESSOIRES EN OPTION

- Filtre à charbon actif pour recyclage KIT FC 15

CONSOMMATION

- Consommation d'énergie/an : 63.7 kWh
- Classe énergétique B, efficacité dynamique des fluides B, Efficacité lumineuse A, efficacité des filtres à graisse B¹

DONNÉES TECHNIQUES

- Débit d'air en mode évacuation min-max : 115 , 288 , 448 , 735 , booster 735 m³/h
- Débit maximum d'évacuation 735 m³/h
- Puissance du ventilateur en mode d'évacuation **d'air: vitesse normale max. 448m³/h, niveau intensif 735m³/h**
- Débit d'air en mode recyclage: 65 , 75 , 256 , 336 , 336 m³/h
- Niveau sonore évacuation: min. 31 – max. 72 dB/A
- Evacuation au-dessus
- Diamètre du raccordement tuyau d'évacuation 150 mm
- Hauteur totale de l'unité réglable de 619 à 1147 mm
- Alimentation électrique: 220-240 V
- Fusible / courant absorbé: 1x10 A / 1.1 A
- Dimensions du produit (HxLxP) : 1147 x 598 x 450 mm
- Poids de l'appareil emballé : 13.9 kg
- Dimensions appareil emballé (HxLxP) : 576 x 374 x 645 mm
- Distance min. de la table de cuisson électrique 500 mm
- Distance min. de la table de cuisson gaz 650 mm



inox



inox

¹ Classe énergétique d'A+++ à D

Hottes plates



DBAH 62 LT X

Hotte aspirante (plate/60cm)

TYPE D'APPAREIL

- Hotte tiroir, à installer dans un meuble haut de hotte tiroir
- Adaptée au mode évacuation extérieur ou recyclage

CARACTÉRISTIQUES

- Eclairage : LED, 2x3 W
- 1 moteur de ventilateur puissant, 3 étages de puissance niveau intensif inclus
- Contrôle via la commande tactile

ACCESSOIRES

- 1 Filtre à charbon actif
- Matériel de montage et d'installation
- 2 filtres à graisse en aluminium (lavables)
- Volet anti-retour pour l'évacuation de l'air
- Panneau frontal inox inclus

ACCESSOIRES EN OPTION

- Filtre à charbon actif pour recyclage AMC 100

CONSUMMATION

- Consommation d'énergie/an : 44.1 kWh
- Classe énergétique A, efficacité dynamique des fluides A, Efficacité lumineuse D, efficacité des filtres à graisse C¹

DONNÉES TECHNIQUES

- Puissance du ventilateur en mode d'évacuation **d'air: vitesse normale max. 515m³/h, niveau intensif 625m³/h**
- Niveau sonore évacuation: min. 47 – max. 67 dB/A
- Evacuation au-dessus et à l'arrière
- Diamètre du raccordement tuyau d'évacuation 150 mm
- Alimentation électrique: 220-240 V
- Fusible / courant absorbé: 1x10 A / 0.8 A
- Dimensions du produit (HxLxP) : 396 x 598 x 281 mm
- Poids de l'appareil emballé : 12.5 kg
- Dimensions appareil emballé (HxLxP) : 511 x 693 x 396 mm
- Distance min. de la table de cuisson électrique 430 mm
- Distance min. de la table de cuisson gaz 650 mm
- Profondeur en fonctionnement 281 jusqu'à 436 mm



DBAH 65 LM X

Hotte aspirante (plate/60cm)

TYPE D'APPAREIL

- Hotte tiroir, à installer dans un meuble haut de hotte tiroir
- Adaptée au mode évacuation extérieur ou recyclage

CARACTÉRISTIQUES

- Commande mécanique avec commandes Soft Touch
- Eclairage : LED, 2x3 W
- 1 moteur de ventilateur puissant, 3 étages de puissance

ACCESSOIRES

- Matériel de montage et d'installation
- 2 filtres à graisse en aluminium (lavables)
- Volet anti-retour pour l'évacuation de l'air
- Panneau frontal inox inclus

ACCESSOIRES EN OPTION

- Filtre à charbon actif pour recyclage AMC 100

CONSUMMATION

- Consommation d'énergie/an : 85.8 kWh
- Classe énergétique D, efficacité dynamique des fluides E, Efficacité lumineuse D, efficacité des filtres à graisse C¹

DONNÉES TECHNIQUES

- Puissance du ventilateur en mode d'évacuation **d'air: vitesse normale max. 448m³/h**
- Niveau sonore évacuation: min. 48 – max. 62 dB/A
- Evacuation au-dessus et à l'arrière
- Diamètre du raccordement tuyau d'évacuation 150 mm
- Alimentation électrique: 220-240 V
- Fusible / courant absorbé: 1x10 A / 0.8 A
- Dimensions du produit (HxLxP) : 396 x 598 x 282 mm
- Poids de l'appareil emballé : 12.5 kg
- Dimensions appareil emballé (HxLxP) : 511 x 693 x 396 mm
- Distance min. de la table de cuisson électrique 430 mm
- Distance min. de la table de cuisson gaz 650 mm
- Profondeur en fonctionnement 282 jusqu'à 437 mm



gris



Gris argenté

¹ Classe énergétique d'A+++ à D

Hottes plates & Hotte compact



DC 5460 IN/1

Hotte aspirante (plate/60cm)

TYPE D'APPAREIL

- Hotte compacte, inox, pour un montage sous un meuble haut ou directement sur le mur
- Adaptée au mode évacuation extérieur ou recyclage

CARACTÉRISTIQUES

- Commande mécanique avec Curseur
- Eclairage : LED, 2x3 W
- 1 moteur de ventilateur puissant, 3 étages de puissance
- Commandes à curseurs

ACCESSOIRES

- Matériel de montage et d'installation
- 1 filtre à graisse en aluminium (lavable)

ACCESSOIRES EN OPTION

- Filtre à charbon actif pour recyclage KIT FG 48
- En option: Ralonge cheminée AMC 858 IX

CONSUMMATION

- Consommation d'énergie/an : 97.5 kWh
- Classe énergétique D, efficacité dynamique des fluides E, Efficacité lumineuse D, efficacité des filtres à graisse C¹

DONNÉES TECHNIQUES

- Puissance du ventilateur en mode d'évacuation **d'air: vitesse normale max. 368m³/h**
- Niveau sonore évacuation: min. 48 – max. 69 dB/A
- Evacuation au-dessus et à l'arrière
- Alimentation électrique: 220-240 V
- Fusible / courant absorbé: 1x10 A / 0.9 A
- Dimensions du produit (HxLxP) : 133 x 599 x 510 mm
- Poids de l'appareil emballé : 6.8 kg
- Dimensions appareil emballé (HxLxP) : 152 x 618 x 548 mm
- Distance min. de la table de cuisson électrique 500 mm
- Distance min. de la table de cuisson gaz 650 mm



BAHTT 55 LM G

Hotte aspirante (murale/cm)

TYPE D'APPAREIL

- Hotte tiroir, à installer dans un meuble haut de hotte tiroir
- Adaptée au mode évacuation extérieur ou recyclage

CARACTÉRISTIQUES

- Commande mécanique avec commandes Soft Touch
- Eclairage : LED, 2x3 W
- 1 moteur de ventilateur puissant, 3 étages de puissance
- Filtre à graisse avec lampe témoin de saturation

ACCESSOIRES

- 2 filtres à graisse en aluminium (lavables)

ACCESSOIRES EN OPTION

- Filtre à charbon actif pour recyclage AMC 100

CONSUMMATION

- Consommation d'énergie/an : 85.8 kWh
- Classe énergétique D, efficacité dynamique des fluides E, Efficacité lumineuse D, efficacité des filtres à graisse C¹

DONNÉES TECHNIQUES

- Puissance du ventilateur en mode d'évacuation **d'air: vitesse normale max. 448m³/h**
- Niveau sonore évacuation: min. 48 – max. 62 dB/A
- Evacuation au-dessus et à l'arrière
- Diamètre du raccordement tuyau d'évacuation 150 mm
- Alimentation électrique: 220-240 V
- Fusible / courant absorbé: 0.8 Ampere
- Dimensions du produit (HxLxP) : 428 x 547 x 281 mm
- Poids de l'appareil emballé : 11.8 kg
- Dimensions appareil emballé (HxLxP) : 528 x 649 x 399 mm
- Distance min. de la table de cuisson électrique 430 mm
- Distance min. de la table de cuisson gaz 650 mm



inox

Inox-look

¹ Classe énergétique d'A+++ à D

PICTOGRAMMES

GLOSSAIRE

Hottes d'aspiration

**Lumière LED**

De nombreuses hottes aspirantes de Bauknecht assurent non seulement le meilleur éclairage possible de la surface de cuisson grâce à un éclairage LED innovant, mais créent également une ambiance agréable dans toute la cuisine grâce à différentes variantes de couleurs.

**Touch Control**

Contrôle du panneau de commande du bout des doigts.

**Le degré de séparation des graisses**

désigne l'efficacité du filtre à graisses à filtrer les impuretés des vapeurs de cuisson.

**Le degré de séparation des graisses**

désigne l'efficacité du filtre à graisses à filtrer les impuretés des vapeurs de cuisson.

**Classe d'efficacité fluidodynamique**

L'efficacité fluidodynamique désigne la consommation d'énergie nécessaire à l'évacuation de l'air vicié.

**Classe d'efficacité fluidodynamique**

L'efficacité fluidodynamique désigne la consommation d'énergie nécessaire à l'évacuation de l'air vicié.

**Classe d'efficacité fluidodynamique**

L'efficacité fluidodynamique désigne la consommation d'énergie nécessaire à l'évacuation de l'air vicié.

**Niveau intensif**

Niveau de puissance le plus élevé pour les vapeurs de cuisson intenses qui se forment lors de la friture ou de la saisie. La hotte passe automatiquement à un niveau inférieur.

02

RÉFRIGÉRATION





TOTAL NO FROST RÉFRIGÉRATEURS COMBINÉS

Pour rester bons et sains, les aliments doivent être conservés frais, du moment où ils sont produits jusqu'au moment où vous les consommez. Les technologies innovantes telles que la technologie exclusive Dynamic Intelligence et Total NoFrost y veillent.



Facilement intégrables à la bonne place.

Les réfrigérateurs combinés Bauknecht sont disponibles dans de nombreuses hauteurs différentes pour les niches d'encastrement **14M, 16M, 18M et 20M**. Le plus grand réfrigérateur combiné du marché, d'une hauteur de 194 cm, utilise de manière optimale le petit espace situé en dessous et au-dessus du réfrigérateur encastré dans l'armoire. Vous disposez ainsi de plus d'espace pour réfrigérer.



Tablette porte-bouteilles

Un maintien sûr grâce à un porte-bouteilles de haute qualité pouvant accueillir jusqu'à 5 bouteilles.



Plateau en verre divisible

La tablette en verre divisée peut être facilement glissée en dessous et relevée et offre une flexibilité maximale, par exemple pour le stockage d'objets plus volumineux.



Multi Fresh Box

Pour une conservation optimale de la viande et du poisson, des produits laitiers ou des fruits et légumes



Fresh Box+

Un régulateur d'humidité assure un climat de fraîcheur idéal pour conserver les fruits et légumes jusqu'à 15 jours¹ de plus.



Compartiments de porte flexibles

Flexibilité maximale grâce aux compartiments de porte réglables.



Easy Access Tray

La tablette coulissante dans la partie congélation permet un accès rapide et facile aux produits congelés

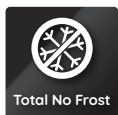

Total NoFrost

Cette technologie empêche la formation de glace dans le compartiment de congélation et prévient la formation de gouttes d'humidité sur la paroi arrière du réfrigérateur



¹ Basé sur des tests internes de perte de poids et de qualité visuelle, en tenant compte des fruits et légumes courants.



Dynamic Intelligence Technologie

La technologie intuitive, surveille en permanence le niveau de température à l'intérieur, non seulement à l'ouverture de la porte, mais aussi lorsqu'une grande quantité d'aliments est placée dans le réfrigérateur. Grâce à des capteurs, elle détecte automatiquement les variations de température et les rétablit à leur niveau optimal, afin de toujours garantir une conservation optimale des aliments et une grande économie d'énergie.

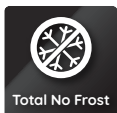

Total NoFrost

Cette technologie empêche la formation de glace dans le compartiment de congélation et prévient la formation de gouttes d'humidité sur la paroi arrière du réfrigérateur



Multicool Flow

Les orifices de sortie situés sur les tablettes supérieure et centrale répartissent l'air frais de manière uniforme et assurent un stockage et un rétablissement rapides et efficaces de la température.



Fresh Box+

Le Fresh Box+ dispose d'un régulateur d'humidité qui vous permet de régler facilement le climat de fraîcheur idéal pour conserver les fruits et légumes jusqu'à 15 jours¹ de plus.



Fresh Box 0° C

Le Fresh Box 0°C vous permet de conserver au mieux vos aliments délicats, comme le poisson ou la viande. En effet, grâce à son positionnement dans l'espace de réfrigération, une conservation optimale est garantie pour vos denrées périssables à des températures avoisinant 0 °C.









¹ Basé sur des tests internes de perte de poids et de qualité visuelle, en tenant compte des fruits et légumes courants.



Multi Fresh Box

Pour une conservation optimale de la viande et du poisson, des produits laitiers ou des fruits et légumes

Viande et poisson	Fruits et légumes	Produits laitiers
 <p>environ: 1-2°C</p>	 <p>environ: 3-4°C</p>	 <p>environ: 2°C+</p>
		



Fast Freeze Pad

La plaque en aluminium pour congeler plus rapidement les aliments et les boissons



Fresh Pad

Le revêtement Microban Silver Shield® réduit la croissance des bactéries jusqu'à 99,9%¹, créant ainsi un environnement plus sain et plus hygiénique pour les aliments frais et améliorant leur durée de conservation.

¹ testé indépendamment par IMSL (Industrial Microbiological Services Ltd, UK) selon la norme ISO 22196



Les technologies les plus avancées pour une conservation sûre et saine.

Les nouveaux réfrigérateurs et congélateurs combinés ont été conçus pour s'intégrer parfaitement dans n'importe quelle cuisine tout en offrant des performances exceptionnelles. Ils sont dotés d'une multitude de solutions techniques qui répondent à la fois aux exigences esthétiques et offrent des performances de premier ordre.

34 dB

Zen Inverter - Compresseur

Le compresseur Zen Inverter assure une température constante en silence et en économisant l'énergie. Le compresseur innovant minimise les variations de température à l'intérieur de l'appareil. Vos aliments restent ainsi frais plus longtemps et vous pouvez les déguster plus longtemps. De plus, le compresseur est moins bruyant et consomme moins d'énergie.



StopFrost

STOPFROST

Grâce à la technologie StopFrost, vous pouvez facilement décongeler le compartiment congélateur en minute seulement. La plaque StopFrost amovible recueille le givre qui se forme et peut ensuite être facilement retiré. Cela vous permet non seulement de gagner du temps mais aussi de consommer moins d'énergie.



SetmoQuick

SETMO-QUICK

Rend l'installation de votre réfrigérateur ou congélateur Bauknecht aussi simple et sans stress que possible. Avec le système d'encastrement intelligent SETMO-QUICK, vous jouez la carte de la sécurité: l'ancienne façade du meuble s'adapte sans problème au nouvel appareil.



Kühlen & Gefrieren

RÉFRIGÉRATION ET CONGÉLATION RÉGLABLES SÉPARÉMENT

Les compartiments de réfrigération et de congélation des réfrigérateurs combinés Bauknecht peuvent être réglés séparément, ce qui est pratique lorsque vous partez en vacances, par exemple.







LED



ÉCLAIRAGE LED

Ce concept d'éclairage permet d'obtenir le meilleur éclairage possible tout en réduisant la consommation.

Aperçu réfrigérateurs et congélateurs

Hauteur de niche	20M (194 cm)	18M (177.6 cm)	16M (158 cm)
RÉFRIGÉRATEURS COMBINÉS	 <p>BKC20D013C2 SF</p>	 <p>KGITN 28MM253 KGITN 28MM254 BKC18D013C2 SF BKC18D013C2 SF LH BKC18D011V1 BKC18D011V1 LH</p>	 <p>KGIS 2680 LH2 KGIS 26803</p>
RÉFRIGÉRATEURS AVEC COMPARTIMENT CONGÉLATEUR INTÉGRÉ		 <p>BKSD184013C2</p>	
RÉFRIGÉRATEURS SANS COMPARTIMENT CONGÉLATEUR- (COOLER)		 <p>BKSD18A013C1</p>	

Aperçu réfrigérateurs et congélateurs

Hauteur de niche	12M (122.1 cm)	9M (87.4 cm)	8M (87.4cm)
RÉFRIGÉRATEURS COMBINÉS			
RÉFRIGÉRATEURS AVEC COMPARTIMENT CONGÉLATEUR INTÉGRÉ	 <p>BKSD12432 / KVIE 2281 LH2 KVIE 22812 / KRIE 22512 KVIE 2252 LH2 / KVIE 22522</p>		 <p>BKBUF011 BKBUF011 LH</p>
RÉFRIGÉRATEURS SANS COMPARTIMENT CONGÉLATEUR- (COOLER)		 <p>KRI 29512 / KVIS 29502</p>	

Aperçu réfrigérateurs et congélateurs

PETIT CONGÉLATEUR

K55VM 1130 W CH

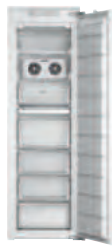
NOFROST CONGÉLATEURBKSD18F013C1
BKSD18F013C1

Aperçu des équipements pour réfrigérateurs

	BKC20D013C2 SF	KGITN 28MM253	KGITN 28MM254	BKC18D013C2 SF	BKC18D013C2 SF LH	BKC18D011V1	BKC18D011V1 LH
Description							
Type	Réfrigérateur combiné	Réfrigérateur combiné	Réfrigérateur combiné	Réfrigérateur combiné	Réfrigérateur combiné	Réfrigérateur combiné	Réfrigérateur combiné
Type d'appareil	Appareil encastrable	Appareil encastrable	Appareil encastrable	Appareil encastrable	Appareil encastrable	Appareil encastrable	Appareil encastrable
Couleur	blanc	blanc	blanc	blanc	blanc	blanc	blanc
Réglages de position	Interne	Interne	Interne	Interne	Interne	-	-
Type d'affichage	Electronique	Electronique	Electronique	Electronique	Electronique	Electronique	Electronique
Équipement partie réfrigérateur							
ProFresh	Dynamic Intelligence	Dynamic Intelligence	Dynamic Intelligence	Dynamic Intelligence	Dynamic Intelligence	Dynamic Intelligence	Dynamic Intelligence
Fonction Super Refroidissement	•	•	•	-	-	•	•
Dégivrage automatique	•	•	•	•	•	•	•
Fonction éco «vacances»	-	•	•	•	•	-	-
Nombre de plateaux	4	4	4	4	4	5	5
dont des étagères réglables en verre de sécurité	3	3	3	3	3	4	4
Nombre de balconnets de porte	6	5	5	5	5	5	5
Bac à légumes et fruits	-	-	-	-	-	-	-
Zone 0°C	FreshBox+ Deli Box	Fresh Box+ Multi Fresh Box	Fresh Box+ Multi Fresh Box	Fresh Box+ Fresh Box 0°	Fresh Box+ Fresh Box 0°	Fresh Box+	Fresh Box+
Système de tiroirs	-	-	-	-	-	-	-
Équipement partie congélateur							
Marquage étoile	4	4	4	4	4	4	4
Système de dégivrage	StopFrost	Total NoFrost	Total NoFrost	StopFrost	StopFrost	dégivrage manuel	dégivrage manuel
ProFreeze	-	-	-	-	-	-	-
QuickIce	-	-	-	-	-	-	-
Congélation rapide	-	Fast Freezing	Fast Freezing	Fast Freezing	Fast Freezing	-	-
Température ajustable pour le surgélateur	-	•	•	•	•	-	-
Partyaotomatique	-	•	•	-	-	-	-
Nombre de tiroirs de surgélation	2	2	2	2	2	2	2
Système de tiroirs	-	-	-	-	-	-	-
Alarme lorsque la porte est ouverte (sonore/visuelle)	-	tous les deux	tous les deux	-	-	-	-
Signal d'avertissement	accoustique	tous les deux	tous les deux	accoustique	accoustique	optique	optique
Durée de conservation en cas de panne de courant (en h)	19	7	7	19	19	19	19
Capacité de congélation (kg/24h)	4	7	7	4	4	4	4
Données de consommation							
Classe énergétique	-	-	-	-	-	-	-
Classe énergétique	D	C	D	D	D	E	E
Volume utile total (l)	300	250	250	268	268	268	268
Capacité utile du compartiment réfrigérateur	221	182	182	189	189	189	189
Capacité utile du compartiment congélateur	79	68	68	79	79	79	79
Emissions de bruit aérien (dB (A) re 1 pW)	33	34	34	33	33	34	34
Classe d'émission de bruit aérien	B	B	B	B	B	B	B
Consommation annuelle d'énergie (kWh/an)	180	143	179	181	181	227	227
Données techniques et dimensions							
La ventilation et l'aération peuvent être intégrées	-	-	-	-	-	-	-
Embase vario	-	-	-	-	-	-	-
Type de charnière	SetmoQuick	SetmoQuick	SetmoQuick	SetmoQuick	SetmoQuick	SetmoQuick	SetmoQuick
Butée de porte	droite	droite	droite	droite	gauche	droite	gauche
intégrable	•	•	•	•	•	•	•
Tension	220-240 V	220-240 V	220-240 V	220-240 V	220-240 V	220-240 V	220-240 V
Puissance de raccordement	140 W	180 W	180 W	140 W	140 W	140 W	140 W
Fusible	1 x 10 A / 1,35 A	1 x 10 A / 1,35 A	1 x 10 A / 1,35 A	1 x 10 A / 1,35 A	1 x 10 A / 1,35 A	1 x 10 A / 1,35 A	1 x 10 A / 1,35 A
FREQUENCY CH	50 Hz	50 Hz	50 Hz	50 Hz	50 Hz	50 Hz	50 Hz
CORD_LGTH	245	245	245	240	240	245	245
HEIGHT	1935	1770	1770	1770	1770	1770	1770
WIDTH	557	557	557	557	557	557	557
DEPTH	545	545	545	545	545	545	545

Aperçu des équipements pour réfrigérateurs

	KVIE 22522	KVIE 2252 LH2	KRIE 22512	KVIS 29502	KRI 29512	BK8UP011	BK8UP011 LH
Description							
Type	Réfrigérateur avec surgélateur	Réfrigérateur avec surgélateur	Réfrigérateur	Réfrigérateur avec surgélateur	Réfrigérateur	Réfrigérateur avec surgélateur	Réfrigérateur avec surgélateur
Type d'appareil	Appareil encastrable	Appareil encastrable	Appareil encastrable	Appareil encastrable	Appareil encastrable	Appareil encastrable	Appareil encastrable
Couleur	blanc	blanc	blanc	blanc	blanc	blanc	blanc
Réglages de position	Interne	Interne	Interne	Interne	Interne	Interne	Interne
Type d'affichage	Electronique	Electronique	Electronique	Electronique	Electronique	Electronique	Electronique
Equipement partie réfrigérateur							
ProFresh	-	-	-	-	-	-	-
Fonction Super Refroidissement	-	-	-	-	-	-	-
Dégivrage automatique	•	•	•	•	•	•	•
Fonction éco «vacances»	-	-	-	-	-	-	-
Nombre de plateaux	4	4	5	1	2	2	2
dont des étagères réglables en verre de sécurité	3	3	4	1	2	1	1
Nombre de balconnets de porte	4	4	4	3	3	3	3
Bac à légumes et fruits	1	1	1	1	1	2	2
Zone 0°C	-	-	-	-	-	-	-
Système de tiroirs	-	-	-	-	-	-	-
Equipement partie congélateur							
Marquage étoile	4	4	-	4	-	4	4
Système de dégivrage	dégivrage manuel	dégivrage manuel	-	dégivrage manuel	-	dégivrage manuel	dégivrage manuel
ProFreeze	-	-	-	-	-	-	-
QuickIce	-	-	-	-	-	-	-
Congélation rapide	-	-	-	-	-	-	-
Température ajustable pour le surgélateur	-	-	-	-	-	-	-
Partyaotomatique	-	-	-	-	-	-	-
Nombre de tiroirs de surgélation	-	-	-	-	-	-	-
Système de tiroirs	-	-	-	-	-	-	-
Alarme lorsque la porte est ouverte (sonore/visuelle)	optique	optique	optique	-	-	-	-
Signal d'avertissement	optique	-	optique	none	-	none	none
Durée de conservation en cas de panne de courant (en h)	12	12	-	6	-	10	10
Capacité de congélation (kg/24h)	3	3	-	2.5	-	3	3
Données de consommation							
Classe énergétique	-	-	-	-	-	-	-
Classe énergétique	E	E	E	E	E	E	E
Volume utile total (l)	189	189	209	120	136	126	126
Capacité utile du compartiment réfrigérateur	171	171	209	102	136	108	108
Capacité utile du compartiment congélateur	18	18	0	18	0	18	18
Emissions de bruit aérien (dB (A) re 1 pW)	36	36	35	35	35	41	41
Classe d'émission de bruit aérien	C	C	B	B	B	C	C
Consommation annuelle d'énergie (kWh/an)	151	151	102	150	93	150	150
Données techniques et dimensions							
La ventilation et l'aération peuvent être intégrées	-	-	-	-	-	-	-
Embase vario	-	-	-	-	-	-	-
Type de charnière	SetmoQuick	SetmoQuick	SetmoQuick	SetmoQuick	SetmoQuick	SuperSetmo	SuperSetmo
Butée de porte	droite	gauche	droite	droite	droite	droite	gauche
intégrable	•	•	•	•	•	•	•
Tension	220-240 V	220-240 V	220-240 V	220-240 V	220-240 V	220-240 V	220-240 V
Puissance de raccordement	80 W	80 W	75 W	75 W	75 W	100 W	100 W
Fusible	1 x 10 A / 0.85 A	1 x 10 A / 0.85 A	1 x 10 A / 0.85 A	1 x 10 A / 1.1 A	1 x 10 A / 1.1 A	1 x 10 A / 0.5 A	1 x 10 A / 0.5 A
FREQUENCY CH	50 Hz	50 Hz	50 Hz	50 Hz	50 Hz	50 Hz	50 Hz
CORD_LGTH	245	245	245	245	245	245	245
HEIGHT	1220	1220	1220	873	873	819	819
WIDTH	557	557	557	557	557	597	597
DEPTH	545	545	545	545	545	545	545

Aperçu des équipements pour congélateurs

BKSD18P013C1

Description

Type	Surgélateur encastrable
Hauteur de la niche	178
Combinable en Side by Side	-

Équipement et confort

Système de dégivrage	NoFrost
ProFreeze	-
Congélation rapide	-
Fonction d'économie d'énergie ECO	-
Congélation rapide	-
Easy Opening	-
Poignée en aluminium	-
Calendrier des aliments surgelés	-

Congélateur

INTERIOR_LIGHT_TYPE	Eclairage du plafond par LED
Nombre de tiroirs de surgélation	6
Nombre de boîtes XXL	-
Nombre de tiroirs de congélateur (taille réduite de moitié)	-
FREEZING_FLAPS_NUMBER	2
Zone Pizza	-
Compartment de congélation	-

Congélateur coffre

DualCool	-
Space+	-
FlexiSpace	-
INTERIOR_LIGHT	-
Equilibre automatique du couvercle	-
Nombre total de tiroirs (y compris les tiroirs XXL)	-
Nombre de tiroirs XXL	-
Sécurité enfants	-
Paroi de séparation amovible	-

Accessoires

Cadre décoratif	-
Nombre d'accumulateur de froid	-
Nombre de bacs à glaçons	-
Nombre de tiroirs de congélateur	-
Alarme visuelle/sonore lorsque la porte est ouverte	-
Signal d'avertissement	tous les deux

Données de consommation

Classe énergétique	-
Classe énergétique	E
Volume utile total (l)	203
Emissions de bruit aérien (dB (A) re 1 pW)	38
Classe d'émission de bruit aérien	C
Consommation annuelle d'énergie (kWh/an)	233
Capacité de congélation (kg/24h)	21.5

Données techniques et dimensions

Butée de porte	Right reversible
Z_HINGE_TYPE	SoftClosing
Conduit frontal de dégivrage	-
Pieds réglables	•
Plateau de table amovible	-
Embase vario	-
Tension	220-240 V
Puissance de raccordement	130 W
Fusible	1 x 10 A / 1.4 A
Puissance de raccordement	130 W
Hauteur de la niche (mm)	1776
Largeur de la niche (mm)	560
Profondeur minimale de la niche (mm)	555
HEIGHT	1771
WIDTH	557
DEPTH	545

Réfrigérateurs combinés 20M et 18M



BKC20D013C2 SF

StopFrost Réfrigérateur encastrable avec compartiment congélateur (niche 194)

EQUIPEMENT ET CONFORT

- Affichage interne TouchControl
- Réglage électronique de la température
- Alarme acoustique

PARTIE RÉFRIGÉRATEUR

- Dynamic Intelligence rétablit plus rapidement la température normale après ouverture
- Fresh Box+ – jusqu'à 15 jours* de fraîcheur en plus grâce à une régulation précise de l'humidité¹
- Deli Box - tiroir supplémentaire pour un stockage clair de vos aliments préféré
- Circulation uniforme de l'air dans la chambre froide grâce à un ventilateur
- Maintien sûr grâce à un porte-bouteille flexible et peu encombrant
- Compartiment spécial pour fruits et légumes
- Fonction réfrigération rapide
- Système de dégivrage automatique
- 4 Etagères en verre de sécurité, dont 3 la hauteur est réglable
- 6 Compartiments de porte, dont 4 compartiment à beurre avec rabat
- Flexibilité maximale grâce à des compartiments de porte réglables
- 3 clayettes en verre incassable amovibles

PARTIE CONGÉLATEUR

- **StopFrost** – une plaque StopFrost amovible recueille le givre généré
- **Easy Access Tray** – tiroir amovible dans le congélateur
- 2 tiroirs de surgélation
- Durée de conservation en cas de panne de courant : 19 heures
- Classe énergétique D²
- Consommation énergétique: 180 kWh/an
- Capacité nette: 221 l refroidissement, 79 l congélation, total 300l
- Classe d'émission de bruit aérien: B, 33 dB(A) re 1 pW
- Capacité de congélation: 4 kg/24 heures

DONNÉES TECHNIQUES

- Fixation simple d'une porte fixe SETMO-QUICK
- Alimentation électrique: 220-240 V
- Fusible / courant absorbé: 1 x 10 A / 1.35 A
- Fréquence 50 Hz, Puissance de raccordement 140 W
- Câble de raccordement : 245 cm
- Pour un emploi dans une température environnante(°C) : +10/+43 (SN-T)
- Butoir de porte à droite, réversible
- Poids de l'appareil : 55.2 kg, Poids de l'appareil emballé : 57 kg
- Dimensions de l'appareil (HxLxP): 1935x557x545 mm
- Dimensions de l'appareil emballé (HxLxP) : 2000 x 596 x 608 mm



blanc



KGITN 28MM253

Réfrigérateur combiné encastrable (niche 178)

EQUIPEMENT ET CONFORT

- Compresseur Zen Inverter – assure silence et économies d'énergie
- Partyautomatique – fournit des boissons fraîches en 30 minutes seulement
- Réglage électronique de la température

PARTIE RÉFRIGÉRATEUR

- Dynamic Intelligence rétablit plus rapidement la température normale après ouverture
- Fresh Box+ – jusqu'à 15 jours* de fraîcheur en plus grâce à une régulation précise de l'humidité¹
- Multi Fresh Box - pour une conservation optimale de la viande et du poisson, des produits laitiers ou des fruits et légumes
- **l'étagère en verre séparée FlexiShelf** – tablette en verre divisible
- **Système Metal MultiCoolFlow** – circulation uniforme de l'air et répartition du froid
- Tablette porte-bouteilles – support sûr pouvant accueillir jusqu'à 5 bouteilles
- Fonction réfrigération rapide
- Système de dégivrage automatique
- 4 Etagères en verre de sécurité, 1 étagère séparable, dont 3 la hauteur est réglable
- 5 compartiments de porte, dont 3 réglables.
- 3 clayettes en verre incassable amovibles

PARTIE CONGÉLATEUR

- **Total NoFrost** – ne dégivrez plus jamais le compartiment congélateur
- Alarme de température visuelle et sonore
- **Easy Access Tray** – tiroir amovible dans le congélateur
- LED monté en haut dans le compartiment congélateur
- 2 tiroirs de surgélation
- Durée de conservation en cas de panne de courant : 7 heures
- 1 Fast Freeze Pad - plaque en aluminium pour une congélation plus rapide
- Classe énergétique C²
- Consommation énergétique: 143 kWh/an
- Capacité nette: 182 l refroidissement, 68 l congélation, total 250l
- Classe d'émission de bruit aérien: B, 34 dB(A) re 1 pW
- Capacité de congélation: 7 kg/24 heures

DONNÉES TECHNIQUES

- Fixation simple d'une porte fixe SETMO-QUICK
- Alimentation électrique: 220-240 V
- Fusible / courant absorbé: 1 x 10 A / 1.35 A
- Fréquence 50 Hz, Puissance de raccordement 180 W
- Câble de raccordement : 245 cm
- Butoir de porte à droite, réversible
- Poids de l'appareil : 67 kg, Poids de l'appareil emballé : 69 kg
- Dimensions de l'appareil (HxLxP): 1770x557x545 mm
- Dimensions de l'appareil emballé (HxLxP) : 1840 x 596 x 608 mm



blanc

¹ Sur la base de tests internes concernant la perte de poids et la qualité visuelle, pour les types de fruits et légumes ordinaires.

² Classe énergétique de A à G

³ Sur la base du niveau sonore indiqué par les fabricants concurrents. L'indication se réfère à tous les réfrigérateurs/congélateurs encastrables de 70 cm de large avec un niveau sonore de 32 dBa vendus sous les marques Whirlpool Corporation, Whirlpool, Hotpoint/Ariston, Bauknecht, KitchenAid.

Réfrigérateurs combinés 18M



KGITN 28MM254

Réfrigérateur combiné encastrable (niche 178)

CONFORT

- Compresseur Zen Inverter – assure une température constante en silence avec une consommation économe ¹
- **Fonction « vacances »**
- Réglage électronique de la température
- Température séparément réglable pour réfrigérateur et surgélateur
- Alarme optique et acoustique

RÉFRIGÉRATEUR

- Dynamic Intelligence rétablit plus rapidement la température normale après ouverture
- Fresh Box+ – jusqu'à 15 jours* de fraîcheur en plus grâce à une régulation précise de l'humidité ²
- Multi Fresh Box - conservation optimale des aliments frais
- Plus d'espace pour les grands objets et une flexibilité maximale grâce à **l'étagère en verre séparée FlexiShelf**
- Le **système Metal MultiCoolFlow** assure une circulation uniforme de l'air et une distribution du froid grâce à la paroi arrière intérieure métallique
- Casier à bouteilles – pouvant contenir jusqu'à 5 bouteilles
- Eclairage optimal grâce à des LED latérales et en haut dans la chambre froide
- Compartiment spécial pour fruits et légumes
- Fonction réfrigération rapide, Système de dégivrage automatique
- 4 Etagères en verre de sécurité, 1 étagère séparable, dont 3 la hauteur est réglable
- 5 Compartiments de porte, dont 3 compartiment à beurre avec rabat
- Flexibilité maximale grâce à 3 compartiments de porte réglables

SURGÉLATEUR

- **Total NoFrost** – ne dégivrez plus jamais le compartiment congélateur
- Alarme de température visuelle et sonore
- **Easy Access Tray** – tiroir amovible dans le congélateur
- Durée de conservation en cas de panne de courant : 7 heures
- 1 Fast Freeze Pad - congélation plus rapide des aliments et des boissons

CONSUMMATION

- Classe énergétique D ³, Classe d'émission de bruit aérien: B, 34 dB(A) re 1 pW
- Consommation énergétique: 179 kWh/an
- Capacité nette: 182 l refroidissement, 68 l congélation, total 250 l
- Capacité de congélation: 7 kg/24 heures

DONNÉES TECHNIQUES

- Fixation simple d'une porte fixe SETMO-QUICK
- Alimentation électrique: 220-240 V, Puissance de raccordement 180 W
- Fusible / courant absorbé: 1 x 10 A / 1.35 A, Fréquence 50 Hz
- Câble de raccordement : 245 cm, Butoir de porte à droite, réversible
- Poids de l'appareil : 67 kg, Poids de l'appareil emballé : 69 kg
- Dimensions de l'appareil (HxLxP) : 1770x557x545 mm
- Dimensions de l'appareil emballé (HxLxP) : 1840 x 596 x 608 mm



blanc



BKC18D013C2 SF

StopFrost Réfrigérateur encastrable avec compartiment congélateur (niche 178)

CONFORT

- Affichage interne TouchControl
- **Fonction « vacances »**
- Réglage électronique de la température
- Température séparément réglable pour réfrigérateur et surgélateur
- Alarme acoustique

RÉFRIGÉRATEUR

- Dynamic Intelligence rétablit plus rapidement la température normale après ouverture
- Fresh Box+ – jusqu'à 15 jours* de fraîcheur en plus grâce à une régulation précise de l'humidité ²
- **Fresh Box 0°** – la conservation optimale du poisson et de la viande ⁴
- Circulation uniforme de l'air dans la chambre froide grâce à un ventilateur
- Maintien sûr grâce à un porte-bouteille flexible et peu encombrant
- Compartiment spécial pour fruits et légumes
- Système de dégivrage automatique
- 4 Etagères en verre de sécurité, dont 3 la hauteur est réglable
- 5 Compartiments de porte, dont 3 compartiment à beurre avec rabat
- Flexibilité maximale grâce à 3 compartiments de porte réglables

SURGÉLATEUR

- **StopFrost** – une plaque StopFrost amovible recueille le givre généré, qui peut ensuite être facilement enlevé
- **Easy Access Tray** – tiroir amovible dans le congélateur
- 2 tiroirs de surgélation
- Durée de conservation en cas de panne de courant : 19 heures

CONSUMMATION

- Classe énergétique D ³
- Consommation énergétique: 181 kWh/an
- Capacité nette: 189 l refroidissement, 79 l congélation, total 268 l
- Classe d'émission de bruit aérien: B, 33 dB(A) re 1 pW
- Capacité de congélation: 4 kg/24 heures

DONNÉES TECHNIQUES

- Fixation simple d'une porte fixe SETMO-QUICK
- Alimentation électrique: 220-240 V
- Fusible / courant absorbé: 1 x 10 A / 1.35 A
- Fréquence 50 Hz, Puissance de raccordement 140 W
- Câble de raccordement : 240 cm
- Pour un emploi dans une température environnante(°C) : +10/+43 (SN-T)
- Butoir de porte à droite, réversible
- Poids de l'appareil : 55.5 kg
- Dimensions de l'appareil (HxLxP) : 1770x557x545 mm
- Poids de l'appareil emballé : 57.1 kg
- Dimensions de l'appareil emballé (HxLxP) : 1840 x 596 x 608 mm



blanc

¹ Sur la base du niveau sonore indiqué par les fabricants concurrents. L'indication se réfère à tous les réfrigérateurs/congélateurs encastrables de 70 cm de large avec un niveau sonore de 32 dBA vendus sous les marques Whirlpool Corporation, Whirlpool, Hotpoint/Ariston, Bauknecht, KitchenAid.

² Sur la base de tests internes concernant la perte de poids et la qualité visuelle, pour les types de fruits et légumes ordinaires.

³ Classe énergétique d'A à G

⁴ Sur la base de tests internes concernant la perte de poids et la qualité visuelle, pour les types de fruits et légumes ordinaires.

Réfrigérateurs combinés 18M



BKC18D013C2 SF LH

StopFrost Réfrigérateur encastrable avec compartiment congélateur (niche 178)

CONFORT

- Affichage interne TouchControl
- **Fonction « vacances »**
- Réglage électronique de la température
- Température séparément réglable pour réfrigérateur et surgélateur
- Alarme acoustique

RÉFRIGÉRATEUR

- Dynamic Intelligence rétablit plus rapidement la température normale après ouverture
- Fresh Box+ – jusqu'à 15 jours* de fraîcheur en plus grâce à une régulation précise de l'humidité¹
- **Fresh Box 0°** – la conservation optimale du poisson et de la viande²
- Circulation uniforme de l'air dans la chambre froide grâce à un ventilateur
- Maintien sûr grâce à un porte-bouteille flexible et peu encombrant
- Compartiment spécial pour fruits et légumes
- Système de dégivrage automatique
- 4 Étagères en verre de sécurité, dont 3 la hauteur est réglable
- 5 Compartiments de porte, dont 3 compartiment à beurre avec rabat
- Flexibilité maximale grâce à 3 compartiments de porte réglables

SURGÉLATEUR

- **StopFrost** – une plaque StopFrost amovible recueille le givre généré, qui peut ensuite être facilement enlevé
- **Easy Access Tray** – tiroir amovible dans le congélateur
- 2 tiroirs de surgélation
- Durée de conservation en cas de panne de courant : 19 heures

CONSUMMATION

- Classe énergétique D³
- Consommation énergétique: 181 kWh/an
- Capacité nette: 189 l refroidissement, 79 l congélation, total 268l
- Classe d'émission de bruit aérien: B, 33 dB(A) re 1 pW
- Capacité de congélation: 4 kg/24 heures

DONNÉES TECHNIQUES

- Fixation simple d'une porte fixe SETMO-QUICK
- Alimentation électrique: 220-240 V
- Fusible / courant absorbé: 1 x 10 A / 1.35 A
- Fréquence 50 Hz, Puissance de raccordement 140 W
- Câble de raccordement : 240 cm
- Pour un emploi dans une température environnante(°C) : +10/+43 (SN-T)
- Butoir de porte gauche, échangeable
- Poids de l'appareil : 55.5 kg
- Dimensions de l'appareil (HxLxP): 1770x557x545 mm
- Poids de l'appareil emballé : 57.1 kg
- Dimensions de l'appareil emballé (HxLxP) : 1840 x 596 x 608 mm



blanc

BKC18D011V1

StopFrost Réfrigérateur encastrable avec compartiment congélateur (niche 178)

CONFORT

- Contrôle électronique dans la zone de refroidissement via un affichage LED interne
- Réglage électronique de la température
- Alarme optique

RÉFRIGÉRATEUR

- Dynamic Intelligence rétablit plus rapidement la température normale après ouverture
- Fresh Box+ – jusqu'à 15 jours* de fraîcheur en plus grâce à une régulation précise de l'humidité¹
- Circulation uniforme de l'air dans la chambre froide grâce à un ventilateur
- Compartiment spécial pour fruits et légumes
- Fonction réfrigération rapide
- Système de dégivrage automatique
- 5 Étagères en verre de sécurité, dont 4 la hauteur est réglable
- 5 Compartiments de porte, dont 3 compartiment à beurre avec rabat
- Flexibilité maximale grâce à 3 compartiments de porte réglables
- 4 clayettes en verre incassable amovibles

SURGÉLATEUR

- **Easy Access Tray** – tiroir amovible dans le congélateur pour une meilleure vue d'ensemble
- 2 tiroirs de surgélation
- Durée de conservation en cas de panne de courant : 19 heures

CONSUMMATION

- Classe énergétique E³
- Consommation énergétique: 227 kWh/an
- Capacité nette: 189 l refroidissement, 79 l congélation, total 268l
- Classe d'émission de bruit aérien: B, 34 dB(A) re 1 pW
- Capacité de congélation: 4 kg/24 heures

DONNÉES TECHNIQUES

- Fixation simple d'une porte fixe SETMO-QUICK
- Alimentation électrique: 220-240 V
- Fusible / courant absorbé: 1 x 10 A / 1.35 A
- Fréquence 50 Hz
- Puissance de raccordement 140 W
- Câble de raccordement : 245 cm
- Pour un emploi dans une température environnante(°C) : +10/+43 (SN-T)
- Butoir de porte à droite, réversible
- Poids de l'appareil : 50.6 kg
- Dimensions de l'appareil (HxLxP): 1770x557x545 mm
- Poids de l'appareil emballé : 52.2 kg
- Dimensions de l'appareil emballé (HxLxP) : 1840 x 596 x 608 mm



blanc

¹ Sur la base de tests internes concernant la perte de poids et la qualité visuelle, pour les types de fruits et légumes ordinaires.
² Sur la base de tests internes concernant la perte de poids et la qualité visuelle, pour les types de fruits et légumes ordinaires.
³ Classe énergétique d'A à G

Réfrigérateurs combinés et Réfrigérateurs 18M



BKC18D011V1 LH

Réfrigérateur combiné encastrable (niche 178)

CONFORT

- Contrôle électronique dans la zone de refroidissement via un affichage LED interne
- Réglage électronique de la température
- Alarme optique

RÉFRIGÉRATEUR

- Dynamic Intelligence rétablit plus rapidement la température normale après ouverture
- Fresh Box+ – jusqu'à 15 jours* de fraîcheur en plus grâce à une régulation précise de l'humidité¹
- Circulation uniforme de l'air dans la chambre froide grâce à un ventilateur
- Compartiment spécial pour fruits et légumes
- Fonction réfrigération rapide
- Système de dégivrage automatique
- 5 Étagères en verre de sécurité, dont 4 la hauteur est réglable
- 5 Compartiments de porte, dont 3 compartiment à beurre avec rabat
- Flexibilité maximale grâce à 3 des compartiments de porte réglables
- 4 clayettes en verre incassable amovibles

SURGÉLATEUR

- **Easy Access Tray** – tiroir amovible dans le congélateur pour une meilleure vue d'ensemble
- 2 tiroirs de surgélation
- Durée de conservation en cas de panne de courant : 19 heures

CONSUMATION

- Classe énergétique E²
- Consommation énergétique: 227 kWh/an
- Capacité nette: 189 l refroidissement, 79 l congélation, total 268 l
- Classe d'émission de bruit aérien: B, 34 dB(A) re 1 pW
- Capacité de congélation: 4 kg/24 heures

DONNÉES TECHNIQUES

- Fixation simple d'une porte fixe SETMO-QUICK
- Alimentation électrique: 220-240 V
- Fusible / courant absorbé: 1 x 10 A / 1.35 A
- Fréquence 50 Hz
- Puissance de raccordement 140 W
- Câble de raccordement : 245 cm
- Pour un emploi dans une température environnante(°C) : +10/+43 (SN-T)
- Butoir de porte gauche, échangeable
- Poids de l'appareil : 50.6 kg
- Dimensions de l'appareil (HxLxP): 1770x557x545 mm
- Poids de l'appareil emballé : 52.2 kg
- Dimensions de l'appareil emballé (HxLxP) : 1840 x 596 x 608 mm



blanc

¹ Sur la base de tests internes concernant la perte de poids et la qualité visuelle, pour les types de fruits et légumes ordinaires.
² Classe énergétique d'A à G



BKSD184013C2

Réfrigérateur combiné encastrable (niche 178)

CONFORT

- Affichage interne TouchControl
- Concept d'intérieur avec éléments en acier inoxydable
- Réglage électronique de la température
- Fermeture des portes **SoftClosing**
- Alarme acoustique

RÉFRIGÉRATEUR

- Dynamic Intelligence rétablit plus rapidement la température normale après ouverture
- Fresh Box+ – jusqu'à 15 jours* de fraîcheur en plus grâce à une régulation précise de l'humidité¹
- Deli Box - tiroir supplémentaire pour un stockage clair de vos aliments préférés
- Circulation uniforme de l'air dans la chambre froide grâce à un ventilateur
- Maintien sûr grâce à un porte-bouteille flexible et peu encombrant
- Eclairage optimal grâce à des LED latérales et en haut dans la chambre froide
- Compartiment spécial pour fruits et légumes
- Système de dégivrage automatique
- 4 Étagères en verre de sécurité, dont 3 la hauteur est réglable
- 1 Tiroir à fruits et légumes
- 7 Compartiments de porte
- 3 clayettes en verre incassable amovibles

SURGÉLATEUR

- Durée de conservation en cas de panne de courant : 16 heures

CONSUMATION

- Classe énergétique D²
- Consommation énergétique: 137 kWh/an
- Capacité nette: 253 l refroidissement, 29 l congélation, total 282 l
- Classe d'émission de bruit aérien: B, 34 dB(A) re 1 pW
- Capacité de congélation: 3 kg/24 heures

DONNÉES TECHNIQUES

- SoftClosing - Fermeture en douceur de la porte par une légère pression
- Alimentation électrique: 220-240 V
- Fusible / courant absorbé: 1 x 10 A / 1.1 A
- Fréquence 50 Hz
- Puissance de raccordement 130 W
- Câble de raccordement : 245 cm
- Pour un emploi dans une température environnante(°C) : +10/+43 (SN-T)
- Butoir de porte à droite, réversible
- Poids de l'appareil : 52 kg
- Dimensions de l'appareil (HxLxP): 1771x557x545 mm
- Poids de l'appareil emballé : 54 kg
- Dimensions de l'appareil emballé (HxLxP) : 1840 x 596 x 608 mm



blanc

Congélateur et réfrigérateur tout-en-un 18M



BKSD18F013C1

Congélateur NoFrost (niche 178)

CONFORT

- Eclairage intérieur LED
- Shock-Freeze et fonction surgélation rapide
- **NoFrost**, plus de décongélation
- Concept d'intérieur avec éléments en acier inoxydable

TECHNOLOGIE / EXÉCUTION

- Nombre de compresseurs: 1

SURGÉLATEUR

- 2 compartiments de surgélation
- 6 Tiroirs de congélateur sur tiroirs
- Autonomie 23 h

CONSUMMATION

- Classe d'émission de bruit aérien: C, 38 dB(A) re 1 pW
- Classe énergétique E¹
- Consommation énergétique: 233 kWh/an
- Congélation totale du contenu utilisable: 203 l
- Capacité de congélation: 21.5 kg/24 heures

DONNÉES TECHNIQUES

- Hauteur niche **178 cm**
- Pieds avant réglables
- Fréquence 50 Hz
- Alimentation électrique 220-240 V
- Fusible 1 x 10 A / 1.4 A
- Puissance de raccordement 130 W
- Câble de raccordement 245 cm
- Fermeture des portes **SoftClosing**
- Dimensions niche (HxLxP) : 1776 x 560 x 555 mm
- Dimensions de l'appareil (HxLxP): 1771x557x545 mm
- Poids de l'appareil 58 kg
- Poids de l'appareil emballé 60 kg



BKSD18A013C1

Réfrigérateur encastrable (niche 178)

CONFORT

- Affichage interne TouchControl
- Concept d'intérieur avec éléments en acier inoxydable
- Réglage électronique de la température
- Fermeture des portes **SoftClosing**
- Alarme acoustique

RÉFRIGÉRATEUR

- Dynamic Intelligence rétablit plus rapidement la température normale après ouverture
- Fresh Box+ – jusqu'à 15 jours* de fraîcheur en plus grâce à une régulation précise de l'humidité²
- Circulation uniforme de l'air dans la chambre froide grâce à un ventilateur
- Maintien sûr grâce à un porte-bouteille flexible et peu encombrant
- Eclairage optimal grâce à des LED latérales et en haut dans la chambre froide
- Compartiment spécial pour fruits et légumes
- Système de dégivrage automatique
- 5 Étagères en verre de sécurité, dont 4 la hauteur est réglable
- 2 Tiroirs à fruits et légumes
- 5 Compartiments de porte
- 4 clayettes en verre incassable amovibles

CONSUMMATION

- Classe énergétique E³
- Consommation énergétique: 113 kWh/an
- Capacité nette: 306 l refroidissement, total 306 l
- Classe d'émission de bruit aérien: B, 34 dB(A) re 1 pW

DONNÉES TECHNIQUES

- SoftClosing - Fermeture en douceur de la porte par une légère pression
- Alimentation électrique: 220-240 V
- Fusible / courant absorbé: 1 x 10 A / 1.1 A
- Fréquence 50 Hz
- Puissance de raccordement 130 W
- Câble de raccordement : 245 cm
- Pour un emploi dans une température environnante(°C) : +10/+43 (SN-T)
- Butoir de porte à droite, réversible
- Poids de l'appareil : 51 kg
- Dimensions de l'appareil (HxLxP): 1771x557x545 mm
- Poids de l'appareil emballé : 53 kg
- Dimensions de l'appareil emballé (HxLxP) : 1840 x 596 x 608 mm



blanc



blanc

¹ Classe énergétique d'A à G

² Sur la base de tests internes concernant la perte de poids et la qualité visuelle, pour les types de fruits et légumes ordinaires.

³ Classe énergétique d'A à G

Réfrigérateurs combinés 16M



KGIS 26803

Réfrigérateur combiné encastrable (niche 158)

CONFORT

- Concept d'intérieur avec éléments en acier inoxydable
- Réglage électronique de la température
- Alarme porte ouverte visuelle

RÉFRIGÉRATEUR

- **ProFresh** – garantit que vos aliments restent frais plus longtemps grâce à une optimisation permanente de la température et de l'humidité
- Filtre Hygiène+
- Circulation uniforme de l'air dans la chambre froide grâce à un ventilateur
- Porte-bouteilles
- Compartiment spécial pour fruits et légumes
- Système de dégivrage automatique
- 4 Étagères en verre de sécurité, dont 3 la hauteur est réglable
- 1 Tiroir à fruits et légumes
- 4 Compartiments de porte
- 3 clayettes en verre incassable amovibles

SURGÉLATEUR

- **LessFrost** – moins de dégivrage grâce à un évaporateur externe
- 3 tiroirs de surgélation
- Durée de conservation en cas de panne de courant : 19 heures

CONSOMMATION

- Classe énergétique D¹
- Consommation énergétique: 175 kWh/an
- Capacité nette: 153 l refroidissement, 79 l congélation, total 232l
- Classe d'émission de bruit aérien: B, 35 dB(A) re 1 pW
- Capacité de congélation: 4 kg/24 heures

DONNÉES TECHNIQUES

- Fixation simple d'une porte fixe SETMO-QUICK
- Alimentation électrique: 220-240 V
- Fusible / courant absorbé: 1 x 10 A / 1.35 A
- Fréquence 50 Hz
- Puissance de raccordement 140 W
- Câble de raccordement : 245 cm
- Pour un emploi dans une température ambiante(°C) : +10/+43 (SN-T)
- Butoir de porte à droite, réversible
- Poids de l'appareil : 50.2 kg
- Dimensions de l'appareil (HxLxP): 1576x557x545 mm
- Poids de l'appareil emballé : 51.5 kg
- Dimensions de l'appareil emballé (HxLxP) : 1640 x 594 x 608 mm

KGIS 2680 LH2

Réfrigérateur combiné encastrable (niche 158)

CONFORT

- Concept d'intérieur avec éléments en acier inoxydable
- Réglage électronique de la température
- Alarme porte ouverte visuelle

RÉFRIGÉRATEUR

- **ProFresh** – garantit que vos aliments restent frais plus longtemps grâce à une optimisation permanente de la température et de l'humidité
- Filtre Hygiène+
- Circulation uniforme de l'air dans la chambre froide grâce à un ventilateur
- Porte-bouteilles
- Compartiment spécial pour fruits et légumes
- Système de dégivrage automatique
- 4 Étagères en verre de sécurité, dont 3 la hauteur est réglable
- 1 Tiroir à fruits et légumes
- 4 Compartiments de porte
- 3 clayettes en verre incassable amovibles

SURGÉLATEUR

- 3 tiroirs de surgélation
- Durée de conservation en cas de panne de courant : 19 heures

CONSOMMATION

- Classe énergétique E¹
- Consommation énergétique: 219 kWh/an
- Capacité nette: 153 l refroidissement, 79 l congélation, total 232l
- Classe d'émission de bruit aérien: B, 35 dB(A) re 1 pW
- Capacité de congélation: 4 kg/24 heures

DONNÉES TECHNIQUES

- Fixation simple d'une porte fixe SETMO-QUICK
- Alimentation électrique: 220-240 V
- Fusible / courant absorbé: 1 x 10 A / 1.35 A
- Fréquence 50 Hz
- Puissance de raccordement 140 W
- Câble de raccordement : 245 cm
- Pour un emploi dans une température ambiante(°C) : +10/+43 (SN-T)
- Butoir de porte gauche, échangeable
- Poids de l'appareil : 50.2 kg
- Dimensions de l'appareil (HxLxP): 1576x557x545 mm
- Poids de l'appareil emballé : 51.5 kg
- Dimensions de l'appareil emballé (HxLxP) : 1640 x 594 x 608 mm



Blanc

Blanc

¹ Classe énergétique d'A à G

Réfrigérateurs 12M



BKSD12432

Réfrigérateur encastrable avec compartiment congélateur (niche 122)

CONFORT

- Contrôle électronique via l'affichage LED interne
- **Fonction « vacances »**
- Réglage électronique de la température
- Alarme optique et acoustique

RÉFRIGÉRATEUR

- Dynamic Intelligence rétablit plus rapidement la température normale après ouverture
- Porte-bouteilles
- Compartiment spécial pour fruits et légumes
- Fonction réfrigération rapide
- Système de dégivrage automatique
- 4 Étagères en verre de sécurité, dont 3 la hauteur est réglable
- 1 Tiroir à fruits et légumes
- 4 Compartiments de porte
- 3 clayettes en verre incassable amovibles

SURGÉLATEUR

- Durée de conservation en cas de panne de courant : 12 heures

CONSUMMATION

- Classe énergétique D¹
- Consommation énergétique: 121 kWh/an
- Capacité nette: 171 l refroidissement, 18 l congélation, total 189 l
- Classe d'émission de bruit aérien: B, 34 dB(A) re 1 pW
- Capacité de congélation: 3 kg/24 heures

DONNÉES TECHNIQUES

- Fixation simple d'une porte fixe SETMO-QUICK
- Alimentation électrique: 220-240 V
- Fusible / courant absorbé: 1 x 10 A / 0,85 A
- Fréquence 50 Hz
- Puissance de raccordement 80 W
- Câble de raccordement : 245 cm
- Pour un emploi dans une température environnante(°C) : +10/+43 (SN-T)
- Butoir de porte à droite, réversible
- Poids de l'appareil : 42 kg
- Dimensions de l'appareil (HxLxP): 1220x557x545 mm
- Poids de l'appareil emballé : 43 kg
- Dimensions de l'appareil emballé (HxLxP) : 1293 x 596 x 608 mm



KVIE 22812

Réfrigérateur encastrable avec compartiment congélateur (niche 122)

CONFORT

- Commande électronique par LED Display
- Réglage électronique de la température
- Alarme optique

RÉFRIGÉRATEUR

- **ProFresh** – garantit que vos aliments restent frais plus longtemps grâce à une optimisation permanente de la température et de l'humidité
- Filtre Hygiène+
- Circulation uniforme de l'air dans la chambre froide grâce à un ventilateur
- Porte-bouteilles
- Compartiment spécial pour fruits et légumes
- Fonction réfrigération rapide
- Système de dégivrage automatique
- 4 Étagères en verre de sécurité, dont 3 la hauteur est réglable
- 1 Tiroir à fruits et légumes
- 4 Compartiments de porte
- 3 clayettes en verre incassable amovibles

SURGÉLATEUR

- Durée de conservation en cas de panne de courant : 12 heures

CONSUMMATION

- Classe énergétique E¹
- Consommation énergétique: 151 kWh/an
- Capacité nette: 171 l refroidissement, 18 l congélation, total 189 l
- Classe d'émission de bruit aérien: C, 36 dB(A) re 1 pW
- Capacité de congélation: 3 kg/24 heures

DONNÉES TECHNIQUES

- Fixation simple d'une porte fixe SETMO-QUICK
- Alimentation électrique: 220-240 V
- Fusible / courant absorbé: 1 x 10 A / 0,85 A
- Fréquence 50 Hz
- Puissance de raccordement 80 W
- Câble de raccordement : 245 cm
- Pour un emploi dans une température environnante(°C) : +10/+43 (SN-T)
- Butoir de porte à droite, réversible
- Poids de l'appareil : 42 kg
- Dimensions de l'appareil (HxLxP): 1220x557x545 mm
- Poids de l'appareil emballé : 43 kg
- Dimensions de l'appareil emballé (HxLxP) : 1293 x 596 x 608 mm



blanc



blanc

¹ Classe énergétique d'A à G

Réfrigérateurs 12M



KVIE 2281 LH2

Réfrigérateur encastrable avec compartiment congélateur (niche 122)

CONFORT

- Commande électronique par LED Display
- Réglage électronique de la température
- Alarme optique

RÉFRIGÉRATEUR

- **ProFresh** – garantit que vos aliments restent frais plus longtemps grâce à une optimisation permanente de la température et de l'humidité
- Filtre Hygiène+
- Circulation uniforme de l'air dans la chambre froide grâce à un ventilateur
- Porte-bouteilles
- Compartiment spécial pour fruits et légumes
- Fonction réfrigération rapide
- Système de dégivrage automatique
- 4 Étagères en verre de sécurité, dont 3 la hauteur est réglable
- 1 Tiroir à fruits et légumes
- 4 Compartiments de porte
- 3 clayettes en verre incassable amovibles

SURGÉLATEUR

- Durée de conservation en cas de panne de courant : 12 heures

CONSUMMATION

- Classe énergétique E¹
- Consommation énergétique: 151 kWh/an
- Capacité nette: 171 l refroidissement, 18 l congélation, total 189l
- Classe d'émission de bruit aérien: C, 36 dB(A) re 1 pW
- Capacité de congélation: 3 kg/24 heures

DONNÉES TECHNIQUES

- Fixation simple d'une porte fixe SETMO-QUICK
- Alimentation électrique: 220-240 V
- Fusible / courant absorbé: 1 x 10 A / 0.85 A
- Fréquence 50 Hz
- Puissance de raccordement 80 W
- Câble de raccordement : 245 cm
- Pour un emploi dans une température environnante(°C) : +10/+43 (SN-T)
- Butoir de porte gauche, échangeable
- Poids de l'appareil : 42 kg
- Dimensions de l'appareil (HxLxP): 1220x557x545 mm
- Poids de l'appareil emballé : 43 kg
- Dimensions de l'appareil emballé (HxLxP) : 1293 x 596 x 608 mm



KVIE 22522

Réfrigérateur encastrable avec compartiment congélateur (niche 122)

CONFORT

- Commande électronique par LED Display
- Réglage électronique de la température
- Alarme optique
- Alarme porte ouverte visuelle

RÉFRIGÉRATEUR

- Compartiment spécial pour fruits et légumes
- Système de dégivrage automatique
- 4 Étagères en verre de sécurité, dont 3 la hauteur est réglable
- 1 Tiroir à fruits et légumes
- 4 Compartiments de porte
- 3 clayettes en verre incassable amovibles

SURGÉLATEUR

- Durée de conservation en cas de panne de courant : 12 heures

CONSUMMATION

- Classe énergétique E¹
- Consommation énergétique: 151 kWh/an
- Capacité nette: 171 l refroidissement, 18 l congélation, total 189l
- Classe d'émission de bruit aérien: C, 36 dB(A) re 1 pW
- Capacité de congélation: 3 kg/24 heures

DONNÉES TECHNIQUES

- Fixation simple d'une porte fixe SETMO-QUICK
- Alimentation électrique: 220-240 V
- Fusible / courant absorbé: 1 x 10 A / 0.85 A
- Fréquence 50 Hz
- Puissance de raccordement 80 W
- Câble de raccordement : 245 cm
- Pour un emploi dans une température environnante(°C) : +10/+43 (SN-T)
- Butoir de porte à droite, réversible
- Poids de l'appareil : 42 kg
- Dimensions de l'appareil (HxLxP): 1220x557x545 mm
- Poids de l'appareil emballé : 43 kg
- Dimensions de l'appareil emballé (HxLxP) : 1293 x 596 x 608 mm



blanc

blanc

¹ Classe énergétique d'A à G

Réfrigérateurs 12M



KVIE 2252 LH2

Réfrigérateur encastrable avec compartiment congélateur (niche 122)

CONFORT

- Commande électronique par LED Display
- Réglage électronique de la température
- Alarme porte ouverte visuelle

RÉFRIGÉRATEUR

- Compartiment spécial pour fruits et légumes
- Système de dégivrage automatique
- 4 Étagères en verre de sécurité, dont 3 la hauteur est réglable
- 1 Tiroir à fruits et légumes
- 4 Compartiments de porte
- 3 clayettes en verre incassable amovibles

SURGÉLATEUR

- Durée de conservation en cas de panne de courant : 12 heures

CONSUMMATION

- Classe énergétique E¹
- Consommation énergétique: 151 kWh/an
- Capacité nette: 171 l refroidissement, 18 l congélation, total 189l
- Classe d'émission de bruit aérien: C, 36 dB(A) re 1 pW
- Capacité de congélation: 3 kg/24 heures

DONNÉES TECHNIQUES

- Fixation simple d'une porte fixe SETMO-QUICK
- Alimentation électrique: 220-240 V
- Fusible / courant absorbé: 1 x 10 A / 0.85 A
- Fréquence 50 Hz
- Puissance de raccordement 80 W
- Câble de raccordement : 245 cm
- Pour un emploi dans une température environnante(°C) : +10/+43 (SN-T)
- Butoir de porte gauche, échangeable
- Poids de l'appareil : 42 kg
- Dimensions de l'appareil (HxLxP): 1220x557x545 mm
- Poids de l'appareil emballé : 43 kg
- Dimensions de l'appareil emballé (HxLxP) : 1293 x 596 x 608 mm



KRIE 22512

Réfrigérateur combiné encastrable (niche 122)

CONFORT

- Commande électronique par LED Display
- Réglage électronique de la température
- Alarme optique
- Alarme porte ouverte visuelle

RÉFRIGÉRATEUR

- Compartiment spécial pour fruits et légumes
- Système de dégivrage automatique
- 5 Étagères en verre de sécurité, dont 4 la hauteur est réglable
- 1 Tiroir à fruits et légumes
- 4 Compartiments de porte
- 4 clayettes en verre incassable amovibles

CONSUMMATION

- Classe énergétique E¹
- Consommation énergétique: 102 kWh/an
- Capacité nette: 209 l refroidissement, total 209l
- Classe d'émission de bruit aérien: B, 35 dB(A) re 1 pW

DONNÉES TECHNIQUES

- Fixation simple d'une porte fixe SETMO-QUICK
- Alimentation électrique: 220-240 V
- Fusible / courant absorbé: 1 x 10 A / 0.85 A
- Fréquence 50 Hz
- Puissance de raccordement 75 W
- Câble de raccordement : 245 cm
- Pour un emploi dans une température environnante(°C) : +10/+43 (SN-T)
- Butoir de porte à droite, réversible
- Poids de l'appareil : 40 kg
- Dimensions de l'appareil (HxLxP): 1220x557x545 mm
- Poids de l'appareil emballé : 41 kg
- Dimensions de l'appareil emballé (HxLxP) : 1293 x 596 x 608 mm



blanc

¹ Classe énergétique d'A à G



blanc

Réfrigérateurs 8M



KVIS 29502

Réfrigérateur encastrable avec compartiment congélateur (niche 88)

CONFORT

- Commande électronique par LED Display
- Réglage électronique de la température

RÉFRIGÉRATEUR

- Plus d'espace pour les grands objets et une flexibilité maximale grâce à **l'étagère en verre séparée FlexiShelf**
- Compartiment spécial pour fruits et légumes
- Système de dégivrage automatique
- 1 Etagère en verre de sécurité, 1 étagère séparable, dont 1 la hauteur est réglable
- 1 Tiroir à fruits et légumes
- 3 Compartiments de porte
- 1 clayette en verre incassable amovible

SURGÉLATEUR

- Durée de conservation en cas de panne de courant : 6 heures

CONSOMMATION

- Classe énergétique E¹
- Consommation énergétique: 150 kWh/an
- Capacité nette: 102 l refroidissement, 18 l congélation, total 120 l
- Classe d'émission de bruit aérien: B, 35 dB(A) re 1 pW
- Capacité de congélation: 2.5 kg/24 heures

DONNÉES TECHNIQUES

- Fixation simple d'une porte fixe SETMO-QUICK
- Alimentation électrique: 220-240 V
- Fusible / courant absorbé: 1 x 10 A / 1.1 A
- Fréquence 50 Hz
- Puissance de raccordement 75 W
- Câble de raccordement : 245 cm
- Pour un emploi dans une température environnante(°C) : +10/+38 (SN-ST)
- Butoir de porte à droite, réversible
- Poids de l'appareil : 35 kg
- Dimensions de l'appareil (HxLxP): 873x557x545 mm
- Poids de l'appareil emballé : 36 kg
- Dimensions de l'appareil emballé (HxLxP) : 946 x 597 x 608 mm



KRI 29512

Réfrigérateur encastrable (niche 88)

CONFORT

- Commande électronique par LED Display
- Réglage électronique de la température

RÉFRIGÉRATEUR

- Plus d'espace pour les grands objets et une flexibilité maximale grâce à **l'étagère en verre séparée FlexiShelf**
- Compartiment spécial pour fruits et légumes
- Système de dégivrage automatique
- 2 Etagères en verre de sécurité, 1 étagère séparable, dont 2 la hauteur est réglable
- 1 Tiroir à fruits et légumes
- 3 Compartiments de porte
- 2 clayettes en verre incassable amovibles

CONSOMMATION

- Classe énergétique E¹
- Consommation énergétique: 93 kWh/an
- Capacité nette: 136 l refroidissement, total 136 l
- Classe d'émission de bruit aérien: B, 35 dB(A) re 1 pW

DONNÉES TECHNIQUES

- Fixation simple d'une porte fixe SETMO-QUICK
- Alimentation électrique: 220-240 V
- Fusible / courant absorbé: 1 x 10 A / 1.1 A
- Fréquence 50 Hz
- Puissance de raccordement 75 W
- Câble de raccordement : 245 cm
- Pour un emploi dans une température environnante(°C) : +10/+43 (SN-T)
- Butoir de porte à droite, réversible
- Poids de l'appareil : 34 kg
- Dimensions de l'appareil (HxLxP): 873x557x545 mm
- Poids de l'appareil emballé : 35 kg
- Dimensions de l'appareil emballé (HxLxP) : 946 x 597 x 608 mm



blanc

blanc

¹ Classe énergétique d'A à G

Réfrigérateurs 8M/UC



BKBUF011

Réfrigérateur encastrable avec compartiment congélateur (niche 82)

CONFORT

- Commande électronique par LED Display
- Réglage électronique de la température
- Charnières de portes spéciales, fermeture automatique à partir de 20°

RÉFRIGÉRATEUR

- Plus d'espace pour les grands objets et une flexibilité maximale grâce à **l'étagère en verre séparée FlexiShelf**
- Compartiment spécial pour fruits et légumes
- Système de dégivrage automatique
- 2 Etagères en verre de sécurité, 1 étagère séparable, dont 1 la hauteur est réglable
- 2 Tiroirs à fruits et légumes
- 3 Compartiments de porte
- 1 clayette en verre incassable amovible

SURGÉLATEUR

- Durée de conservation en cas de panne de courant : 10 heures

CONSUMMATION

- Classe énergétique E¹
- Consommation énergétique: 150 kWh/an
- Capacité nette: 108 l refroidissement, 18 l congélation, total 126l
- Classe d'émission de bruit aérien: C, 41 dB(A) re 1 pW
- Capacité de congélation: 3 kg/24 heures

DONNÉES TECHNIQUES

- Fixation simple d'une porte fixe SUPER-SETMO
- Alimentation électrique: 220-240 V
- Fusible / courant absorbé: 1 x 10 A / 0.5 A
- Fréquence 50 Hz
- Puissance de raccordement 100 W
- Câble de raccordement : 245 cm
- Pour un emploi dans une température environnante(°C) : +10/+43 (SN-T)
- Butoir de porte à droite, réversible
- Poids de l'appareil : 32 kg
- Dimensions de l'appareil (HxLxP): 819x597x545 mm
- Poids de l'appareil emballé : 32.8 kg
- Dimensions de l'appareil emballé (HxLxP) : 880 x 632 x 615 mm

ACCESSOIRES

- 1 support pour oeufs
- 1 bac à glaçons



blanc

¹ Classe énergétique d'A à G



BKBUF011 LH

Réfrigérateur encastrable avec compartiment congélateur (niche 82)

CONFORT

- Commande électronique par LED Display
- Réglage électronique de la température
- Charnières de portes spéciales, fermeture automatique à partir de 20°

RÉFRIGÉRATEUR

- Plus d'espace pour les grands objets et une flexibilité maximale grâce à **l'étagère en verre séparée FlexiShelf**
- Compartiment spécial pour fruits et légumes
- Système de dégivrage automatique
- 2 Etagères en verre de sécurité, 1 étagère séparable, dont 1 la hauteur est réglable
- 2 Tiroirs à fruits et légumes
- 3 Compartiments de porte
- 1 clayette en verre incassable amovible

SURGÉLATEUR

- Durée de conservation en cas de panne de courant : 10 heures

CONSUMMATION

- Classe énergétique E¹
- Consommation énergétique: 150 kWh/an
- Capacité nette: 108 l refroidissement, 18 l congélation, total 126l
- Classe d'émission de bruit aérien: C, 41 dB(A) re 1 pW
- Capacité de congélation: 3 kg/24 heures

DONNÉES TECHNIQUES

- Fixation simple d'une porte fixe SUPER-SETMO
- Alimentation électrique: 220-240 V
- Fusible / courant absorbé: 1 x 10 A / 0.5 A
- Fréquence 50 Hz
- Puissance de raccordement 100 W
- Câble de raccordement : 245 cm
- Pour un emploi dans une température environnante(°C) : +10/+43 (SN-T)
- Butoir de porte gauche, échangeable
- Poids de l'appareil : 32 kg
- Dimensions de l'appareil (HxLxP): 819x597x545 mm
- Poids de l'appareil emballé : 32.8 kg
- Dimensions de l'appareil emballé (HxLxP) : 880 x 632 x 615 mm



blanc

PICTOGRAMMES

GLOSSAIRE

Congélateurs

**NoFrost – le dégivrage, c'est du passé**

La technologie de réfrigération la plus récente empêche le givrage dans la partie congélateur et économise de l'énergie. Plus jamais de dégivrage.

**Setmo-Quick**

Système d'encastrement intelligent: Toutes les fixations sont prémontées et peuvent être ajustées très facilement. De plus, l'ancienne façade du meuble s'adapte sans problème au nouvel appareil.

**Super-Setmo – aide à l'installation brevetée pour les appareils encastrables**

L'ingénieux système SUPER-SETMO vous facilite l'installation de votre réfrigérateur ou congélateur Bauknecht dans le cas d'un montage à porte fixe, où la porte du meuble est solidaire de la porte de l'appareil. Pour un montage facile et sans stress grâce à l'aide au montage intelligente SUPER-SETMO!

**Contrôle électronique de la température**

Contrairement à la régulation mécanique de la température, la régulation électronique permet de maintenir plus précisément la température réglée.

Réfrigérateurs et combinés

**Réfrigération et congélation réglables séparément**

Les zones de réfrigération et de congélation peuvent être contrôlées indépendamment.

**Setmo-Quick**

Système d'encastrement intelligent: Toutes les fixations sont prémontées et peuvent être ajustées très facilement. De plus, l'ancienne façade du meuble s'adapte sans problème au nouvel appareil.

**Super-Setmo – aide à l'installation brevetée pour les appareils encastrables**

L'ingénieux système SUPER-SETMO vous facilite l'installation de votre réfrigérateur ou congélateur Bauknecht dans le cas d'un montage à porte fixe, où la porte du meuble est solidaire de la porte de l'appareil. Pour un montage facile et sans stress grâce à l'aide au montage intelligente SUPER-SETMO!

**Fonction super-congélation – permet de refroidir rapidement**

La fonction super-congélation permet de refroidir rapidement de grandes quantités d'aliments. En activant la fonction super-congélation à temps, la température est abaissée le plus possible et une grande quantité de froid est accumulée dans le congélateur. La fonction se désactive d'elle-même.

**Fonction super-refroidissement**

Permet de rétablir très rapidement la température de réfrigération optimale après une chute de température, par exemple à l'ouverture de la porte.

**XXL-Boîte de congélation**

Tiroir de congélation extra grand et pratique jusqu'à 25% de volume utile en plus par rapport tiroirs de congélation traditionnels.

**Lumière LED**

Ce concept d'éclairage permet d'obtenir le meilleur éclairage possible tout en réduisant la consommation.

**Fonction vacances**

Fonction permettant de réduire la réfrigération et d'économiser de l'énergie en cas d'absence prolongée.

**StarLight**

Le système d'éclairage innovant et économique concept d'éclairage assure une parfaite vue d'ensemble dans tout l'intérieur du réfrigérateur.

**Hygiène + filtre**

Le filtre Hygiene+ filtre l'air en continu et protège de manière fiable contre les bactéries, les germes et les odeurs.

**StopFrost – dégivrage en 1 minute seulement**

Grâce à la technologie StopFrost, vous pouvez facilement décongeler le compartiment congélateur en 1 minute seulement. La plaque StopFrost amovible recueille le givre qui peut être facilement éliminé en le rinçant. Cela permet non seulement d'économiser du temps mais aussi de l'énergie. Une exclusivité Bauknecht pour les réfrigérateurs/ congélateurs.

**Contrôle électronique de la température**

Contrairement à la régulation mécanique de la température, la régulation électronique permet de maintenir plus précisément la température réglée.

**ProFresh – une fraîcheur prolongée pour vos aliments.**

La technologie innovante ProFresh garantit une fraîcheur, un goût et un aspect appétissants plus longtemps. Et ce, dans tout le réfrigérateur, grâce à l'optimisation permanente de la température et de l'humidité.

**LessFrost**

Plus d'espace et de flexibilité de stockage grâce évaporateur extérieur.

**Tablette pour bouteilles**

Un maintien sûr grâce à un porte-bouteilles de haute qualité pouvant accueillir jusqu'à 5 bouteilles.



Active Fresh - rétablit la température plus rapidement après l'ouverture rétablit la température

Grâce à la technologie Active Fresh la température est rétablie après l'ouverture la porte est rétablie plus rapidement que dans les réfrigérateurs traditionnels, car le capteur contrôle la température à l'intérieur l'intérieur du réfrigérateur en permanence contrôle la température. Ainsi, vos aliments restent aliments se conservent plus longtemps et vous peuvent être dégustés plus longtemps.



Total NoFrost – le dégivrage, c'est du passé

Avec Bauknecht, le dégivrage est de l'histoire ancienne. Grâce à la technologie Total NoFrost, l'air est contrôlé dans tout l'intérieur du congélateur, réparti uniformément et évacué par une zone spéciale. Il n'y a plus de givrage et, en même temps, Total NoFrost vous permet d'économiser de l'énergie et de l'argent.



Tablette en verre FlexiShelf - plus d'espace pour les grands objets

La tablette en verre divisée FlexiShelf peut être facilement glissée en dessous et offre une flexibilité maximale, par exemple pour le stockage d'objets plus volumineux.



Système Metal MultiCoolFlow

Le système de réfrigération par air pulsé avec paroi arrière intérieure en métal assure une circulation d'air uniforme et une répartition constante du froid à tous les niveaux. Il en résulte d'excellentes conditions de stockage pour vos aliments.



Compartiments de porte flexibles

Flexibilité maximale grâce aux compartiments de porte réglables.



Easy Find Tray

Tablette extractible dans la partie congélateur pour un accès rapide et facile aux produits congelés.



Porte-bouteilles

Grâce au porte-bouteilles intégré, vous avez désormais encore plus de place dans votre réfrigérateur pour conserver toutes sortes de boissons et les déguster fraîches à tout moment.



Compresseur Inverter -

Le compresseur innovant minimise les variations de température à l'intérieur de l'appareil. Vos aliments restent ainsi frais plus longtemps et vous pouvez les déguster plus longtemps. De plus, le compresseur est moins bruyant et consomme moins d'énergie.



Ultra Fresh Zone+

Jusqu'à 15 jours* de fraîcheur en plus pour fruits et légumes grâce à un contrôle précis régulation de l'humidité.

* Basé sur des tests internes de perte de poids et de la qualité visuelle, en tenant compte des fruits et légumes courants fruits et légumes.



Fresh Zone 0° – la conservation optimale du poisson et de la viande

La Fresh Zone 0° vous permet de conserver au mieux vos aliments délicats, comme le poisson ou la viande. En effet, grâce à son positionnement dans l'espace de réfrigération, une conservation optimale est garantie pour vos denrées périssables à des températures avoisinant 0 °C.



Easy Find Tray

Tablette extractible dans la partie congélateur pour un accès rapide et facile aux produits congelés.



Porte-bouteilles

Avec le support flexible pour bouteilles vous avez maintenant dans votre réfrigérateur encore plus de place pour conserver toutes sortes de boissons et de les garder fraîches à tout moment. Le support coulissant peut être placé sur n'importe quelle étagère dans votre réfrigérateur.



Dynamic Intelligence

A la technologie Dynamic Intelligence, la température est rétablie plus rapidement après l'ouverture de la porte que dans les réfrigérateurs traditionnels, car le capteur contrôle en permanence la température à l'intérieur du réfrigérateur. Vos aliments se conservent ainsi plus longtemps et vous pouvez les déguster plus longtemps.



Fresh Box 0°

Dans la Fresh Box 0°, vous pouvez conserver vos aliments délicats, comme le poisson ou de la viande, se conservent le mieux possible. En effet, grâce à son positionnement dans chambre froide, un stockage optimal pour vos produits périssables à des températures températures autour de 0 °C.



Fast Freeze Pad

Une plaque en aluminium pour une congélation plus rapide des aliments et des boissons



Fresh Pad

La technologie spéciale Microban SilverShield®- réduit la formation de bactéries bactéries sur la surface. et empêche le dessèchement des aliments.t



Invisible Installation

La solution simple pour une esthétique de première classe esthétique, sans effort.

L'installation se fait sans effort. et fonctionne comme un système de système de rails, mais reste entièrement derrière la porte du réfrigérateur. Découvrez la symbiose parfaite entre élégance et fonctionnalité. fonctionnalité et élégance.

03

LAVER





PLUS D'ESPACE POUR LA VAISSELLE, PLUS DE LIBERTÉ POUR VOUS

Les possibilités de chargement flexibles et les technologies avancées garantissent des performances de nettoyage supérieures et des économies de ressources : les nouveaux lave-vaisselle sont également disponibles en classe A et permettent d'économiser plus de 15% d'énergie par rapport à la classe B et même 50% d'énergie par rapport à la classe F.



MaxiSpace - Intérieur

Le nouveau lave-vaisselle MaxiSpace a les mêmes dimensions qu'un appareil standard, mais il offre 10%¹ d'espace supplémentaire à l'intérieur. Cela permet de charger simultanément des assiettes à pizza d'un diamètre allant jusqu'à 32 cm² dans le panier inférieur et des assiettes à dessert d'un diamètre allant jusqu'à 19 cm dans le panier central



PROGRAMMES AUTOMATIQUES DYNAMIC INTELLIGENCE

Les trois programmes automatiques (Mixte, Rapide, Intensif) offrent des performances de nettoyage exceptionnelles et une économie de ressources. Grâce à la Dynamic Intelligence Technologie, la charge et le degré de salissure de la vaisselle sont détectés et les réglages du programme sont adaptés de manière optimale. Cela se traduit par une économie impressionnante de 40%¹ d'eau et d'énergie par cycle de lavage.

¹ Par rapport à un lave-vaisselle Bauknecht avec un intérieur standard. L'espace supplémentaire fait référence à la plus grande capacité de chargement des trois tiroirs.

² Un maximum de 3 assiettes à pizza d'un diamètre maximal de 32 cm et d'une profondeur maximale de 2 cm peuvent être positionnées sur les pics centraux dans la tablette inférieure. La tablette centrale doit être en position haute.



Une multitude de fonctions qui garantissent des résultats toujours exceptionnels.



Tiroir à couverts ProComfort

Avec le tiroir à couverts ProComfort pratique et divisible de manière flexible, vous avez encore plus de flexibilité, de place et d'ordre dans votre lave-vaisselle. Grâce à son réglage flexible, le tiroir à couverts offre un espace supplémentaire pour les récipients plus hauts ou les verres à pied long. Le tiroir est facilement réglable et peut ainsi accueillir des couteaux, des cuillères de cuisine ou des ustensiles de cuisine plus longs si nécessaire.



PowerClean Pro

Les 60%¹ buses haute pression plus puissantes dans le panier inférieur, peuvent être activées si nécessaire pour une puissance de nettoyage supplémentaire. Même les salissures les plus tenaces peuvent ainsi être éliminées sans pré-lavage, pour un résultat parfaitement propre. Et grâce aux supports pratiques, les casseroles, poêles et plats à gratin peuvent être placés à la verticale, augmentant ainsi la capacité de chargement du panier inférieur de 30 %².



NaturalDry

Le système d'ouverture automatique de la porte NaturalDry et le traitement de surface spécial des pièces en plastique à l'intérieur permettent d'obtenir un résultat de séchage jusqu'à 99 %³ supérieur et d'économiser jusqu'à 40 %⁴ d'énergie. La porte ne s'ouvre que lorsque la température de la cuve est redescendue à 40 °C, afin de garantir une protection maximale des façades des meubles. La performance de séchage est également renforcée par le traitement spécial du tiroir SpaceClean, qui évite que des gouttes d'eau ne restent sur la vaisselle à la fin du programme de lavage.



¹ Test de mesure de la pression dans un lave-vaisselle avec des buses PowerClean en comparaison avec un bras de pulvérisation inférieur des modèles conventionnels.

² La comparaison en pourcentage se réfère à la capacité de charge de modèles Bauknecht identiques sans la fonction PowerClean.

³ Basé sur la moyenne de la performance de séchage et la consommation d'énergie respective d'un lave-vaisselle encastrable Bauknecht équipé de deux paniers de type ActiveDry (avec chargement combiné, comprenant la vaisselle en matière plastique, le verre, l'acier et la porcelaine) comparé à un lave-vaisselle encastrable Bauknecht avec deux paniers sans la fonction ActiveDry. Les résultats de séchage peuvent varier en fonction du modèle de lave-vaisselle et de la charge.

Ecran intuitif

L'interface utilisateur du nouveau lave-vaisselle Bauknecht est plus intuitive que jamais, qu'il s'agisse de boutons ou de commandes entièrement tactiles. Une simple pression du doigt suffit pour sélectionner le programme ou l'option souhaitée et afficher à l'écran des informations détaillées sur les fonctions et les programmes. Des lumières LED blanches donnent un aspect moderne à l'interface utilisateur.



Point lumineux au sol

Lorsque le lave-vaisselle est en marche, l'activité du programme de lavage est projetée sur le sol, ce qui vous permet de vérifier sans effort l'avancement du programme à tout moment.



Guidage du panier facile à manier

Le nouveau guide de panier facilite l'extraction des paniers. Même lorsqu'ils sont chargés avec de lourdes casseroles ou poêles, le nouveau guide de panier garantit une et facile d'extraction.



Option Silent

L'option spéciale Silent réduit les vibrations et le bruit pendant le programme de lavage jusqu'à -2dB¹, pour un nettoyage silencieux de la vaisselle.



Hygiène - Programme

Le programme Hygiène élimine plus de 99,999 %² des bactéries, sans aucun additif chimique. L'eau est chauffée à 72 °C lors du dernier cycle de lavage et la vaisselle est rincée pendant au moins 10 minutes.

¹ Lors de tests internes, le niveau sonore lors du programme de rinçage a été comparé avec et sans option Silent.

² Testé et confirmé par VDE Prüf- und Zertifizierungsinstitut GmbH

Des solutions avancées pour une installation sans effort.

L'installation du nouveau lave-vaisselle encastrable Bauknecht est un jeu d'enfant grâce à des solutions avancées. De nouveaux systèmes de charnières permettent une installation parfaite, intuitive et sans faille dans n'importe quelle cuisine.

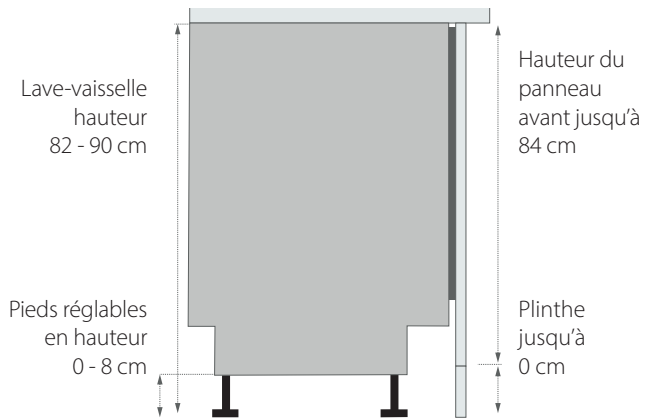

SYSTÈME DE PORTE COULISSANTE

Ce système d'installation simple permet un réglage en hauteur extrêmement flexible. Le panneau de porte peut atteindre une hauteur de 84 cm et la plinthe peut être réduite à 0 cm (ou à 6 cm avec les charnières EasyFit) pour que le lave-vaisselle s'intègre parfaitement à l'environnement de la cuisine.

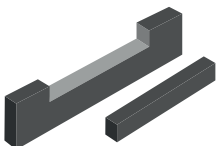
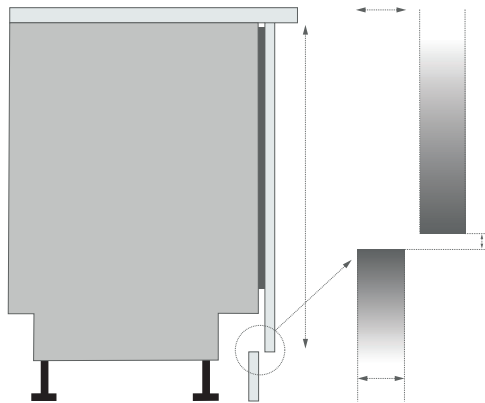

INSTALLATION SOUS LE PLAN DE TRAVAIL

Il n'est pas nécessaire de couper la plinthe ou d'effectuer d'autres travaux supplémentaires (par exemple, recouvrir les bords de la plinthe avec de la bande de chant).

Aperçu lave-vaisselle

	LAVE-VAISSELLE TOUT INTÉGRÉ AVEC SLIDINGDOOR	LAVE-VAISSELLE TOUT INTÉGRÉ		LAVE-VAISSELLE INTÉGRÉ	
	60 cm	60 cm	45 cm	45 cm	60 cm
A	 <p>B71 HF60 TUSC CH BK8IA15AM3TUSC0CH</p>				
B	 <p>BK8IB15AM6TSC0CH</p>	 <p>BK8I HF58 TUC CH</p>			
C	 <p>BK7IC15B2M6LSC0CH</p>	 <p>B71 HP42 LC CH</p>	 <p>BK6IC11BS7LSA0CH</p>		
D	 <p>BCIO 3033 PLE S CH</p>	 <p>BCIO 3T133 PE CH</p>	 <p>BSIO 3035 PFE X CH</p>		 <p>BBO 3T133 P X CH</p>
E		 <p>BCIC 3C26 E CH</p>		 <p>BSBO 3023 PF X CH</p>	 <p>BCBC 3C26 B CH</p>

Aperçu équipements et programmes de lavage

	B71HF60 TUSC CH	BK80A15 AM3 TUSCOCH	BK80 HF58 TUC CH	BK80B15 AM6 TUSCOCH	B71HP42 LC CH	BK71C15B2M6LSC0CH	BC10 3033 PLE S CH	BC10 3113 PE CH
Beschreibung								
width	60cm	60cm	60cm	60cm	60cm	60cm	60cm	60cm
Type du four	Appareil complètement intégré	Appareil complètement intégré	Appareil complètement intégré MAXI	Appareil complètement intégré	Appareil complètement intégré MAXI	Appareil complètement intégré	Appareil complètement intégré	Appareil complètement intégré
Couleur	noir	noir	noir	noir	noir	noir	inox	inox
Nombre de couverts standard	15	15	14	15	15	15	14	14
Matériel cuve en inox	*	*	*	*	*	*	*	*
PowerCleanPro	-	-	-	-	-	-	-	-
Système de séchage	NaturalDry	NaturalDry	NaturalDry	NaturalDry	NaturalDry	NaturalDry	ActiveDry	ActiveDry
Possibilité d'installation en colonne	*	*	*	*	*	*	*	*
Charnières de porte	charnières coulissantes	charnières coulissantes	Double charnière	charnières coulissantes	-	charnières coulissantes	charnières coulissantes	Double charnière
Sensor	-	-	-	-	-	-	-	-
Clever light	Time on floor	Time on floor	Time on floor	Time on floor	sur le sol	sur le sol	sur le sol	sur le sol
INDICATOR_COUNT_DOWN	*	*	*	*	*	*	-	-
Indicateur du sel	Electronique	Electronique	Electronique	Electronique	Electronique	Electronique	Electronique	Electronique
START_DELAY_TIME	1-24h	1-24	1-24h	1-24h	1-24h	1-24h	1 - 12h	1 - 12h
Protection d'eau	Aqua Control	Aqua Control	Aqua Control	Aqua Control	Aqua Control	Aqua Control	Aqua Control	Aqua Control
Sécurité enfants	-	-	-	-	-	-	-	-
Energieeffizienz								
Classe énergétique	A	A	B	B	C	C	D	D
Consommation d'eau du programme éco en litres/cycle de fonctionnement	9,5	9,9	9,5	9,9	9,5	9,5	9,5	9,5
Consommation d'énergie en kWh par cycle de fonctionnement avec le programme Eco	0,55	0,55	0,644	0,654	0,757	0,757	0,848	0,848
Indice de performance en matière de nettoyage	1,13	1,121	1,13	1,121	1,13	1,13	1,13	1,13
Indice de performance en matière de séchage	1,07	1,061	1,07	1,061	1,07	1,07	1,07	1,07
Niveau sonore (en dB(A))	-	-	-	-	-	-	-	-
Classe d'émission de bruit aérien	B	A	A	A	B	B	B	B
Durée du programme éco en h:min	3:30	4:40	4:00	4:00	3:30	3:30	3:10	3:10
Geschirrkörbe								
Plateau à couverts	-	-	-	-	-	-	-	-
Tiroir à couverts	-	en option	Yes	en option	-	-	-	amovible
Support pour verre	Support à verre flexible	Support à verre flexible	Support à verre flexible	Support à verre flexible	Support à verre flexible	Support à verre flexible	-	-
Panier supérieur	amovible et réglable en hauteur	Removable Height-adjustable	amovible et réglable en hauteur	Removable Height-adjustable	amovible et réglable en hauteur	amovible et réglable en hauteur	Removable Height-adjustable Also height-adjustable in charged condition	Removable Height-adjustable Also height-adjustable in charged condition
Rabats dans le panier supérieur	4	-	2	2	4	2	4	-
Rabats dans le panier supérieur	4	2	2	-	4	2	4	4
Picots rabattables dans le panier inférieur	4	8	8	8	4	8	8	4
Poignée Premium	-	-	-	-	-	-	-	-
Programmübersicht								
Nombre de programmes	8	8	8	10	10	10	11	10
Nombre de programmes Sensor	3	3	3	3	3	3	1	1
Nombre de programmes standard	5	5	5	7	7	7	10	9
Nombre de températures	4	4	4	4	4	4	3	3
Températures de nettoyage	45-65	45-65	45-65	45°-65°	45-65	45°-65°	45/50-60/65	45/50-60/65
Push & Go	-	-	-	-	-	-	-	-
eXtra cycle	-	-	-	-	-	-	-	-
Z_PRE_WASH	*	*	*	*	*	*	*	*
Auto-Intensif	-	-	-	-	-	-	-	-
Normal 55°C	-	-	-	-	-	-	*	-
Auto-Mix	-	-	-	-	-	-	-	-
Eco 50°C	*	*	*	*	*	*	*	*
Fast & Clean 28'	-	-	-	-	-	-	-	-
Programme Express	-	-	-	-	-	-	*	*
Lavage et séchage rapides	-	-	-	-	-	-	*	*
Intensif 65°C	-	-	-	-	-	-	-	-
Verres 45°C	*	*	*	*	*	*	*	*
Programme Hygiene+	-	-	-	-	-	-	*	*
Auto-nettoyage	*	*	*	*	*	*	*	*
Lavage de nuit	-	-	-	*	-	*	*	*
Z_SILENT	-	-	-	-	-	-	-	-
Programme Sensor	-	-	-	-	-	-	-	-
Wash&Dry 1h	-	-	-	-	-	-	-	-
Demi-charge	-	-	-	-	-	-	-	-
Optionen								
All-in-1	-	-	-	-	-	-	*	*
Hygiene+	-	-	-	-	-	-	*	*
Express	-	-	-	-	-	-	*	*
Multizone demi-charge	-	-	-	-	-	-	*	*
Technische Daten und Maße								
Hauteur du dispositif de drainage (m)	-	-	-	-	-	-	-	-
Longueur du dispositif de drainage (cm)	-	150	150	150	150	150	150	150
Tension	220-240 V	220-240 V	220-240 V	220-240 V	220-240 V	220-240 V	220-240 V	220-240 V
Fusible	1x10 A	1x10 A	1x10 A	1 x 10 A	1x10 A	-	1x10 A	1x10 A
FREQUENCY CH	50Hz	50Hz	50Hz	50 Hz	50Hz	-	50Hz	50Hz
Puissance de raccordement (kW)	0	0	0	0	0	0	1,9	1,9
CORD_LGTH	130	130	130	130	130	130	130	130
Raccordement à l'eau chaude jusqu'à	60	60	60	60	0	60	60	60

Aperçu équipements et programmes de lavage

	BCC 3C26 E CH	BBO 3041 PL X CH	BBO 3T133 P X CH	BBC 3C26 B CH	BK6C11857LSA0CH	BSIO 3035 PFE X CH	BSBO 3023 PFE X CH
Beschreibung							
width	60cm	60cm	60cm	60cm	45cm	45cm	45cm
Type du four	Appareil complètement intégrable	semi-intégrable	semi-intégrable	semi-intégrable	Appareil complètement intégrable	Appareil complètement intégrable	semi-intégrable
Couleur	silver	inox	inox	noir	-	inox	inox
Nombre de couverts standard	14	14	14	14	11	10	10
Matériel cuve en inox	*	*	*	*	*	*	*
PowerCleanPro	-	-	-	-	-	-	-
Système de séchage	ActiveDry	ActiveDry	ActiveDry	ActiveDry	ActiveDry	ActiveDry	Statique
Possibilité d'installation en colonne	*	-	-	*	-	-	-
Charnières de porte	Double charnière	Double charnière	Double charnière	Double charnière	charnières coulissantes	Double charnière	Double charnière
Sensor	*	*	*	*	-	*	*
Clever light	-	-	-	-	sur le sol	sur le sol	-
INDICATOR_COUNT_DOWN	-	*	*	*	-	-	*
Indicateur du sel	Electronique	Electronique	Electronique	Electronique	Electronique	Electronique	Electronique
START_DELAY_TIME	1 - 12h	1-24h	1-24h	1-24h	1 - 12h	1 - 12h	1-24h
Protection d'eau	Aqua Control	Waterstop mécanique	Aqua Control	Aqua Control	Aqua Control	Aqua Control	Aqua Control
Sécurité enfants	-	*	*	*	-	-	*
Energieeffizienz							
Classe énergétique	E	C	D	E	C	D	E
Consommation d'eau du programme éco en litres/cycle de fonctionnement	9,5	9,5	9,5	9,5	8,7	9	9
Consommation d'énergie en kWh par cycle de fonctionnement avec le programme Eco	0,95	0,746	0,848	0,95	0,632	0,674	0,755
Indice de performance en matière de nettoyage	1,13	1,13	1,13	1,13	1,121	1,13	1,13
Indice de performance en matière de séchage	1,07	1,07	1,07	1,07	1,061	1,07	1,07
Niveau sonore (en dB(A))	-	-	-	-	-	-	-
Classe d'émission de bruit aérien	C	B	B	C	B	C	B
Durée du programme éco en h:min	3:10	3:10	3:10	3:10	3:35	3:40	4:00
Geschirrkörbe							
Plateau à couverts	-	-	-	-	-	-	-
Tiroir à couverts	amovible	-	amovible	amovible	-	-	-
Support pour verre	-	-	-	-	-	-	-
Panier supérieur	Removable Height-adjustable Also height-adjustable in charged condition	Removable Height-adjustable Also height-adjustable in charged condition	amovible et réglable en hauteur, même en charge	amovible et réglable en hauteur	Réglable en hauteur	amovible et réglable en hauteur	amovible et réglable en hauteur
Rabats dans le panier supérieur	-	0	0	0	-	-	2
Rabats dans le panier supérieur	4	4	4	4	-	2	2
Picots rabattables dans le panier inférieur	4	8	4	4	4	4	4
Poignée Premium	-	*	-	-	-	-	-
Programmübersicht							
Nombre de programmes	8	10	10	8	9	9	9
Nombre de programmes Sensor	1	1	1	1	3	1	1
Nombre de programmes standard	7	9	9	7	6	8	8
Nombre de températures	3	3	3	3	-	3	3
Températures de nettoyage	45/50-60/65	45/50-60/65	45/50-60/65	45/50-60/65	45*-65*	45/50-60/65	45/50-60/65
Push & Go	-	-	-	-	-	-	-
eXtra cycle	-	-	-	-	-	-	-
Z_PRE_WASH	*	*	*	*	*	*	*
Auto-Intensif	-	-	-	-	-	-	-
Normal 55°C	-	-	-	-	-	-	-
Auto-Mix	-	-	-	-	-	-	-
Eco 50°C	*	*	*	*	*	*	*
Fast & Clean 28'	-	-	-	-	-	-	-
Programme Express	*	*	*	*	-	*	*
Lavage et séchage rapides	*	*	*	*	-	*	*
Intensif 65°C	*	*	*	*	*	*	*
Verres 45°C	-	-	-	-	-	*	*
Programme Hygiene+	-	*	*	-	-	*	*
Auto-nettoyage	-	*	*	-	-	-	-
Lavage de nuit	*	*	*	*	*	*	*
Z_SILENT	-	-	-	-	-	-	-
Programme Sensor	-	-	-	-	-	-	-
Wash&Dry 1h	-	-	-	-	-	-	-
Demi-charge	-	-	-	-	-	-	-
Optionen							
All-in-1	*	*	*	*	*	*	*
Hygiene+	-	-	-	*	-	-	-
Express	-	*	*	-	-	-	-
Multizone demi-charge	*	*	*	*	-	*	*
Technische Daten und Maße							
Hauteur du dispositif de drainage (m)	-	-	-	-	-	-	-
Longueur du dispositif de drainage (cm)	200	-	-	150	150	150	150
Tension	220-240 V	-	220-240 V	220-240 V	-	220-240 V	220-240 V
Fusible	1x10 A	-	1x10 A	1x10 A	-	1x10 A	1x10 A
FREQUENCY CH	50Hz	-	50Hz	50Hz	-	50Hz	50Hz
Puissance de raccordement (kW)	1,9	1,9	1,9	1,9	0	1,9	1,9
CORD_LGTH	150	130	130	130	130	130	130
Raccordement à l'eau chaude jusqu'à	70	60	60	60	60	60	60

Lave-vaisselle tout intégré avec SlidingDoor



B71 HF60 TUSC CH

DISPONIBLE JUSQU'À
FIN Q1/2025

Lave-vaisselle tout intégré avec SlidingDoor (60 cm)

TYPE D'APPAREIL

- Lave-vaisselle intégration totale (60cm)

CARACTÉRISTIQUES

- NaturalDry** – ouverture automatique de la porte pour un meilleur séchage ¹
- PowerClean Pro** – buses à haute pression efficaces contre les saletés récalcitrantes ²
- Éclairage intérieur** – pour une vue optimale ³
- Affichage clair avec indication du temps restant
- Temps au sol - La durée du programme s'affiche au sol
- Possibilité d'installation hauteur/en colonne
- Cuve en inox
- Porte avec charnières coulissantes pour une installation flexible**
- Maxi Space - Intérieur** – plus de place pour la vaisselle ⁴
- Guidage de panier facile** – pour un confort et une stabilité optimaux
- Protection d'eau

PROGRAMMES

- 5 Programme Standard3 programme Sensor**
- Rapid 45°** - la propreté en un tournemain
- Silent Option** - diminue sensiblement les nuisances sonores ⁵
- Option Hygiène** – élimine plus de 99,999%* des bactéries ⁶

PANIER

- Support à verres flexible **Glasscare**
- Panier supérieur amovible et réglable en hauteur
- Tiroir à couverts 3ème niveau modulable**
- 4 compartiment rabattable et 4 rabats dans le panier supérieur
- Panier inférieur à 4 picots rabattables

CONSUMMATION

- Classe énergétique A, Classe d'efficacité de lavage 1.13, Classe d'efficacité de séchage 1.07 ⁷
- 15 Couverts
- Consommation énergétique du programme éco pour 100 cycles de fonctionnement: 55 kWh
- 9,5 Litres d'eau, 0,55 kWh avec le programme éco par cycle de fonctionnement
- Durée du programme éco: 3:30 h
- Niveau sonore de seulement 42 dB(A) re 1 pW, Classe d'émission de bruit aérien B

DONNÉES TECHNIQUES

- 220-240 V, Fusible 1x10 A
- Raccordement à l'eau chaude jusqu'à 60°C**
- Dimensions de la niche (HxLxP): 820 x 600 x 560 mm
- Dimensions de l'appareil (HxLxP) : 820 x 598 x 555 mm



noir

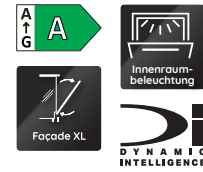

BK8IA15AM3TUSC0CH

Lave-vaisselle tout intégré avec SlidingDoor(60 cm)

TYPE D'APPAREIL

- Lave-vaisselle intégration totale (60cm)

CARACTÉRISTIQUES

- NaturalDry** – ouverture automatique de la porte pour un meilleur séchage ¹
- PowerClean Pro** – buses à haute pression efficaces contre les saletés récalcitrantes ²
- Éclairage intérieur** – pour une vue optimale ³
- Affichage clair avec indication du temps restant
- Temps au sol - La durée du programme s'affiche au sol
- Possibilité d'installation hauteur/en colonne
- Voyant de sel et de produit de rinçage électronique
- Cuve en inox
- Porte avec charnières coulissantes pour une installation flexible**
- Maxi Space - Intérieur** – plus de place pour la vaisselle ⁴
- Protection d'eau

PROGRAMMES

- 5 Programme Standard3 programme Sensor**
- 4 différentes températures de lavage
- Rapid 45°** - la propreté en un tournemain
- Silent Option** - diminue sensiblement les nuisances sonores ⁵
- Option Hygiène** – élimine plus de 99,999%* des bactéries ⁶

PANIER

- SpaceClean** – plus de place pour la vaisselle
- Support à verres flexible **Glasscare**
- Panier supérieur amovible et réglable en hauteur
- 2 rabats dans le panier supérieur
- Panier inférieur à 8 picots rabattables

CONSUMMATION

- Classe énergétique A, Classe d'efficacité de lavage 1.121, Classe d'efficacité de séchage 1.061 ⁷
- 15 Couverts
- Consommation énergétique du programme éco pour 100 cycles de fonctionnement: 55 kWh
- 9,9 Litres d'eau, 0,55 kWh avec le programme éco par cycle de fonctionnement
- Durée du programme éco: 4:40 h
- Niveau sonore de seulement 38 dB(A) re 1 pW, Classe d'émission de bruit aérien A

DONNÉES TECHNIQUES

- 220-240 V, Fusible 1x10 A
- Raccordement à l'eau chaude jusqu'à 60°C**
- Dimensions de la niche (HxLxP): 820 x 600 x 560 mm
- Dimensions de l'appareil (HxLxP) : 820 x 598 x 555 mm



noir

¹ * Économie d'énergie en %, calculée par comparaison avec un fonctionnement avec l'option NaturalDry désactivée pour le programme Eco ** Sur la base de la performance de séchage moyenne d'un lave-vaisselle encastré Bauknecht avec trois paniers et fonction NaturalDry (avec chargement combiné comprenant plastique, verre, acier et porcelaine) par comparaison avec un lave-vaisselle encastré Bauknecht avec trois paniers sans NaturalDry. Les performances de séchage peuvent varier en fonction du modèle et de la charge du lave-vaisselle.

² * Test de mesure de la pression avec option PowerClean activée et avec buses PowerClean désactivées.

** La comparaison en % se réfère à la capacité de charge de modèles Bauknecht comparables sans fonction PowerClean.

³ Des LED éclairent l'intérieur pour charger & décharger plus facilement

Look premium visible Innovation

Des LED améliorent la visibilité à l'intérieur

⁴ * Par comparaison avec un lave-vaisselle avec intérieur standard de Bauknecht

⁵ Lors de tests internes, le niveau sonore lors du programme de rinçage a été comparé avec et sans option Silent.

⁶ Testé et confirmé par VDE Prüf- und Zertifizierungsinstitut GmbH.

⁷ Classe énergétique d'A à G

Lave-vaisselle tout intégré 60cm



BK8I HF58 TUC CH

Lave-vaisselle tout intégré (60 cm)

TYPE D'APPAREIL

- Lave-vaisselle intégration totale (60cm)

CARACTÉRISTIQUES

- NaturalDry** – ouverture automatique de la porte pour un meilleur séchage ¹
- PowerClean Pro** – buses à haute pression efficaces contre les saletés récalcitrantes ²
- Éclairage intérieur** – pour une vue optimale ³
- Affichage clair avec indication du temps restant et départ différé entre 1 et 24 heures
- Temps au sol - La durée du programme s'affiche au sol
- Possibilité d'installation hauteur/en colonne
- Voyant de sel et de produit de rinçage électronique
- Porte avec charnières doubles
- Maxi Space - Intérieur** – plus de place pour la vaisselle ⁴
- Guidage de panier facile** – pour un confort et une stabilité optimaux
- Protection d'eau

PROGRAMMES

- 5 Programme Standard3 programme Sensor**
- 4 différentes températures de lavage
- Programme de lavage: Type de produit, Eco 50°C, Pré-rinçage, froid, Silence Option, Programme Sensor Automatique, Verres 45°C, Auto-nettoyage
- Rapid 45°** - la propreté en un tournemain

PANIER

- SpaceClean** – plus de place pour la vaisselle
- Support à verres flexible **Glasscare**
- Panier supérieur amovible et réglable en hauteur
- 2 compartiment rabattable dans le panier supérieur
- 2 rabats dans le panier supérieur
- Panier inférieur à 8 picots rabattables

CONSOMMATION

- Classe énergétique B, Classe d'efficacité de lavage 1.13, Classe d'efficacité de séchage 1.07 ⁷
- 14 Couverts
- Consommation énergétique du programme éco pour 100 cycles de fonctionnement: 64 kWh
- 9,5 Litres d'eau, 0,644 kWh avec le programme éco par cycle de fonctionnement
- Durée du programme éco: 4:00 h
- Niveau sonore de seulement 38 dB(A) re 1 pW, Classe d'émission de bruit aérien A

DONNÉES TECHNIQUES

- 220-240 V, Fusible 1x10 A
- Dimensions de la niche (HxLxP): 820 x 600 x 560 mm
- Dimensions de l'appareil (HxLxP): 820 x 598 x 555 mm



noir



BK8I B15AM6TSC0CH

Lave-vaisselle tout intégré avec SlidingDoor (60 cm)

TYPE D'APPAREIL

- Lave-vaisselle intégration totale (60cm)

CARACTÉRISTIQUES

- NaturalDry** – ouverture automatique de la porte pour un meilleur séchage ¹
- PowerClean Pro** – buses à haute pression efficaces contre les saletés récalcitrantes ²
- Affichage clair avec indication du temps restant et départ différé entre 1 et 24 heures
- Temps au sol - La durée du programme s'affiche au sol
- Possibilité d'installation hauteur/en colonne
- Voyant de sel et de produit de rinçage électronique
- Porte avec charnières coulissantes pour une installation flexible**
- Maxi Space - Intérieur** – plus de place pour la vaisselle ⁴
- Protection d'eau

PROGRAMMES

- 7 Programme Standard3 programme Sensor**
- 4 différentes températures de lavage
- Programme de lavage: Type de produit, Eco 50°C, Pré-rinçage, froid, Programme auto, Verres 45°C, Programme Hygiene+, Auto-nettoyage
- Rapid 45°** - la propreté en un tournemain

PANIER

- SpaceClean** – plus de place pour la vaisselle
- Support à verres flexible **Glasscare**
- Panier supérieur amovible et réglable en hauteur
- 2 compartiment rabattable dans le panier supérieur
- Panier inférieur à 8 picots rabattables
- Panier à couverts supplémentaire amovible

CONSOMMATION

- Classe énergétique B, Classe d'efficacité de lavage 1.121, Classe d'efficacité de séchage 1.061 ⁷
- 15 Couverts
- Consommation énergétique du programme éco pour 100 cycles de fonctionnement: 65 kWh
- 9,9 Litres d'eau, 0,654 kWh avec le programme éco par cycle de fonctionnement
- Durée du programme éco: 4:00 h
- Niveau sonore de seulement 38 dB(A) re 1 pW, Classe d'émission de bruit aérien A

DONNÉES TECHNIQUES

- 220-240 V, Fusible 1 x 10 A
- Dimensions de la niche (HxLxP): 820 x 600 x 560 mm
- Dimensions de l'appareil (HxLxP): 820 x 598 x 555 mm



noir

¹ * Économie d'énergie en %, calculée par comparaison avec un fonctionnement avec l'option NaturalDry désactivée pour le programme Eco ** Sur la base de la performance de séchage moyenne d'un lave-vaisselle encastré Bauknecht avec trois paniers et fonction NaturalDry (avec chargement combiné comprenant plastique, verre, acier et porcelaine) par comparaison avec un lave-vaisselle encastré Bauknecht avec trois paniers sans NaturalDry. Les performances de séchage peuvent varier en fonction du modèle et de la charge du lave-vaisselle.

² * Test de mesure de la pression avec option PowerClean activée et avec buses PowerClean désactivées.

³ * La comparaison en % se réfère à la capacité de charge de modèles Bauknecht comparables sans fonction PowerClean.

⁴ Des LED éclairent l'intérieur pour charger & décharger plus facilement

Look premium visible Innovation

Des LED améliorent la visibilité à l'intérieur

⁴ * Par comparaison avec un lave-vaisselle avec intérieur standard de Bauknecht

⁵ * Lors de tests internes, le niveau sonore lors du programme de rinçage a été comparé avec et sans option Silent.

⁶ * Testé et confirmé par VDE Prüf- und Zertifizierungsinstitut GmbH.

⁷ Classe énergétique d'A à G

Lave-vaisselle tout intégré 60cm



B71 HP42 LC CH

Lave-vaisselle tout intégré (60 cm)

TYPE D'APPAREIL

- Ne peut pas être monté en hauteur

CARACTÉRISTIQUES

- **NaturalDry** – ouverture automatique de la porte pour un meilleur séchage ¹
- **PowerClean Pro** – buses à haute pression efficaces contre les saletés récalcitrantes ²
- Affichage clair avec indication du temps restant et départ différé entre 1 et 24 heures
- Affichage optique du fonctionnement grâce à un point lumineux au fond
- Voyant de sel et de produit de rinçage électronique
- Protection d'eau

PROGRAMMES

- **7 Programme Standard3 programme Sensor**
- Hygiene+, Auto-nettoyage
- Programmes automatiques **Dynamic Intelligence** – économisent de l'eau, de l'énergie et du temps.
- **Rapid 45°** - la propreté en un tournemain
- **Rinçage de nuit 55°** – une vaisselle impeccable au réveil

PANIER

- Support à verres flexible **Glasscare**
- Panier supérieur amovible et réglable en hauteur
- **Tiroir à couverts 3ème niveau modulable**
- 4 compartiment rabattable dans le panier supérieur
- 4 rabats dans le panier supérieur
- Panier inférieur à 4 picots rabattables

CONSUMMATION

- Classe énergétique C, Classe d'efficacité de lavage 1.13, Classe d'efficacité de séchage 1.07 ³
- 15 Couverts
- 9,5 Litres d'eau, 0,757 kWh avec le programme éco par cycle de fonctionnement
- Durée du programme éco: 3:30 h
- Niveau sonore de seulement 42 dB(A) re 1 pW, Classe d'émission de bruit aérien B

DONNÉES TECHNIQUES

- 220-240 V, Fusible 1x10 A
- Dimensions de la niche (HxLxP): 820 x 600 x 560 mm
- Dimensions de l'appareil (HxLxP): 820 x 598 x 555 mm



noir



BK71C15B2M6LSC0CH

Lave-vaisselle tout intégré avec SlidingDoor (60 cm)

TYPE D'APPAREIL

- Lave-vaisselle intégration totale (60cm)

CARACTÉRISTIQUES

- **NaturalDry** – ouverture automatique de la porte pour un meilleur séchage ¹
- **PowerClean Pro** – buses à haute pression efficaces contre les saletés récalcitrantes ²
- Affichage clair avec indication du temps restant et départ différé entre 1 et 24 heures
- Affichage optique du fonctionnement grâce à un point lumineux au fond
- Possibilité d'installation hauteur/en colonne
- Voyant de sel et de produit de rinçage électronique
- Cuve en inox

Porte avec charnières coulissantes pour une installation flexible

- **Maxi Space - Intérieur** – plus de place pour la vaisselle ⁴
- Protection d'eau

PROGRAMMES

- **7 Programme Standard3 programme Sensor**
- Programmes automatiques **Dynamic Intelligence**
- **Rapid 45°** - la propreté en un tournemain

PANIER

- Support à verres flexible **Glasscare**
- Panier supérieur amovible et réglable en hauteur
- **Tiroir à couverts 3ème niveau modulable**
- 2 compartiment rabattable et 2 rabats dans le panier supérieur
- Panier inférieur à 8 picots rabattables

CONSUMMATION

- Classe énergétique C, Classe d'efficacité de lavage 1.13, Classe d'efficacité de séchage 1.07 ³
- 15 Couverts
- Consommation énergétique du programme éco pour 100 cycles de fonctionnement: 76 kWh
- 9,5 Litres d'eau, 0,757 kWh avec le programme éco par cycle de fonctionnement
- Durée du programme éco: 3:30 h
- Niveau sonore de seulement 42 dB(A) re 1 pW, Classe d'émission de bruit aérien B

DONNÉES TECHNIQUES

- 220-240 Volt, Fusible 10 A
- **Raccordement à l'eau chaude jusqu'à 60°C**
- Dimensions de la niche (HxLxP): 820 x 600 x 560 mm
- Dimensions de l'appareil (HxLxP): 820 x 598 x 555 mm



noir

¹ * Économie d'énergie en %, calculée par comparaison avec un fonctionnement avec l'option NaturalDry désactivée pour le programme Eco ** Sur la base de la performance de séchage moyenne d'un lave-vaisselle encastré Bauknecht avec trois paniers et fonction NaturalDry (avec chargement combiné comprenant plastique, verre, acier et porcelaine) par comparaison avec un lave-vaisselle encastré Bauknecht avec trois paniers sans NaturalDry. Les performances de séchage peuvent varier en fonction du modèle et de la charge du lave-vaisselle.

² * Test de mesure de la pression avec option PowerClean activée et avec buses PowerClean désactivées.

³ * La comparaison en % se réfère à la capacité de charge de modèles Bauknecht comparables sans fonction PowerClean.

⁴ Classe énergétique d'A à G

** Par comparaison avec un lave-vaisselle avec intérieur standard de Bauknecht

Lave-vaisselle tout intégré 60cm



BCIO 3033 PLE S CH

Lave-vaisselle tout intégré avec SlidingDoor (60 cm)

EQUIPEMENT ET CONFORT

- **ActiveDry** – système d'ouverture automatique de la porte
- **PowerClean Pro** : une vaisselle parfaitement propre sans pré-lavage
- Départ différé entre 1 et 12 heures
- Affichage optique du fonctionnement grâce à un point lumineux au fond
- Possibilité d'installation hauteur/en colonne
- Un signal sonore indique la fin du programme
- Voyant de sel et de produit de rinçage électronique
- Cuve en inox
- **Porte avec charnières coulissantes**
- Protection d'eau
- **10 Programme Standard et 1 programme Sensor**
- 3 différentes températures de lavage
- La vaisselle hygiénique grâce à l'option Hygiene+
- Option Express : réduit la durée du cycle
- Panier supérieur amovible et réglable
- **Tiroir à couverts 3ème niveau modulable**
- 4 compartiment rabattable dans le panier supérieur
- 4 rabats dans le panier supérieur
- Panier inférieur à 8 picots rabattables

DONNÉES TECHNIQUES ET CONSOMMATION

- Classe énergétique D, Classe d'efficacité de lavage 1.13, Classe d'efficacité de séchage 1.07¹
- 14 Couverts
- Consommation énergétique du programme éco pour 100 cycles de fonctionnement: 85 kWh
- 9,5 Litres d'eau, 0,848 kWh avec le programme éco par cycle de fonctionnement
- Durée du programme éco: 3:10 h
- Niveau sonore de seulement 43 dB(A) re 1 pW, Classe d'émission de bruit aérien B
- 220-240 V, Fusible 1x10 A
- Câble de raccordement 130 cm
- **Raccordement à l'eau chaude jusqu'à 60°C**
- Dimensions de la niche (HxLxP): 820 x 600 x 560 mm
- Dimensions de l'appareil (HxLxP): 820 x 598 x 555 mm
- Dimensions de l'appareil emballé (HxLxP): 910 x 625 x 675 mm



inox



BCIO 3T133 PE CH

Lave-vaisselle tout intégré (60 cm)

EQUIPEMENT ET CONFORT

- **ActiveDry** – système d'ouverture automatique de la porte
- **PowerClean Pro** : une vaisselle parfaitement propre sans pré-lavage
- Départ différé entre 1 et 12 heures
- Affichage optique du fonctionnement grâce à un point lumineux au fond
- Possibilité d'installation hauteur/en colonne
- Un signal sonore indique la fin du programme
- Voyant de sel et de produit de rinçage électronique
- Cuve en inox
- Porte avec charnières doubles
- Protection d'eau
- **9 Programme Standard et 1 programme Sensor**
- 3 différentes températures de lavage
- **Option Demi-charge multizone**
- Option Express : réduit la durée du cycle
- Panier supérieur amovible et réglable
- 4 rabats dans le panier supérieur
- Panier inférieur à 4 picots rabattables
- Panier à couverts amovible

DONNÉES TECHNIQUES ET CONSOMMATION

- Classe énergétique D, Classe d'efficacité de lavage 1.13, Classe d'efficacité de séchage 1.07¹
- 14 Couverts
- Consommation énergétique du programme éco pour 100 cycles de fonctionnement: 85 kWh
- 9,5 Litres d'eau, 0,848 kWh avec le programme éco par cycle de fonctionnement
- Durée du programme éco: 3:10 h
- Niveau sonore de seulement 43 dB(A) re 1 pW, Classe d'émission de bruit aérien B
- 220-240 V, Fusible 1x10 A
- Câble de raccordement 130 cm
- **Raccordement à l'eau chaude jusqu'à 60°C**
- Dimensions de la niche (HxLxP): 820 x 600 x 560 mm
- Dimensions de l'appareil (HxLxP): 820 x 598 x 555 mm
- Dimensions de l'appareil emballé (HxLxP): 910 x 625 x 675 mm



inox



BCIO 3C26 E CH

Lave-vaisselle tout intégré (60 cm)

EQUIPEMENT ET CONFORT

- **ActiveDry** – système d'ouverture automatique de la porte
- Départ différé entre 1 et 12 heures
- Possibilité d'installation hauteur/en colonne
- Voyant de sel et de produit de rinçage électronique
- Cuve en inox
- Porte avec charnières doubles
- Protection d'eau

PROGRAMMES

7 Programme Standard et 1 programme Sensor

- 3 différentes températures de lavage
- **Option Demi-charge multizone**
- Panier supérieur amovible et réglable
- 4 rabats dans le panier supérieur
- Panier inférieur à 4 picots rabattables
- Panier à couverts amovible

DONNÉES TECHNIQUES ET CONSOMMATION

- Classe énergétique E, Classe d'efficacité de lavage 1.13, Classe d'efficacité de séchage 1.07¹
- 14 Couverts
- Consommation énergétique du programme éco pour 100 cycles de fonctionnement: 95 kWh
- 9,5 Litres d'eau, 0,95 kWh avec le programme éco par cycle de fonctionnement
- Durée du programme éco: 3:10 h
- Niveau sonore de seulement 46 dB(A) re 1 pW, Classe d'émission de bruit aérien C
- 220-240 V, Fusible 1x10 A
- Câble de raccordement 150 cm
- Dimensions de la niche (HxLxP): 820 x 600 x 560 mm
- Dimensions de l'appareil (HxLxP): 820 x 598 x 555 mm
- Dimensions de l'appareil emballé (HxLxP): 910 x 625 x 675 mm



silver

¹ Classe énergétique d'A à G

Lave-vaisselle partiellement intégrables 60cm



BBO 3041 PL X CH

Lave-vaisselle intégré (60 cm)

EQUIPEMENT ET CONFORT

- **ActiveDry** – système d'ouverture automatique de la porte
- **PowerClean Pro** : une vaisselle parfaitement propre sans pré-lavage
- Ne peut pas être monté en hauteur
- Affichage clair avec indication du temps restant et départ différé entre 1 et 24 heures
- Voyant de sel et de produit de rinçage électronique
- Cuve en inox
- Porte avec charnières doubles
- Sécurité enfant/verrouillage des touches
- Protection d'eau

PROGRAMMES

- **9 Programme Standard et 1 programme Sensor**
- 3 différentes températures de lavage
- Option Express : réduit la durée du cycle
- Panier supérieur amovible et réglable
- **Tiroir à couverts 3ème niveau modulable**
- 4 rabats dans le panier supérieur
- Panier inférieur à 8 picots rabattables

DONNÉES TECHNIQUES ET CONSOMMATION

- Classe énergétique C, Classe d'efficacité de lavage 1.13, Classe d'efficacité de séchage 1.07¹
- 14 Couverts
- Consommation énergétique du programme éco pour 100 cycles de fonctionnement: 75 kWh
- 9,5 Litres d'eau , 0,746 kWh avec le programme éco par cycle de fonctionnement
- Durée du programme éco: 3:10 h
- Niveau sonore de seulement 41 dB(A) re 1 pW, Classe d'émission de bruit aérien B
- 220-240 Volt, Fusible 10 A
- Câble de raccordement 130 cm
- **Raccordement à l'eau chaude jusqu'à 60°C**
- Dimensions de la niche (HxLxP): 820 x 600 x 560 mm
- Dimensions de l'appareil (HxLxP): 820 x 598 x 555 mm
- Dimensions de l'appareil emballé (HxLxP): 910 x 625 x 675 mm

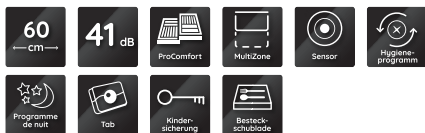

inox



BBO 3T133 P X CH

Lave-vaisselle intégré (60 cm)

EQUIPEMENT ET CONFORT

- **ActiveDry** – système d'ouverture automatique de la porte
- **PowerClean Pro** : une vaisselle parfaitement propre sans pré-lavage
- Ne peut pas être monté en hauteur
- Affichage clair avec indication du temps restant et départ différé entre 1 et 24 heures
- Voyant de sel et de produit de rinçage électronique
- Cuve en inox
- Porte avec charnières doubles
- Sécurité enfant/verrouillage des touches
- Protection d'eau

9 Programme Standard et 1 programme Sensor

- 3 différentes températures de lavage
- Option Express : réduit la durée du cycle
- Panier supérieur amovible et réglable
- 4 rabats dans le panier supérieur
- Panier inférieur à 4 picots rabattables
- Panier à couverts amovible

DONNÉES TECHNIQUES ET CONSOMMATION

- Classe énergétique D, Classe d'efficacité de lavage 1.13, Classe d'efficacité de séchage 1.07¹
- 14 Couverts
- Consommation énergétique du programme éco pour 100 cycles de fonctionnement: 85 kWh
- 9,5 Litres d'eau , 0,848 kWh avec le programme éco par cycle de fonctionnement
- Durée du programme éco: 3:10 h
- Niveau sonore de seulement 43 dB(A) re 1 pW, Classe d'émission de bruit aérien B
- 220-240 V, Fusible 1x10 A
- Câble de raccordement 130 cm
- **Raccordement à l'eau chaude jusqu'à 60°C**
- Dimensions de la niche (HxLxP): 820 x 600 x 560 mm
- Dimensions de l'appareil (HxLxP): 820 x 598 x 555 mm
- Dimensions de l'appareil emballé (HxLxP): 910 x 625 x 675 mm



inox



BCBC 3C26 B CH

Lave-vaisselle intégré (60 cm)

EQUIPEMENT ET CONFORT

- **ActiveDry** – système d'ouverture automatique de la porte
- Affichage clair avec indication du temps restant
- Possibilité d'installation hauteur/en colonne
- Un signal sonore indique la fin du programme
- Voyant de sel et de produit de rinçage électronique
- Cuve en inox
- Porte avec charnières doubles
- Sécurité enfant/verrouillage des touches
- Protection d'eau

7 Programme Standard et 1 programme Sensor

- 3 différentes températures de lavage
- La vaisselle hygiénique grâce à l'option Hygiene+
- **Option Demi-charge multizone**
- Panier supérieur amovible et réglable
- 4 rabats dans le panier supérieur
- Panier inférieur à 4 picots rabattables
- Panier à couverts amovible

DONNÉES TECHNIQUES ET CONSOMMATION

- Classe énergétique E, Classe d'efficacité de lavage 1.13, Classe d'efficacité de séchage 1.07¹
- 14 Couverts
- Consommation énergétique du programme éco pour 100 cycles de fonctionnement: 95 kWh
- 9,5 Litres d'eau , 0,95 kWh avec le programme éco par cycle de fonctionnement
- Durée du programme éco: 3:10 h
- Niveau sonore de seulement 46 dB(A) re 1 pW, Classe d'émission de bruit aérien C
- 220-240 V, Fusible 1x10 A
- Câble de raccordement 130 cm
- **Raccordement à l'eau chaude jusqu'à 60°C**
- Dimensions de la niche (HxLxP): 820 x 600 x 560 mm
- Dimensions de l'appareil (HxLxP) : 820 x 598 x 555 mm
- Dimensions de l'appareil emballé (HxLxP) : 910 x 625 x 675 mm



noir

¹ Classe énergétique d'A à G

Lave-vaisselle tout intégré 45cm



DISPONIBLE
BSK6IC11BS7LSA0CH DÉBUT Q2 2025

BSIO 3035 PFE X CH

BSBO 3023 PF X CH

Lave-vaisselle intégré avec SlidingDoor (45 cm)

Lave-vaisselle tout intégré (45 cm)

Lave-vaisselle tout intégré (45 cm)

EQUIPEMENT ET CONFORT

- **ActiveDry** – système d'ouverture automatique de la porte
- **PowerClean Pro** : une vaisselle parfaitement propre sans pré-lavage
- Ne peut pas être monté en hauteur
- Départ différé entre 1 et 12 heures
- Affichage optique du fonctionnement grâce à un point lumineux au fond
- Un signal sonore indique la fin du programme
- Voyant de sel et de produit de rinçage électronique
- Cuve en inox
- **Porte avec charnières coulissantes**
- Protection d'eau
- **6 Programme Standard 3 programme Sensor**
- Programmes automatiques **Dynamic Intelligence**
- **Rapid 45°** - la propreté en un tournemain
- **Tiroir à couverts 3ème niveau**
- Panier supérieur amovible et réglable en hauteur
- Panier inférieur à 4 picots rabattables

DONNÉES TECHNIQUES ET CONSOMMATION

- Classe énergétique C, Classe d'efficacité de lavage 1.121, Classe d'efficacité de séchage 1.061¹
- 11 Couverts
- Consommation énergétique du programme éco pour 100 cycles de fonctionnement: 63 kWh
- 8,7 Litres d'eau, 0,632 kWh avec le programme éco par cycle de fonctionnement
- Durée du programme éco: 3:35 h
- Niveau sonore de seulement 41 dB(A) re 1 pW, Classe d'émission de bruit aérien B
- 220-240 Volt, Fusible 10 A
- Câble de raccordement 130 cm
- **Raccordement à l'eau chaude jusqu'à 60°C**
- Dimensions de la niche (HxLxP): 20 x 450 x 560 mm
- Dimensions de l'appareil (HxLxP): 820 x 448 x 555 mm
- Dimensions de l'appareil emballé (HxLxP): 890 x 500 x 675 mm

EQUIPEMENT ET CONFORT

- **ActiveDry** – système d'ouverture automatique de la porte
- **PowerClean Pro** : une vaisselle parfaitement propre sans pré-lavage
- Ne peut pas être monté en hauteur
- Départ différé entre 1 et 12 heures
- Affichage optique du fonctionnement grâce à un point lumineux au fond
- Un signal sonore indique la fin du programme
- Voyant de sel et de produit de rinçage électronique
- Cuve en inox
- Porte avec charnières doubles
- Protection d'eau
- **8 Programme Standard et 1 programme Sensor**
- 3 différentes températures de lavage
- Option Dry+
- **Tiroir à couverts 3ème niveau**
- Panier supérieur amovible et réglable en hauteur
- 2 rabats dans le panier supérieur
- Panier inférieur à 4 picots rabattables

DONNÉES TECHNIQUES ET CONSOMMATION

- Classe énergétique D, Classe d'efficacité de lavage 1.13, Classe d'efficacité de séchage 1.07¹
- 10 Couverts
- Consommation énergétique du programme éco pour 100 cycles de fonctionnement: 67 kWh
- 9 Litres d'eau, 0,674 kWh avec le programme éco par cycle de fonctionnement
- Durée du programme éco: 3:40 h
- Niveau sonore de seulement 45 dB(A) re 1 pW, Classe d'émission de bruit aérien C
- 220-240 V, Fusible 1x10 A
- Câble de raccordement 130 cm
- **Raccordement à l'eau chaude jusqu'à 60°C**
- Dimensions de la niche (HxLxP): 20 x 450 x 560 mm
- Dimensions de l'appareil (HxLxP): 820 x 448 x 555 mm
- Dimensions de l'appareil emballé (HxLxP): 890 x 500 x 675 mm

EQUIPEMENT ET CONFORT

- **PowerClean Pro** : une vaisselle parfaitement propre sans pré-lavage
- Ne peut pas être monté en hauteur
- Affichage clair avec indication du temps restant et départ différé entre 1 et 24 heures
- Un signal sonore indique la fin du programme
- Voyant de sel et de produit de rinçage électronique
- Cuve en inox
- Porte avec charnières doubles
- Sécurité enfant/verrouillage des touches
- Protection d'eau
- **8 Programme Standard et 1 programme Sensor**
- 3 différentes températures de lavage
- Option Dry+
- **Option Demi-charge multizone**
- **Tiroir à couverts 3ème niveau**
- Panier supérieur amovible et réglable en hauteur
- 2 compartiment rabattable dans le panier supérieur
- 2 rabats dans le panier supérieur
- Panier inférieur à 4 picots rabattables

DONNÉES TECHNIQUES ET CONSOMMATION

- Classe énergétique E, Classe d'efficacité de lavage 1.13, Classe d'efficacité de séchage 1.07¹
- 10 Couverts
- Consommation énergétique du programme éco pour 100 cycles de fonctionnement: 76 kWh
- 9 Litres d'eau, 0,755 kWh avec le programme éco par cycle de fonctionnement
- Durée du programme éco: 4:00 h
- Niveau sonore de seulement 43 dB(A) re 1 pW, Classe d'émission de bruit aérien B
- 220-240 V, Fusible 1x10 A
- Câble de raccordement 130 cm
- **Raccordement à l'eau chaude jusqu'à 60°C**
- Dimensions de la niche (HxLxP): 20 x 450 x 560 mm
- Dimensions de l'appareil (HxLxP): 820 x 448 x 555 mm
- Dimensions de l'appareil emballé (HxLxP): 890 x 500 x 675 mm



inox

inox

¹ Classe énergétique d'A à G

PICTOGRAMMES

GLOSSAIRE

lave-vaisselle

**Montage facile**

Gain de temps grâce à une installation sans problème. Appareils réajustables par l'avant.

**MultiZone**

Toute la puissance de lavage est concentrée soit sur le panier supérieur, soit sur le panier inférieur, ce qui permet de laver rapidement de petites quantités de vaisselle.

**Programme lavage de nuit**

Les lave-vaisselle Bauknecht dotés du programme de lavage de nuit sont particulièrement adaptés aux cuisines ouvertes et aux habitations très bruyantes. Avec ce programme, votre appareil fonctionne de manière particulièrement silencieuse et est à peine audible pendant son fonctionnement.

**Programme hygiène**

Grâce à l'utilisation d'une chaleur intense, 99,999 % des germes et bactéries sont éliminés naturellement en 100 minutes seulement. Sans aucun additif chimique.

**Fonction Tab**

Une simple pression sur un bouton permet d'activer la fonction Tab.

**Protection anti-débordement**

Les lave-vaisselle Bauknecht avec protection anti-débordement protègent contre les dégâts des eaux grâce à un tuyau d'arrêt d'eau électrique, un bac de fond avec flotteur et une surveillance électronique.

**Option Hygiene+**

Il y a des moments où votre vaisselle doit être plus que propre. L'option Hygiene+ s'en charge. Grâce à l'utilisation d'une chaleur intense, 99,9% des germes et bactéries sont éliminés naturellement. Sans aucun additif chimique.

**Programme à capteur**

Économisez de l'eau, de l'énergie et du temps. Des capteurs spéciaux mesurent le degré de salissure de l'eau et adaptent le cycle de lavage en conséquence. Vous obtenez ainsi des résultats de lavage parfaits tout en consommant peu d'eau et d'énergie.

**Dry+ Option**

L'option Dry+ avec une température plus élevée et la durée du cycle peut être activée à la fin du cycle ou ajoutée au cycle de lavage.

**PowerClean**

Cette technologie intelligente et unique en son genre assure un nettoyage fiable des salissures les plus tenaces. Les casseroles, poêles ou ramequins peuvent désormais être placés à la verticale. Cela crée une capacité de chargement supplémentaire.

**Système de porte à glissière**

Le système de porte à glissière, avec sa porte pouvant coulisser jusqu'à 80 mm, permet un confort de chargement parfait et s'adapte à toutes les situations d'installation. Les charnières spéciales à double articulation permettent de relever le point d'articulation de la porte et d'éviter ainsi une découpe du socle.

**Éclairage intérieur - pour une vue d'ensemble optimale**

L'éclairage LED innovant éclaire l'intérieur de votre Lave-vaisselle lors de l'ouverture de la porte. Cela permet une meilleure vue d'ensemble lors du chargement et une esthétique agréable.

**Demi-charge**

Consommation réduite en cas de demi-charge.

**ActiveDry**

ActiveDry est un système de séchage à air chaud qui ouvre automatiquement la porte pendant/après la phase de séchage afin d'assurer une excellente performance de séchage.

**Dynamic Intelligence**

Grâce à des capteurs intelligents, Dynamic Intelligence détecte la saleté de l'eau de lavage qui s'écoule et réduit ainsi efficacement la consommation d'eau, d'énergie et de temps jusqu'à 40 %.*

* Les résultats sont basés sur des tests internes entre le programme intensif et le programme le moins intensif. Les résultats d'économie se réfèrent au programme Auto Mixed. Le montant des économies peut varier pour les autres programmes.

**SpaceClean**

Le troisième panier avec buses à eau intégrées, également pour les grands verres, les tasses à café et les bols à muesli. Le plus grand 3e panier avec buses à eau intégrées.

**Guidage simple du panier**

Le nouveau guidage du panier facilite l'extraction des paniers. Même lorsqu'ils sont chargés de casseroles ou de poêles lourdes, le nouveau guide de panier garantit une extraction sûre et facile.

**Silent-Option**

Vous n'entendrez bientôt presque plus votre lave-vaisselle, car l'option Silent permet de réduire son niveau sonore, en fonction du programme, de jusqu'à 2dbA*.

**NaturalDry**

Le système d'ouverture automatique des portes NaturalDry et le traitement spécial traitement de surface des plastique à l'intérieur, assurent un jusqu'à 99 %* de meilleur résultat de séchage et économise jusqu'à 40 %** d'énergie.

* Sur la base de la capacité de séchage moyenne d'un Lave-vaisselle encastrables Bauknecht à trois paniers avec NaturalDry (avec chargement combiné, y compris le plastique, le verre, l'acier et la vaisselle en porcelaine) par rapport à des lave-vaisselle encastrables Bauknecht à trois paniers sans NaturalDry. Les résultats de séchage peuvent varier selon le modèle de lave-vaisselle et la charge variant.

** Pourcentage d'économie d'énergie calculé par rapport à la

**PowerClean Pro**

Les buses à eau haute pression, jusqu'à 60 %* puissantes, éliminent les saletés récalcitrantes jusque dans le moindre recoin, sans pré-lavage.*

**Rapid 45'**

Vous avez peu de temps, mais vous avez besoin d'une propreté impeccable malgré tout? Avec le Rapid 45' de Bauknecht, votre vaisselle légèrement sale sera impeccable en env. 35 minutes.

**MaxiSpace**

L'espace intérieur MaxiSpace, plus grand de 10 %*, offre plus de place et des possibilités de chargement plus flexibles - et ce, avec des dimensions extérieures standard.

* Par rapport à un lave-vaisselle Bauknecht avec un espace intérieur standard. L'espace supplémentaire se réfère à la plus grande capacité de chargement des trois tiroirs.

PRODUITS DE NETTOYAGE WPRO. LE MEILLEUR ENTRETIEN AGIT ET PRÉSERVE.

Un bon entretien des appareils garantit leur propreté et leur longévité. C'est pourquoi Bauknecht recommande la gamme complète de produits de nettoyage wpro. Du nettoyant multi-usages au dégraissant: grâce aux produits de nettoyage et d'entretien wpro, vos appareils brillent comme au premier jour, même après une sollicitation maximale.



A chaque chose sa solution

Les produits de nettoyage et d'entretien wpro nettoient et protègent les surfaces de votre cuisine et de vos appareils. Ils éliminent facilement la graisse incrustée, les résidus alimentaires et les odeurs à l'intérieur de votre réfrigérateur, dans les fours ou sur les hottes aspirantes. Bien que les résultats soient excellents, les produits wpro ne contiennent pas d'ingrédients agressifs. Cela préserve l'environnement et votre santé. Car c'est précisément là où les appareils entrent en contact avec des aliments que les composants du nettoyant utilisé deviennent un argument important. La gamme Nature est même 100 % écologique, de nombreux produits étant certifiés par le label ECOCOLABEL bien connu. Grâce à la gamme complète de wpro, vous trouverez le produit adapté à chaque utilisation, que ce soit pour la cuisine ou la buanderie.

Pour plus d'informations et de conseils sur l'assortiment actuel de wpro, appelez le 0848 801 005 ou envoyez un e-mail à etv_ch@whirlpool.com.

Produits de nettoyage

Commandes uniquement auprès du service «pièces détachées», téléphone 0848 801 005



Spray dégraissant pour four (500 ml)

Elimine les graisses incrustées dans les fours chauds ou froids. Contient de la soude caustique. Idéal pour les plaques de cuisson, les grils, les barbecues, l'intérieur des hottes aspirantes, les poêles à bois.

Réf. 484010678145



Pastilles neutralisant les odeurs pour lave-linge

Elimine les odeurs désagréables et les résidus de votre lave-linge. Les pastilles Wpro utilisent l'oxygène pour dissoudre et éliminer les résidus et les mauvaises odeurs de votre lave-linge, même dans les endroits difficiles à atteindre.

Réf. 484000001180



Natur terra bianca Nettoyant polyvalent et dégraissant pour toutes les surfaces

«Terra Bianca» est une formule de nettoyage nouvelle et naturelle qui nettoie, polit et protège toutes les surfaces.

Réf. 4840 0000 8562



Dégraissant pour lave-vaisselle et lave-linge

Elimine les dépôts de graisse. Optimise les performances et prolonge la durée de vie des appareils. Formule reconnue par les professionnels, 99 % biodégradable.

Réf. 484000008864



Détartrant pour lave-vaisselle et lave-linge

Elimine les dépôts calcaires. Optimise les performances et prolonge la durée de vie des appareils. Formule reconnue par les professionnels, 99 % biodégradable.

Réf. 484000008416

Description	Compatible avec	Réf.
ACTIV'O dégraissant	Fours et cuisinières	484010678145
Spray nettoyant inox, 500 ml	Steamer / Fours à vapeur / Micro-ondes	484000008423
Détartrant	Machines à café	484000008405
Nettoyant pour vitrocéramique ACTIV'vitro, 250 ml	Plaques de cuisson	484000008418
Absorbeur d'odeurs citron bleu	Réfrigérateurs et congélateurs	484000008433
Dégraissant	Lave-vaisselle	484000008864
Détartrant liquide et dégraissant 2 en 1	Lave-vaisselle	484000008896
Conditionneur d'eau magnétique	Lave-vaisselle	484000008410
Pastilles anti-odeurs Powerfresh	Lave-vaisselle	484000001180
Détartrant	Lave-vaisselle et lave-linge	484000008416
Pierre de nettoyage Natur Terra Bianca	Toutes les surfaces	484000008562

Accessoires

Commandes uniquement auprès du service «pièces détachées», téléphone 0848 801 005

Description	Compatible avec	Modèle	Réf.
FOURS CUISINIÈRES APPAREILS COMPACTS			
Rail à galets / rail télescopique partiel	Rail à galets, triple rail télescopique pour tous les fours Komfort	SLF 133	484000001165
MICRO-ONDE ET HOTTE ASPIRANTE			
Filtre au charbon actif pour transformation en hotte à recyclage	DBHBS 93 LL X, DBHBS 63 LL X	Modèle 20 / Longlife	484000008571
	DBHBS 63 LL IX, DBIBS 93 LB X	KIT FC 15	859990577680
	DBAH 65 LM X, DBAH 62 LT X	AMC 100	852908301000
	DBAH 65 LM X, DBAH 62 LT X	UAH BI F	852900901030
	DC 5460/IN	KIT FG 48	859991636570
	BAHTT 55 LM G	FBL 550 IN	853188101020
	BAHTT 55 LM G	FBL 550 WS	853188101000
	BAHTT 55 LM G	FBL 550 SW	853188101010
	DBAH 65 LM X, DBAH 62 LT X	FBL 560 IN	853175401050
	DBAH 65 LM X, DBAH 62 LT X	FBL 560 WS	853175401020
	DBAH 65 LM X, DBAH 62 LT X	FBL 560 SW	853175401060
	BVH 92 2B K/1	UFK 2 - C	859991634370
	BVH 92 2B K/1	FKVH S - C	859991633860
	BVH 92 2B K/1	CF VH 4 - C	859991633870
	LAVE-VAISSELLE		
Kit de montage	GCI 4772, BCBO, BCBC (Serie 2017)	KBU 4650	856406316000
	BCIO, BCIC (Serie 2017)	SXH 9060	856406216000
	GCX 4762, GCX 5874	SX 4720	856406016000

Schémas d'installation

MICRO-ONDES

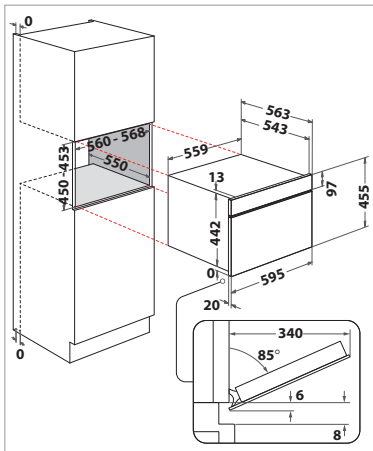

BCW1107FHTSKA, BCW707HTSKA, BCT9A9PHTSKA

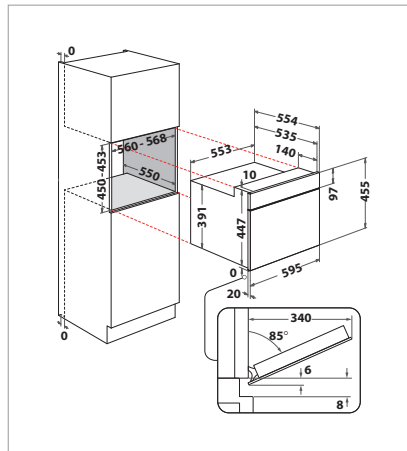

BMP907TKA

PARTICULARITÉS

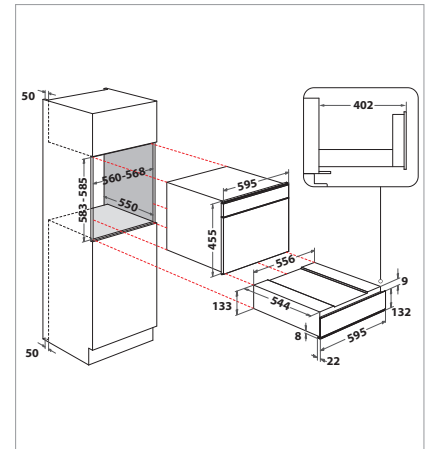

BWD1AKF

FOURS

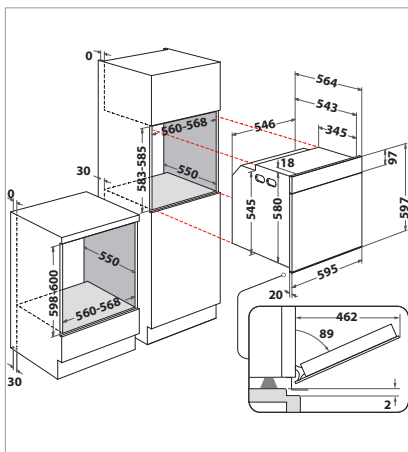

BBI11P8FHT2SKA, BBI98FPT2SKA, BBI7A8HT1SKA, BBI78HT1SKA, BBI5S8HM0SKA

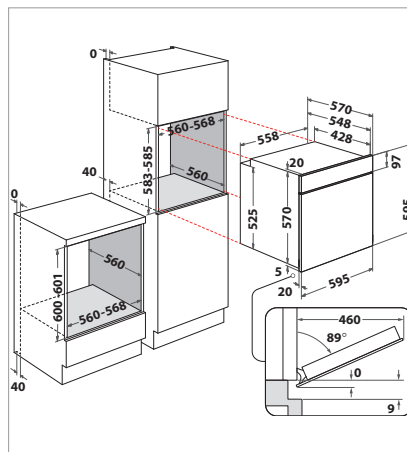

BAK3 KN8V IN CH

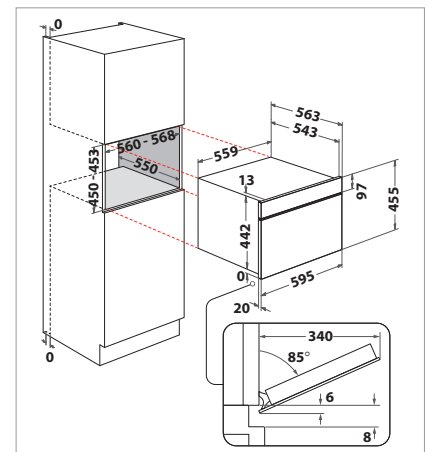

BCC5SMSKA

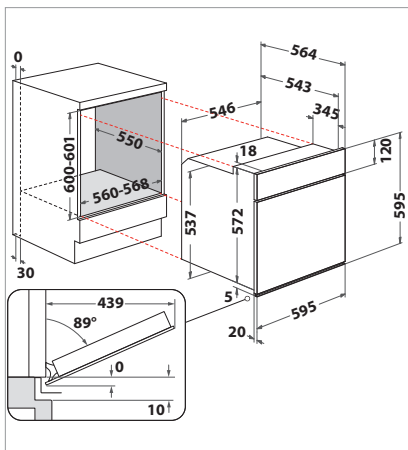

HIK3 NN8F IN CH, HIK3 NN8F WS CH, HIK3 NN8F SW CH

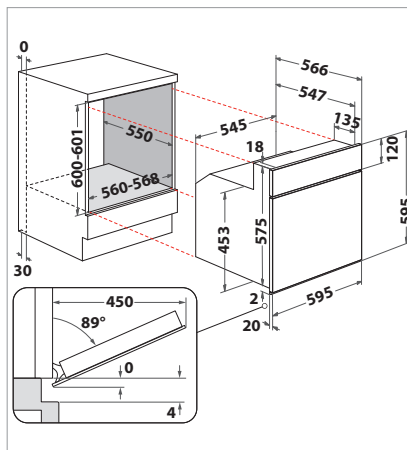

HVK3 NN8F IN

PLAQUES DE CUISSON

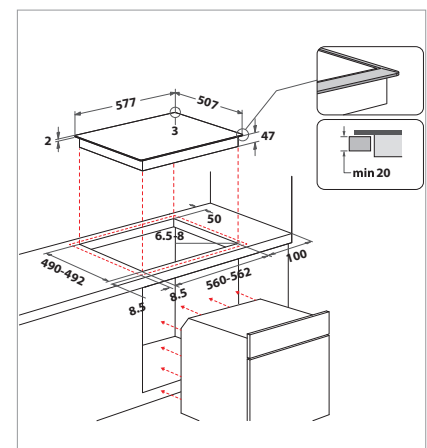

CHR 6642 IN, EKS 4471 IN

PLAQUES DE CUISSON

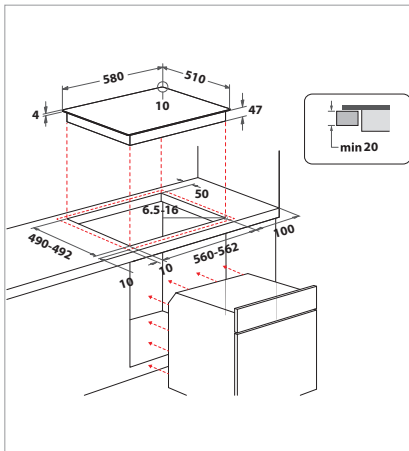

EKI 4472 IN

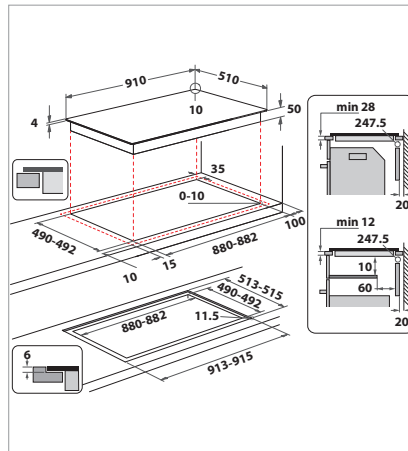

BEX9024DCFF

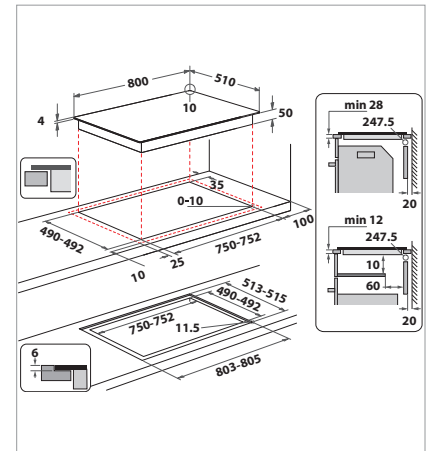

BTX8017DCF

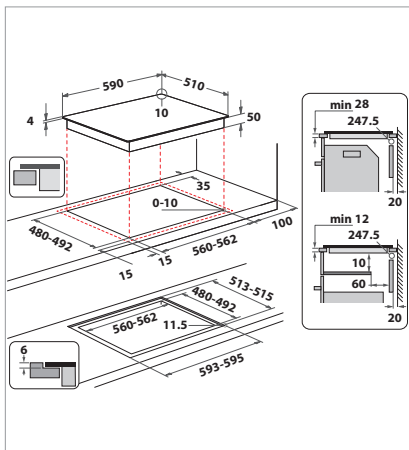

BTX6019DCF, BS 5860F CPNE, BS 1260F NE

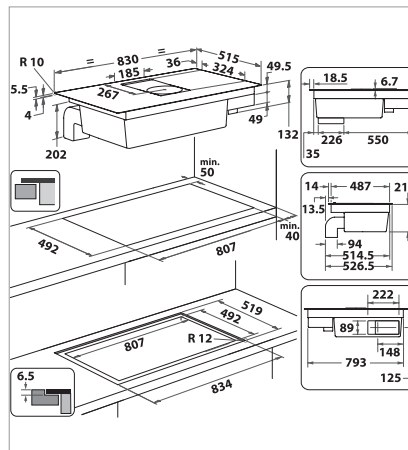

BVH 92 2B K/1

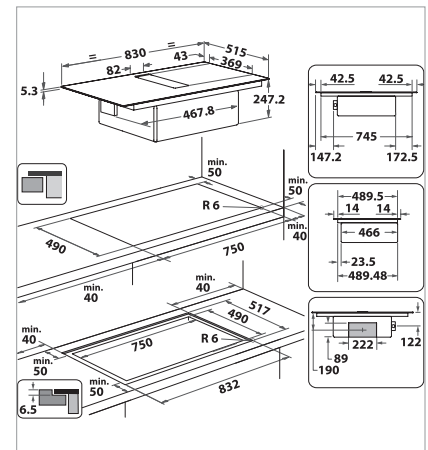

BVH832B

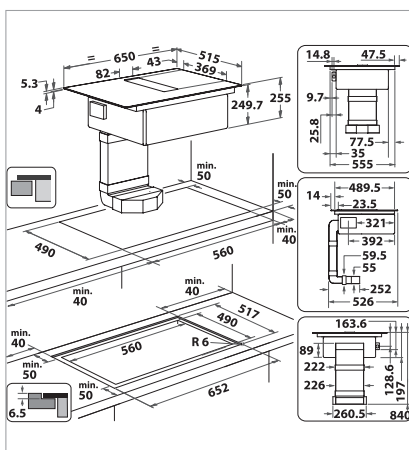

BVH 2065B F KIT

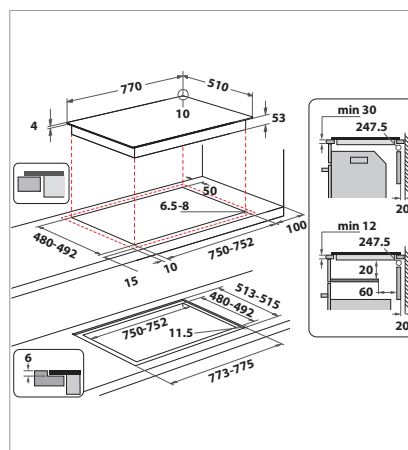

CTAC 8780AFS NE

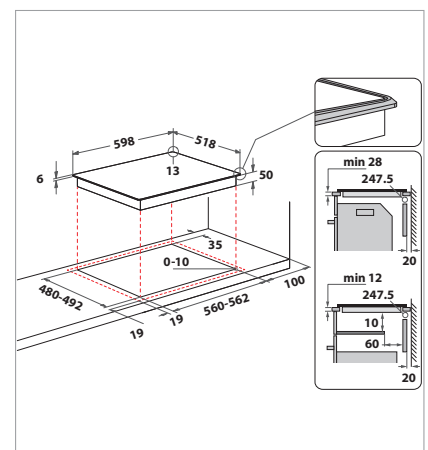

BQ 5160S AL

PLAQUES DE CUISSON

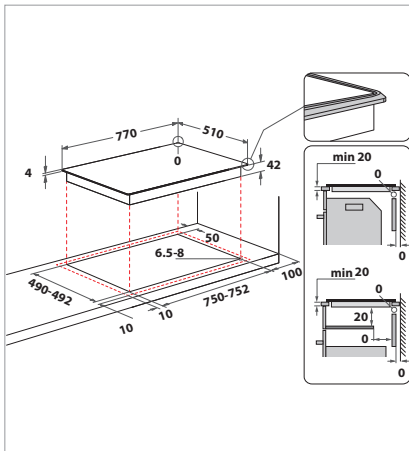

CTAR 8743/2 IN

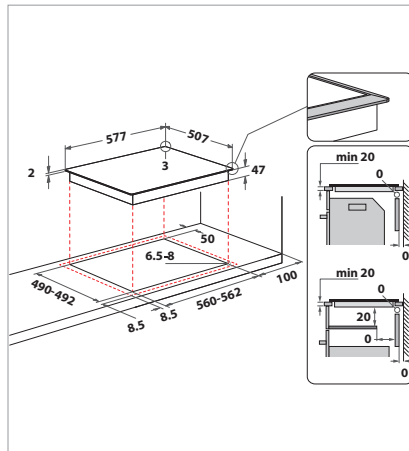

CTAR 7642 IN

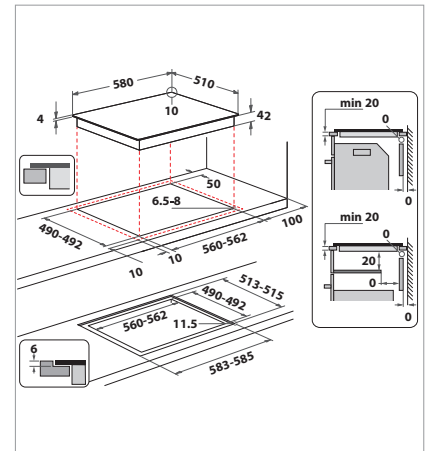

ESIS 8641 NE

HOTTES ASPIRANTES

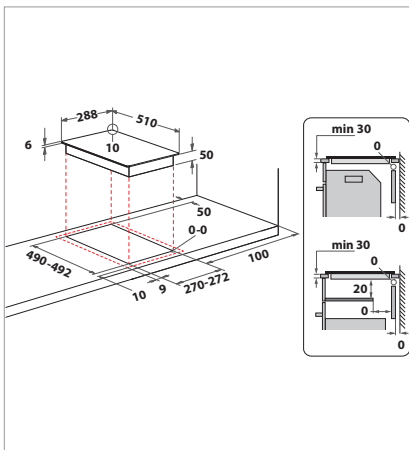

ETK 5240 IN

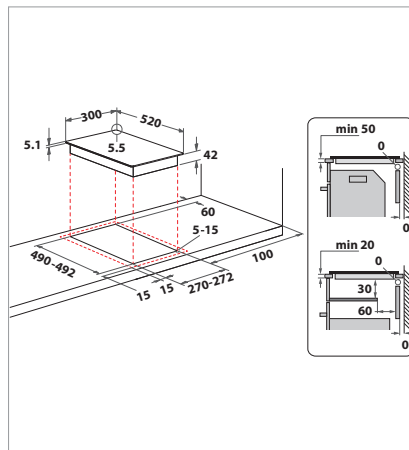

BRD 4030 B

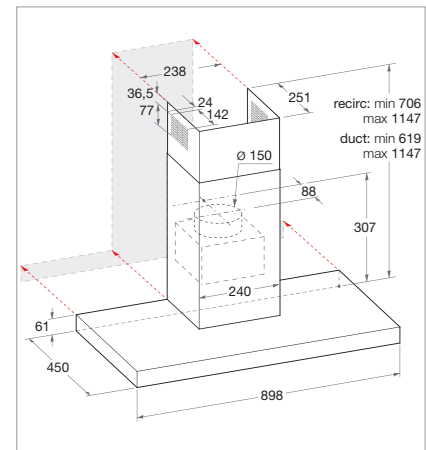

DBHS 93 LL X

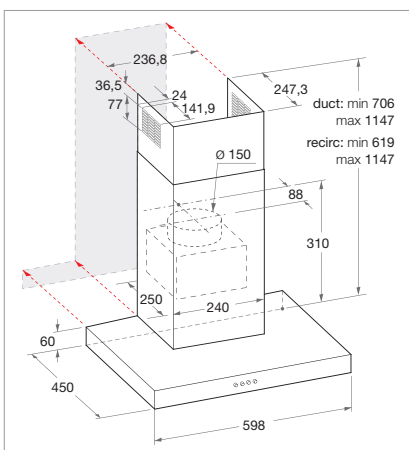

DBHS 63 LL IX

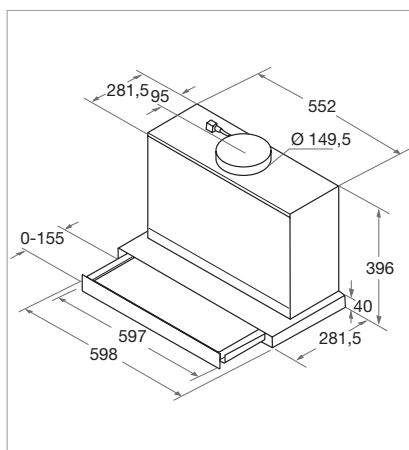

DBAH 62 LT X

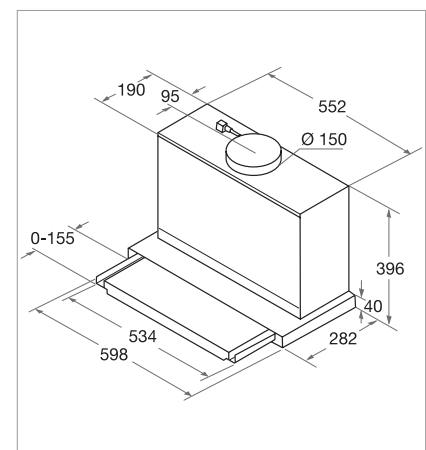

DBAH 65 LM X

HOTTES ASPIRANTES

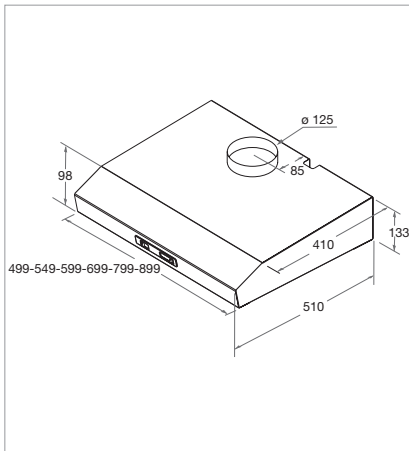

DC 5460 IN/1

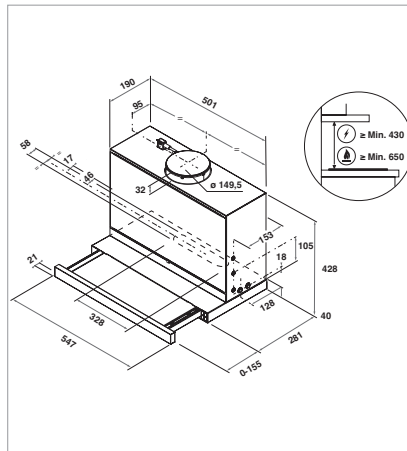

BAHTT 55 LM G

**RÉFRIGÉRATEURS ET
RÉFRIGÉRATEURS COMBINÉS**

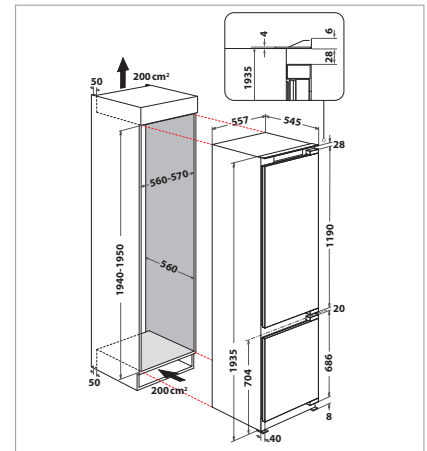

BKC20D013C2 SF

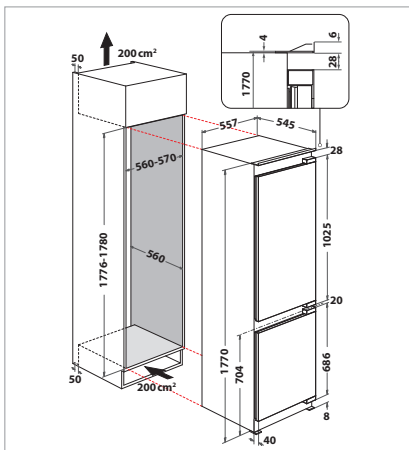

KGITN 28MM253, BKC18D013C2 SF, BKC18D013C2 SF LH, BKC18D011V1, BKC18D011V1 LH

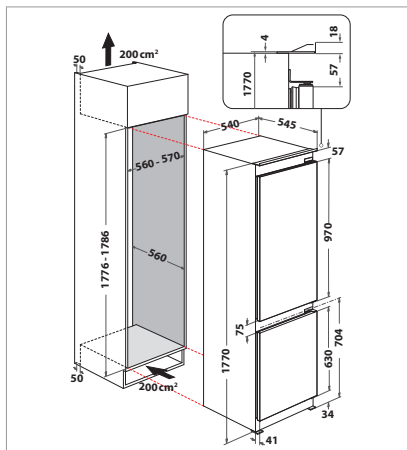

KGITN 28MM254

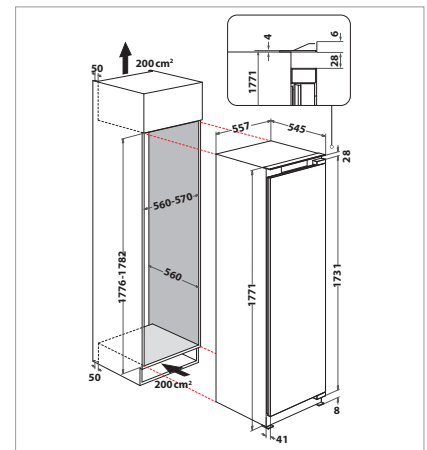

BKSD184013C2, BKSD18A013C1

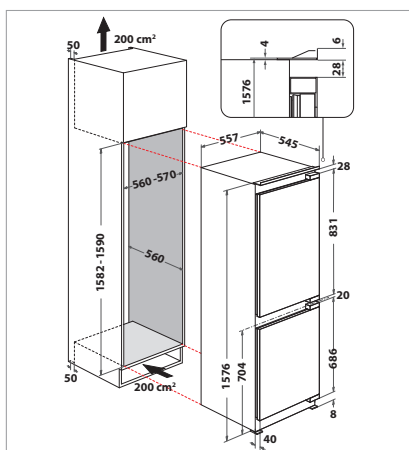

KGIS 26803, KGIS 2680 LH2

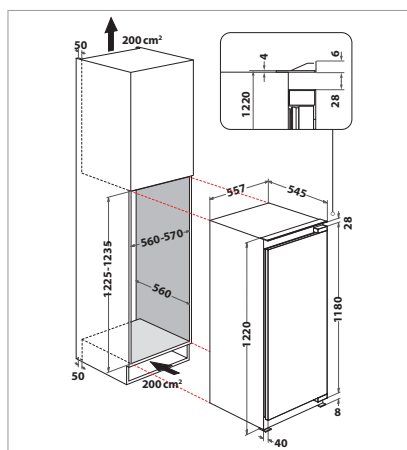

BKSD12432, KVIE 2281 2, KVIE 2281 LH2, KVIE 22522, KVIE 2252 LH2, KRIE 22512

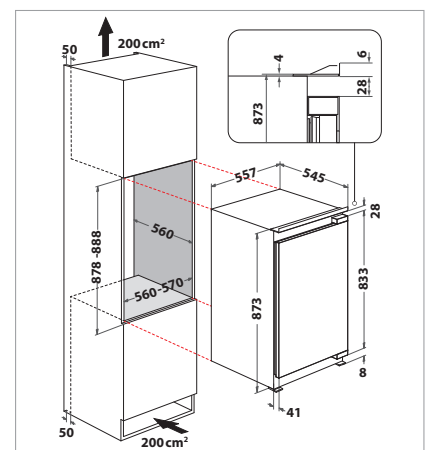

KVIS 29502, KRI 29512

RÉFRIGÉRATEURS ET
RÉFRIGÉRATEURS COMBINÉS

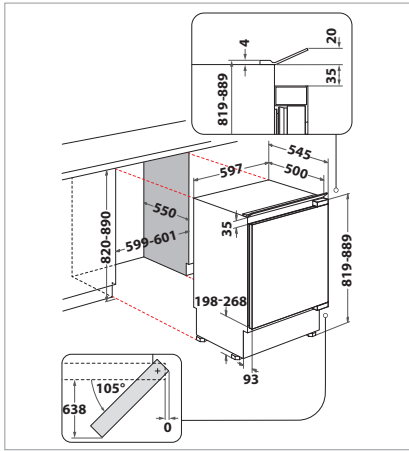

BKBUF011, BKBUF011 LH

LAVE-VAISSELLE

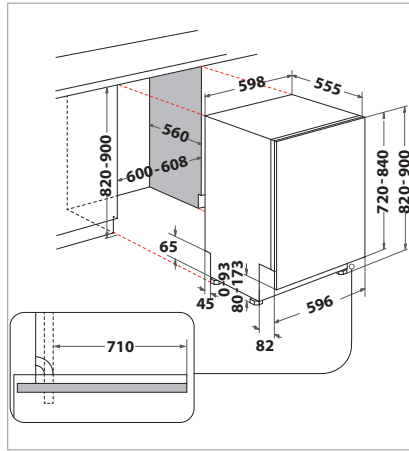

B7I HF60 TUSC CH, BK8IA15AM3TUSCOCH,
BK8IB15AM6TUSCOCH, BK7IC15B2M6LSCOCH

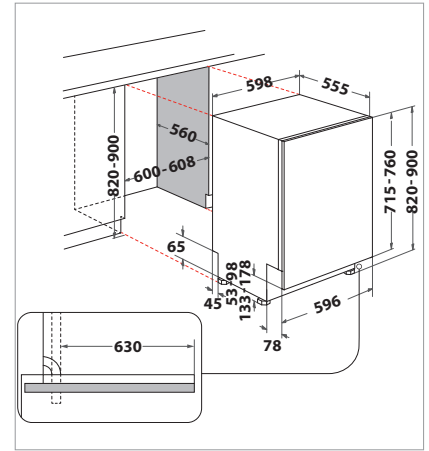

BK8I HF58 TUC CH, B7I HP42 LC CH

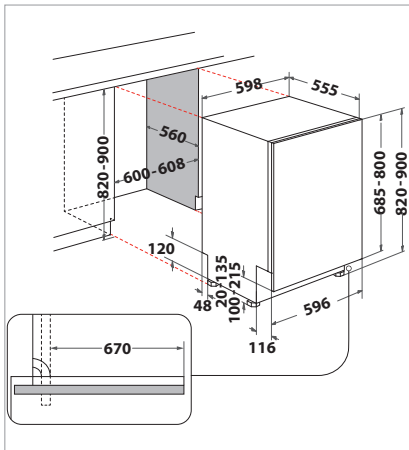

BCIO 3033 PLE S CH

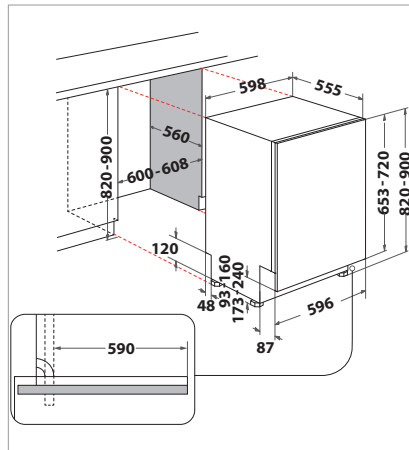

BCIO 3T133 PE CH, BCIC 3C26 E CH

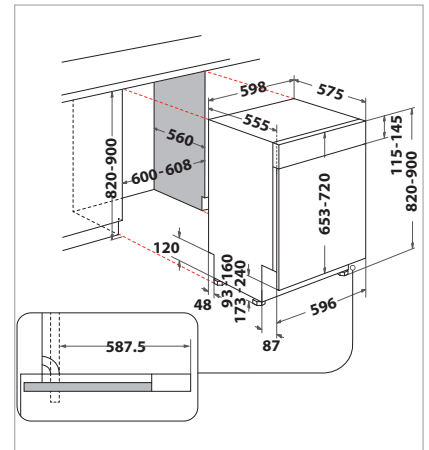

BBO 3041 PL X CH, BBO 3T133 P X CH, BCBC 3C26 B CH

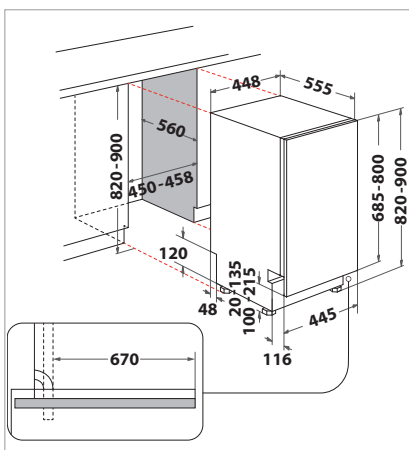

BK6IC11BS7LSA0CH

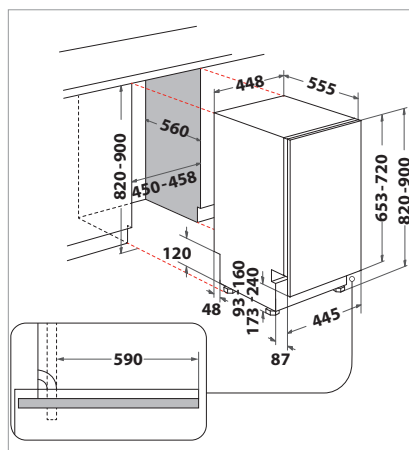

BSIO 3035 PFE X CH

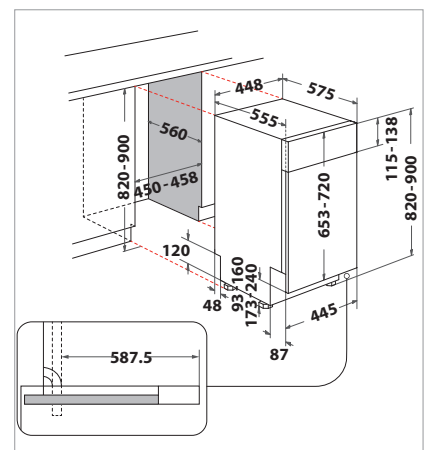

BSBO 3023 PF X CH

Prenez rendez-vous dès aujourd'hui

Des professionnels Bauknecht sauront vous conseiller dans l'Inspiration Center. Découvrez l'avenir sur place. Ensemble, nous trouverons des solutions pour votre maison dont vous n'auriez même pas osé rêver.



Bauknecht AG (siège social)
Dammweg 21, 5600 Lenzburg
Téléphone 062 888 31 31
Lun – ven 8 h 00 – 12 h 00 / 13 h 00 – 17 h 00



Partenaires commerciaux

verkauf_schweiz@europeanappliances.com
Téléphone 0848 801 002
Téléfax 0848 801 017

Service client

service@bauknecht.ch
Téléphone 0848 801 001
Téléfax 0848 801 003

Remplacement d'appareils et installations

ch_austausch@europeanappliances.com
Téléphone 0848 801 230
Téléfax 062 888 33 14

Pièces détachées

etv_ch@europeanappliances.com
Téléphone 0848 801 005
Téléfax 0848 801 004

En ligne

-  bauknecht.ch
-  [Bauknecht CH](https://www.facebook.com/Bauknecht-CH)
-  [Bauknecht](https://www.youtube.com/Bauknecht)
-  [bauknechtschweiz](https://www.instagram.com/bauknechtschweiz)